

Notice Originale Oorspronkelijke verklaring Originalbetriebsanleitung

Isobus X40 - X50



A LIRE ATTENTIVEMENT AVANT D'UTILISER LA CONSOLE
LEES DEZE HANDLEIDING AANDACHTIG VOORDAT U DE CONSOLE GEBRUIKT
VOR GEBRAUCH DER KONSOLE AUFMERKSAM LESEN!

Réf: 400 857 - 01 - FR-NL-DE / DIS

SULKY 

Les Portes de Bretagne
P.A. de la Gaultière – 35220 CHATEAUBOURG France
Tél : (33)02-99-00-84-84 · Fax : (33)02-99-62-39-38
Site Internet : www.sulky-burel.com
E-Mail : info@sulky-burel.com

Adresse postale
SULKY-BUREL – CS 20005 – 35538 NOYAL SUR VILAINE CEDEX France



Danger. Risque de fuite hydraulique sous haute pression qui est susceptible de pénétrer dans le corps humain. Lire la notice avant d'utiliser le système hydraulique



Danger. En manipulant des produits chimiques, portez des vêtements de protection adaptés.



Danger. Éjection de particules à haute vitesse par la machine. Ne pas rester près de la machine quand le moteur du tracteur fonctionne



Lire attentivement la notice et suivre les instructions, particulièrement les informations sur la sécurité, avant la mise en route



Danger pièces en mouvement ne pas s'approcher.



Risque d'endommagement de la machine consulter la notice.



Danger de chute. Ne pas monter sur la machine.



Faciliter le travail.



Risque d'accident.



Risque d'endommager la machine.



Ne pas jeter la console.

• Ces symboles sont utilisés dans cette notice chaque fois que des recommandations concernent votre sécurité, celle d'autrui ou le bon fonctionnement de la machine.

• Transmettez impérativement ces recommandations à tout utilisateur de la machine.

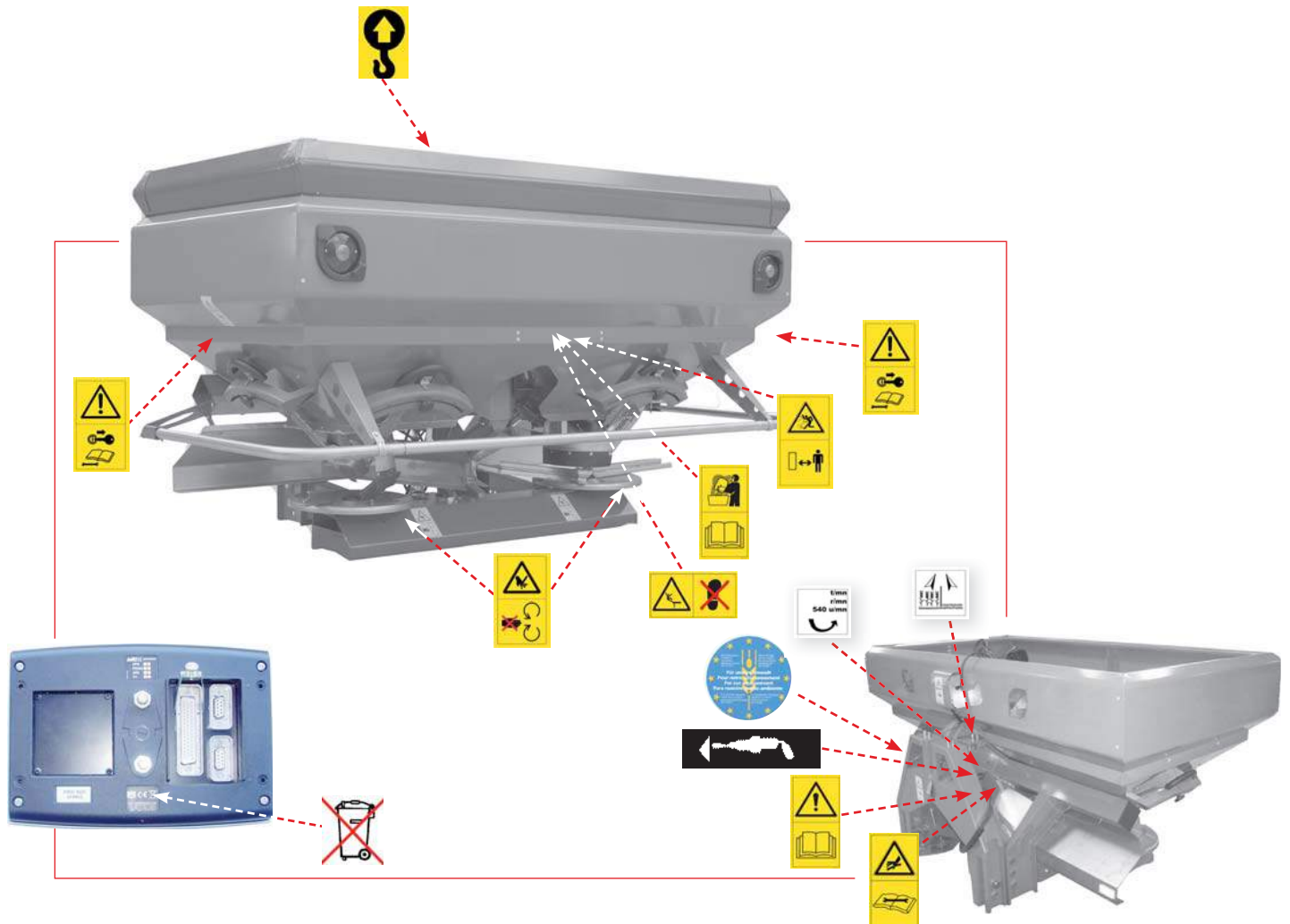

Les pictogrammes sur la sécurité doivent être fixés sur la machine. Leur but est de contribuer à votre sécurité et à la sécurité des autres. Connaissez leur contenu et vérifiez leur emplacement. Passez en revue les avis de sécurité aussi bien que les instructions contenues dans ce manuel d'utilisation. Si ils deviennent illisibles ou perdus, ils devront être immédiatement remplacés.

Pages PRESENTATION

- 8-11 • **A** Présentation du système
(VERSION : WPB / WPB STOP & Go / WPB ECONOV)
- 12-13 • **B** Connexion au tracteur
- 14-25 • **C** Présentation des menus



1

Pages PROGRAMMATION

- | | |
|--|---|
| <ul style="list-style-type: none"> 26-27 • A Calibrage de la vitesse d'avancement 28-31 • B Largeur de travail 32-37 • C Choix de l'engrais 38-45 • D Test de calibration (essai de débit) 46-53 • E Fonctions pesée | <ul style="list-style-type: none"> 54-57 • F Fonction Tribord 3D 58-59 • G Fonction modulation de dose 60-71 • H Fonction Stop & Go 72-83 • I Fonction Econov 84-87 • J Fonction import Fertitest «RTS» |
|--|---|



2

Pages MISE EN ROUTE

- 88-91 • **A** Version WPB Econov
- 92-95 • **B** Version WPB Stop & Go
- 96-99 • **C** Version WPB



3

Pages INFORMATIONS

- 100-101 • **A** Diagnostique
- 102-103 • **B** Maintenance
- 104-107 • **C** Pannes/Remèdes



4



Lire attentivement la notice avant l'utilisation. Comprendre son épandeur c'est mieux l'utiliser. En français suivre le symbole .



Pagina's PRESENTATIE

- 8-11 • **A** Presentatie van het systeem
(versie: WPB / WPB STOP & Go / WPB ECONOV)
- 12-13 • **B** Aansluiting op de tractor
- 14-25 • **C** Voorstelling van de menu's



Pagina's PROGRAMMERING

- | | | | |
|-------|---|-------|--|
| 26-27 | • A Kalibrering van de rijsnelheid | 54-57 | • F Functies van de Tribord 3D |
| 28-31 | • B werkbreedte | 58-59 | • G Functie dosismodulatie |
| 32-37 | • C Keuze van de meststof | 60-71 | • H Functie Stop & Go |
| 38-45 | • D Kalibreertest (debiettest) | 72-83 | • I Functie Econov |
| 46-53 | • E Functies weger | 84-87 | • J Belangrijke functie Fertitest 'RTS' |



Pagina's OPSTART

- 88-91 • **A** Versie Econov
- 92-95 • **B** Versie Stop & Go
- 96-99 • **C** Versie WPB



Pagina's Informatie

- 100-101 • **A** Diagnose
- 102-103 • **B** Onderhoud
- 104-107 • **C** Storingen/oplossingen



Lees de handleiding aandachtig voor gebruik. Wanneer u de elektrische kast door en door kent, kunt u deze efficiënter gebruiken. Volg het symbool voor Nederlands. 

Seite	BESCHREIBUNG
8-11	<ul style="list-style-type: none"> • A Präsentation des Systems (Version: WPB / WPB STOP & Go / WPB ECONOV)
12-13	<ul style="list-style-type: none"> • B Schlepperanschluss
14-25	<ul style="list-style-type: none"> • C Beschreibung der Menüs



Seite	PROGRAMMIERUNG
26-27	<ul style="list-style-type: none"> • A Kalibrieren der Fahrgeschwindigkeit
28-31	<ul style="list-style-type: none"> • B Arbeitsbreite
32-37	<ul style="list-style-type: none"> • C Wahl des Düngers
38-45	<ul style="list-style-type: none"> • D Kalibrierungstest (Abdrehprobe)
46-53	<ul style="list-style-type: none"> • E Wiegefunktionen
54-57	<ul style="list-style-type: none"> • F Funktion TRIBORD 3D
58-59	<ul style="list-style-type: none"> • G Funktion DOSIERMODULATION Funktion Stop & Go
60-71	<ul style="list-style-type: none"> • H Funktion Econov
72-83	<ul style="list-style-type: none"> • I Funktion Import von Fertitest „RTS“
84-87	<ul style="list-style-type: none"> • J



Seite	INBETRIEBSETZUNG
88-91	<ul style="list-style-type: none"> • A Version WPB Econov
92-95	<ul style="list-style-type: none"> • B Version WPB Stop & Go
96-99	<ul style="list-style-type: none"> • C Version WPB



Seite	INFORMATIONEN
100-101	<ul style="list-style-type: none"> • A Diagnose
102-103	<ul style="list-style-type: none"> • B Wartung
104-107	<ul style="list-style-type: none"> • C Störungen/ Störungsbeseitigung



Anweisung vor Benutzung sorgfältig durchlesen. Die Düngerstreuer verstehen, heißt sie besser benutzen. Die deutsche Fassung ist mit gekennzeichnet

A

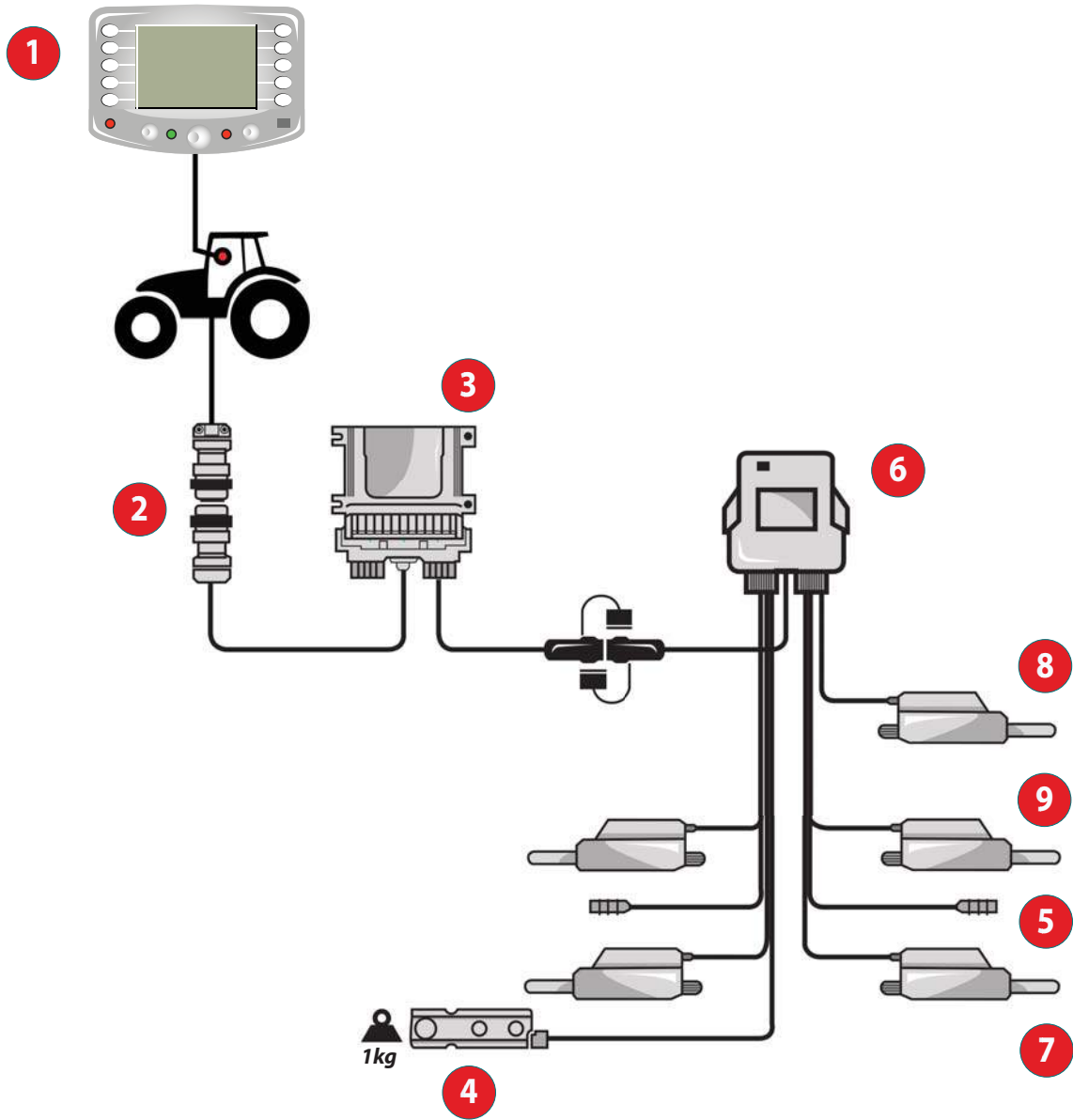

A Présentation du système WPB et WPB Stop&Go

a) Introduction

- Le Système est un instrument de mesure et de contrôle de l'épandage d'engrais granulés avec pesée continue.
- Les informations de poids ne peuvent pas être utilisées pour des transactions commerciales.
- La machine ne doit être utilisée que pour les travaux pour lesquels elle a été conçue.

En cas de dommage lié à l'utilisation hors du cadre des applications spécifiées par le constructeur, la responsabilité de celui-ci sera entièrement dérogée.

- La machine ne doit être utilisée, entretenue et réparée que par des personnes compétentes, familiarisées avec les caractéristiques et le mode d'utilisation de la machine.

b) Présentation

- 1 Console ISOBUS ou Terminal virtuel
- 2 Connecteur ISOBUS
- 3 Bridge
- 4 Capteur de pesée en Inox
- 5 Capteurs ouverture / Fermeture des trappes
- 6 Boîte de connexion
- 7 Vérins électriques de contrôle du débit
- 8 Vérin électrique Tribord
- 9 Vérin électrique Stop & Go

A Presentatie van het systeem WPB en WPB Stop&Go

a) Inleiding

- Het Systeem is een meet- en controle-instrument voor het strooien van korrelkunstmest met continu weger.
- De gewichtsinformatie mag niet voor commerciële transacties worden gebruikt.
- De machine moet alleen voor taken gebruikt worden, waarvoor de machine ontwikkeld is.

In geval van schade ontstaan door gebruik voor andere dan door de fabrikant aangegeven toepassingen, komt diens aansprakelijkheid geheel te vervallen.

- De machine moet alleen bediend, onderhouden en gerepareerd worden door bekwame personen die bekend zijn met de specificaties en voorschriften van bediening van de machine.

b) Presentatie

- 1 ISOBUS-console of Virtuele terminal
- 2 ISOBUS-connector
- 3 Bridge
- 4 Weegsensor in roestvrij staal
- 5 Sensoren voor het openen/sluiten van de schuiven
- 6 Aansluitdoos
- 7 Elektrische cilinders voor debietinstelling
- 8 Elektrische cilinder Tribord
- 9 Elektrische cilinders 'Stop & Go'

A Beschreibung des Systems WPB und WPB Stop&Go

a) Einführung

- Das System ist ein Mess- und Kontrollinstrument für die Streuung des Düngemittelgranulats mit einer kontinuierlichen Wiegevorrichtung.
- Die Wiegeergebnisse können nicht für Handelsgeschäfte verwendet werden.
- Das Gerät darf nur für die vorgesehenen Arbeiten verwendet werden.

Im Schadensfall durch nicht bestimmungsgemäßen Betrieb, ist der Hersteller von der Haftung gänzlich befreit.

- Das Gerät darf nur von sachkundigem und mit der Maschine vertrautem Personal verwendet, gewartet und repariert werden.

b) Beschreibung

- 1 Konsole ISOBUS oder virtuelles Terminal
- 2 Steckverbindung ISOBUS
- 3 Brückenstecker
- 4 Wiegesensor aus Inox
- 5 Öffnungs- / Verschlusssensoren der Schieber
- 6 Verteilerkasten
- 7 Elektrische Strommengen-Kontrollzylinder
- 8 Elektrozyylinder Tribord
- 9 Elektrozyylinder Stop & Go

A

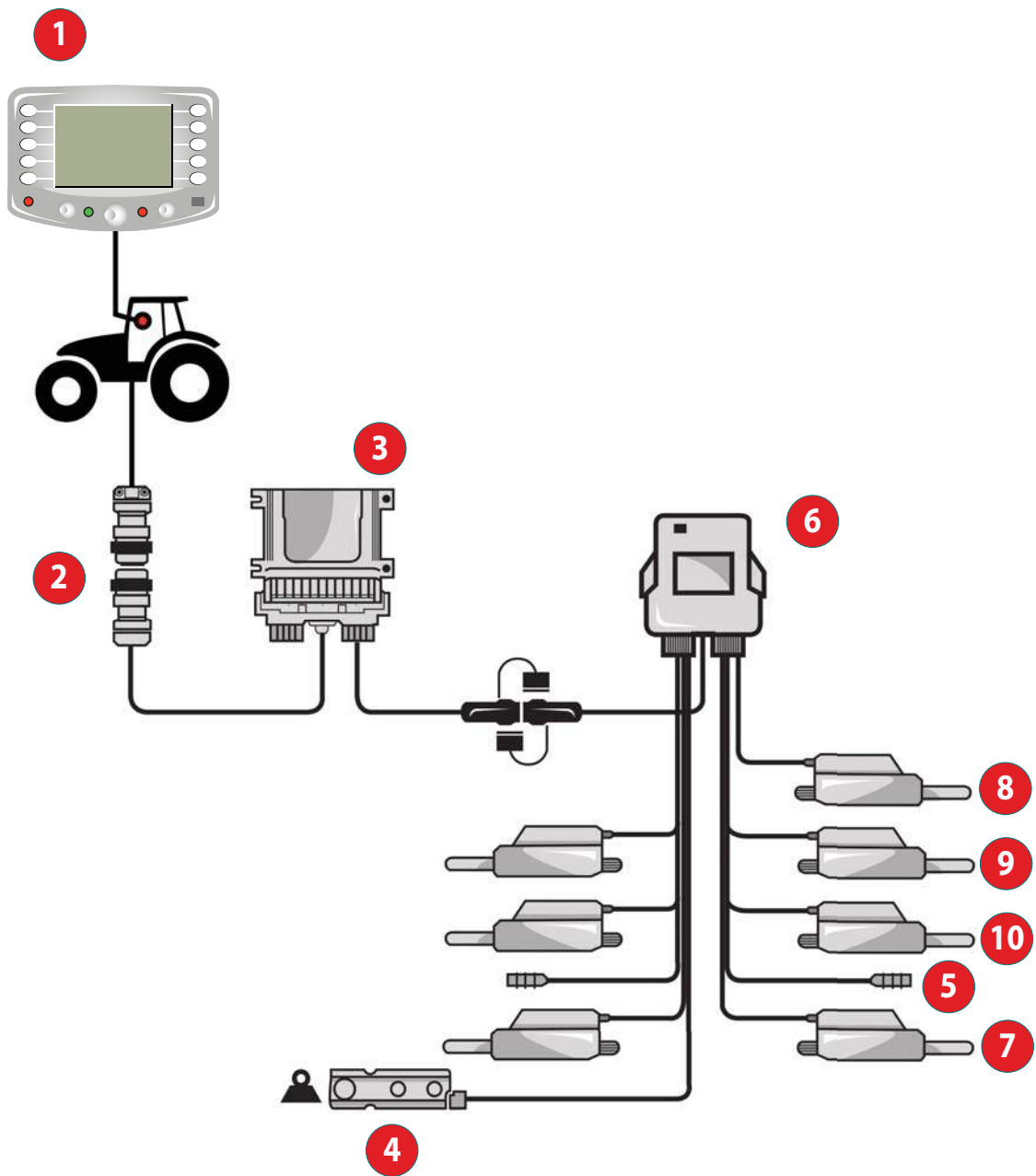

A Présentation du système WPB ECONOV

a) Introduction

- Le Système est un instrument de mesure et de contrôle de l'épandage d'engrais granulés avec pesée continue.
- Les informations de poids ne peuvent pas être utilisées pour des transactions commerciales.
- La machine ne doit être utilisée que pour les travaux pour lesquels il a été conçue.

En cas de dommage lié à l'utilisation hors du cadre des applications spécifiées par le constructeur, la responsabilité de celui-ci sera entièrement dérogée.

- La machine ne doit être utilisée, entretenue et réparée que par des personnes compétentes, familiarisées avec les caractéristiques et le mode d'utilisation de la machine.

b) Présentation

- 1 Console ISOBUS ou Terminal virtuel
- 2 Connecteur ISOBUS
- 3 Bridge
- 4 Capteur de pesée en Inox
- 5 Capteurs ouverture / Fermeture des trappes
- 6 Boîte de connexion
- 7 Vérins électriques de contrôle du débit
- 8 Vérin électrique Tribord
- 9 Vérins électriques « Stop & Go » (ouverture et fermeture générale des trappes)
- 10 Vérins électriques « Econov » réglage de la largeur

A Presentatie van het systeem WPB ECONOV

a) Inleiding

- Het Systeem is een meet- en controle-instrument voor het strooien van korrelkunstmest met continu weger.
- De gewichtsinformatie mag niet voor commerciële transacties worden gebruikt.
- De machine moet alleen voor taken gebruikt worden, waarvoor de machine ontwikkeld is.

In geval van schade ontstaan door gebruik voor andere dan door de fabrikant aangegeven toepassingen, komt diens aansprakelijkheid geheel te vervallen.

- De strooier mag uitsluitend worden gebruikt, onderhouden en gerepareerd door deskundige personen, die vertrouwd zijn met de machinekarakteristieken en gebruikswijze van de machine.

b) Presentatie

- 1 ISOBUS-console of Virtuele terminal
- 2 ISOBUS-connector
- 3 Bridge
- 4 Weegsensor in roestvrij staal
- 5 Sensoren voor het openen/sluiten van de schuiven
- 6 Aansluitdoos
- 7 Elektrische cilinders voor debietinstelling
- 8 Elektrische cilinder Tribord
- 9 Elektrische cilinders 'Stop & Go' (algemene opening en sluiting van de schuiven)
- 10 Elektrische cilinders 'Econov' voor de instelling van de breedte

A Beschreibung des Systems WPB ECONOV

a) Einführung

- Das System ist ein Mess- und Kontrollinstrument für die Streuung des Düngemittelgranulats mit einer kontinuierlichen Wiegevorrichtung.
- Die Wiegeergebnisse können nicht für Handelsgeschäfte verwendet werden.
- Das Gerät darf nur für jene Arbeiten verwendet werden, wofür es vorgesehen ist.

Im Schadensfall durch nicht bestimmungsgemäßen Betrieb, ist der Hersteller von der Haftung gänzlich befreit..

- Das Gerät darf nur von sachkundigem und mit der Maschine vertrautem Personal, verwendet, gewartet und repariert werden.

b) Beschreibung

- 1 Konsole ISOBUS oder virtuelles Terminal
- 2 Steckverbindung ISOBUS
- 3 Brückenstecker
- 4 Wiegesensor aus Inox
- 5 Öffnungs- / Verschlusssensoren der Schieber
- 6 Verteilerkasten
- 7 Elektrische Strommengen-Kontrollzylinder
- 8 Elektrozyylinder Tribord
- 9 Elektrozyylinder «Stop & Go» (Zentrale Öffnung und Schließung der Schieber)
- 10 Elektrozyylinder «Econov» Breiteneinstellung

B



B Connexion au tracteur

a) Attelage (se référer à la notice machine)

- La machine est équipée d'un attelage 3 points catégorie II. La position de la machine est horizontale au travail.
- Monter la transmission en vérifiant que sa longueur correspond bien au tracteur. Le régime de la PDF est de 540 tr/min (Ou option 1000 tr/min pour le modèle 50).
- Brancher le bridge sur la prise ISOBUS du Tracteur
- Positionner le Bridge dans la cabine du tracteur
- Relier le bridge avec la prise 7 broches à la machine et avec la prise ISOBUS à la prise ISOBUS du tracteur

b) Console ISOBUS

Afin de pouvoir utiliser pleinement les fonctionnalités de la machine, il est nécessaire de s'assurer au préalable le niveau de compatibilité entre la console du tracteur et la machine.

Contactez votre revendeur pour valider le niveau de compatibilité.



Bien remettre les bouchons de protection sur les câbles de connexion.

Vérifier que le cardan PDF soit à la bonne longueur et ne touche pas le châssis.

1

B Aansluiting op de tractor

a) Koppeling (zie handleiding machine)

- De machine is uitgerust met een 3-punts koppeling van categorie II. De machine heeft een horizontale positie tijdens het werken.
- Monteer de transmissie en controleer of de lengte overeenstemt met de tractor. Het toerental van de aftakas is 540 tpm. (of optioneel 1000 tpm voor het model 50).
- Sluit de bridge aan op de ISOBUS-stekker van de Tractor
- Plaats de Bridge in de cabine van de tractor
- Verbind de bridge met de 7-pens stekker van de machine en met ISOBUS-stekker aan de ISOBUS-stekker van de tractor.

b) ISOBUS-console

Teneinde de functies van de machine ten volle te kunnen gebruiken dient u zich op voorhand te vergewissen van de compatibiliteit tussen de console van de tractor en de machine.

Neem contact op met uw dealer voor het compatibiliteitsniveau.



De beschermdoppen goed op de aansluitingskabels terugplaatsen.

Controleren of de cardan-aftakas op goede lengte is en het chassis niet raakt.

B Anschluss an den Schlepper

a) Anbau (siehe Bedienungsanleitung der Maschine)

- Die Maschine ist mit einer 3-Punktkupplung Kategorie II ausgestattet. Während des Betriebs ist die Stellung der Maschine horizontal.
- Beim Anschluss der Antriebswelle ist zu überprüfen, ob ihre Länge an den Schlepper passt. Die Zapfwellendrehzahl beträgt 540 U/Min (oder optional 1000 U/Min für das Modell 50).
- Den Brückenstecker an die ISOBUS Steckdose des Schleppers anschließen.
- Brückenstecker in der Schlepperkabine positionieren.
- Brückenstecker mithilfe des 7-Stiftsteckers an die Maschine und mit dem ISOBUS-Stecker an die ISOBUS-Steckdose des Schleppers anschließen

b) Konsole ISOBUS

Damit die Leistungsfähigkeit der Maschine voll ausgenutzt werden kann, muss man sich zunächst von der Kompatibilität zwischen der Konsole des Schleppers und der Maschine vergewissern.

Zur Bestätigung des Kompatibilitätsniveaus setzen Sie sich mit Ihrem Fachhändler in Verbindung.



Setzen Sie die Schutzkappen fest auf die Anschlusskabeln.

Vergewissern Sie sich, dass die Zapfwelle genügend lang ist und nicht das Fahrgestell berührt.

C

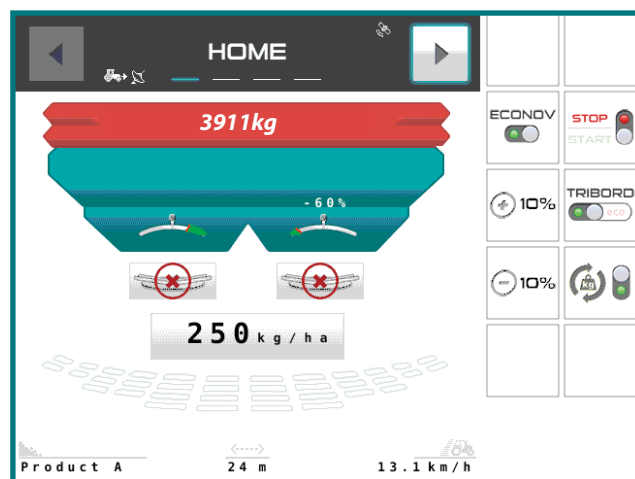
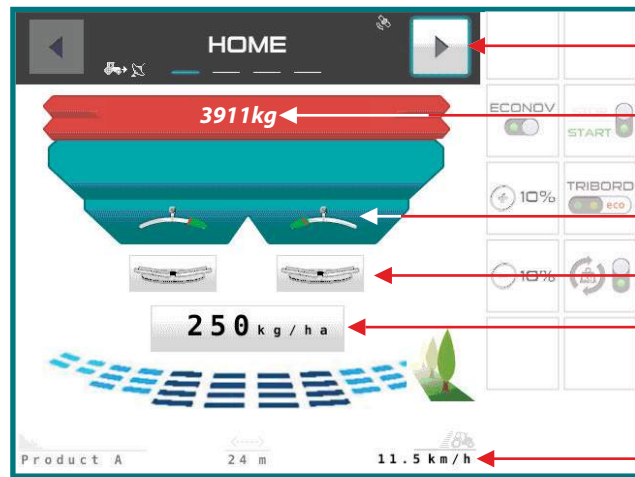
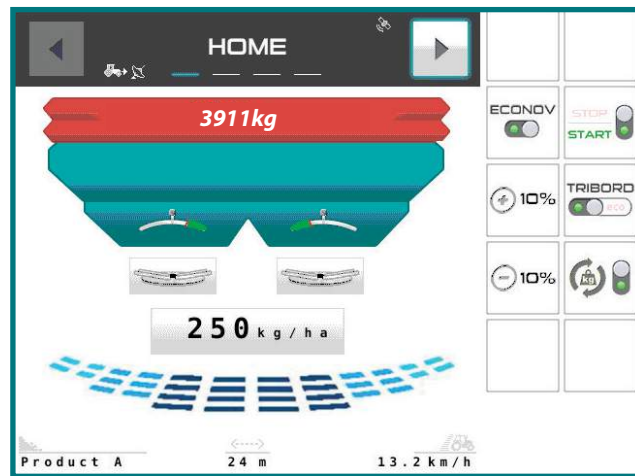

C Présentation des menus

a) Menu 

- 1 Bouton de commande pour le défilement des menus (Home, Job Settings, Information et advanced Setting)
- 2 Quantité d'engrais présent dans la trémie
- 3 Vitesse d'avancement
- 4 Indicateur de positionnement des vérins électriques utilisés pour contrôler le débit

- 5 Bouton pour Sélectionner un plateau :
ex plateau Gauche 

On peut moduler en + ou - la quantité/ha sur ce plateau avec les touches 

Ou on peut ouvrir ou fermer la trappe correspondant à ce côté 

- 6 Bouton pour modifier la Quantité / ha programmée en Kg/ha, exemple 

Après avoir sélectionné la quantité / ha programmée, automatiquement un pavé numérique apparait il permet la modification de la valeur affichée.



C Presentaties van de menu's

a) Menu 

- 1 Bedieningsknop om door de menu's te scrollen (Home, Job Settings, Information en advanced Settings)
- 2 Hoeveelheid meststoffen aanwezig in de hopper
- 3 Rijsnelheid
- 4 Positieweergave van de elektrische cilinders voor de debietinstelling.

- 5 Knop om een schijf te Selecteren:
bijv. Linkse schijf 

De hoeveelheid/ha op deze schijf kan aangepast worden in + of - met de toetsen 

De klep die overeenkomt met deze kant kan geopend of gesloten worden 

- 6 Knop om de geprogrammeerde Hoeveelheid / ha in kg/ha te wijzigen, bijvoorbeeld 

Nadat de geprogrammeerde hoeveelheid / ha werd geselecteerd, verschijnt er automatisch een numeriek toetsenbord waarmee de afgebeelde waarde kan worden gewijzigd.

C Beschreibung der Menüs

a) Menü 

- 1 Schaltfläche zum Scrollen der Menüs (Home, Job Settings, Information und erweiterte Einstellungen)
- 2 Im Tank befindliche Düngemittelmenge
- 3 Fahrgeschwindigkeit
- 4 Positionsanzeiger der zur Streumengenkontrolle eingesetzten Elektrozyylinder

- 5 Schaltfläche zur Auswahl eines Streutellers:
z.B. Linker Streuteller 

Man kann die Menge/ha (+ oder -) dieses Streutellers mit den Tasten ändern 

Man kann auch den, der Seite entsprechenden Schieber öffnen oder schließen 

- 6 Schaltfläche zur Änderung der programmierten Menge/ha z.B. auf kg/ha 

Nach der Auswahl der programmierten Menge/ha erscheinen automatisch Zifferntasten zur Änderung des angezeigten Wertes.

C

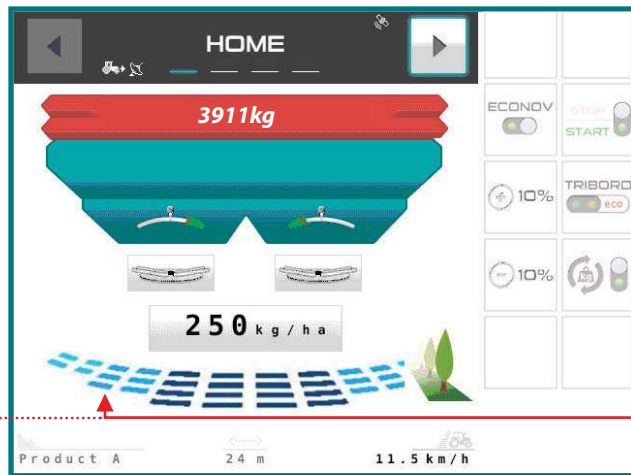
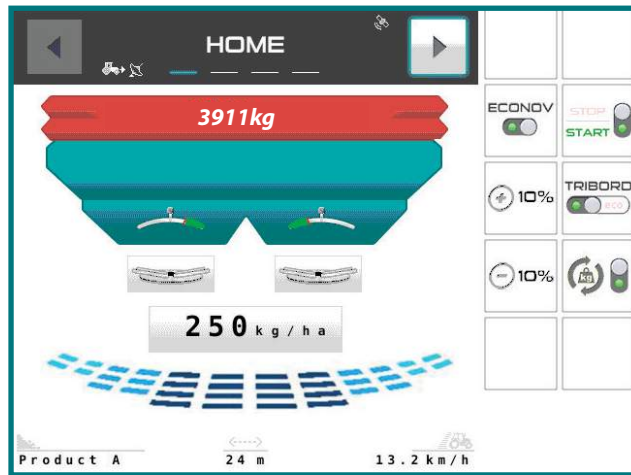

7

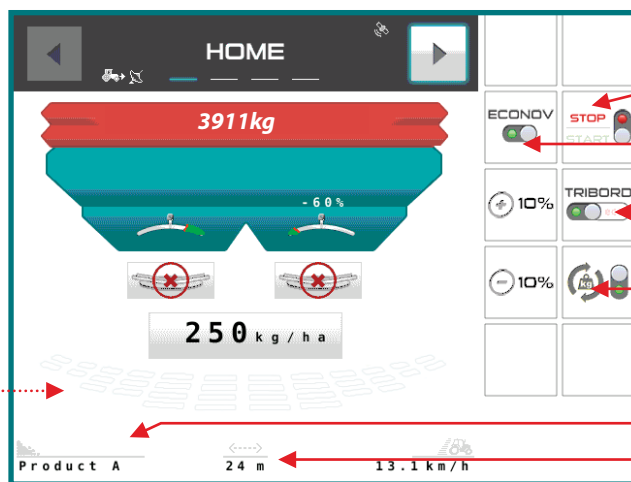

11

10

12

13

8

9

C

- 7 Indicateur permettant de visualiser si les trappes (droite ou gauches) sont ouvertes ou fermées et aussi quelle sont les sections ouvertes ou fermées .
- 8 Nom de l'engrais (voir Job settings)
- 9 La largeur travaillée (voir Job settings)
- 10 Bouton pour activer ou désactiver la fonction ECONOV
- 11 Bouton pour ouvrir ou fermer les trappes
- 12 Bouton pour piloter le TRIBORD
Un premier appui = bordure rendement



Un deuxième appui = bordure environnement



Un Troisième appui permet un retour à la pleine largeur



C

- 7 Indicator waarmee men kan zien of de kleppen (links of rechts) open of gesloten zijn en ook welke strooi-kleppen open of gesloten zijn.
- 8 Naam van de meststoffen (zie Job settings)
- 9 De werkbreedte (zie Job settings)
- 10 Knop om de ECONOV-functie te activeren of deactiveren.
- 11 Knop om de kleppen te openen of te sluiten
- 12 Knop om de TRIBORD te besturen.
Een keer duwen = randverspreiding rendement



Twee keer duwen = randverspreiding milieu



Drie keer duwen maakt het mogelijk om terug te keren naar de volle breedte

C

- 7 Anzeiger zur Visualisierung, ob die Schieber (rechts oder links) und welche Abschnitte offen oder geschlossen sind.
- 8 Bezeichnung des Düngemittels (siehe Job Settings)
- 9 Die Arbeitsbreite (siehe Job Settings)
- 10 Schaltfläche zur Aktivierung oder Desaktivierung der Funktion ECONOV
- 11 Schaltfläche zur Öffnung oder Schließung der Schieber
- 12 Schaltfläche zur Steuerung des TRIBORD
Erster Druck = leistungsorientierte Grenzsteuerung



Zweiter Druck = umweltorientierte Grenzsteuerung



Dritter Druck ermöglicht die Rückkehr zur gesamten Breite

C

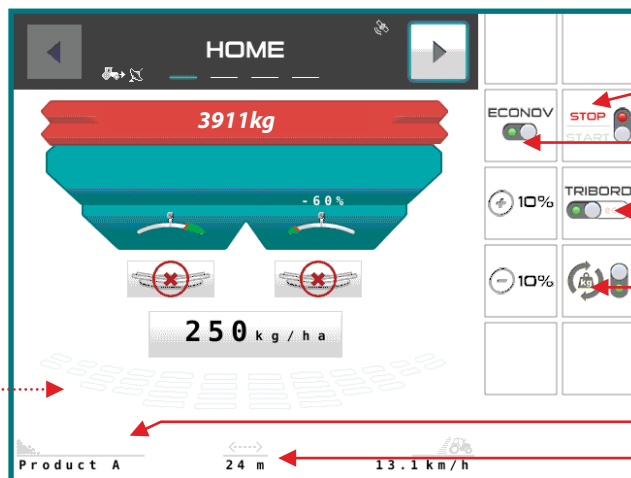
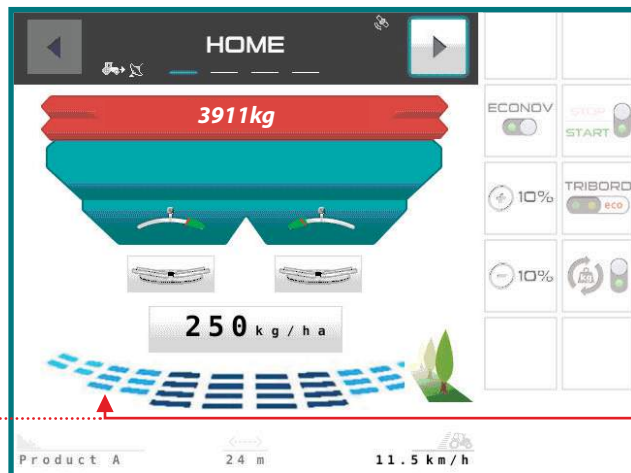
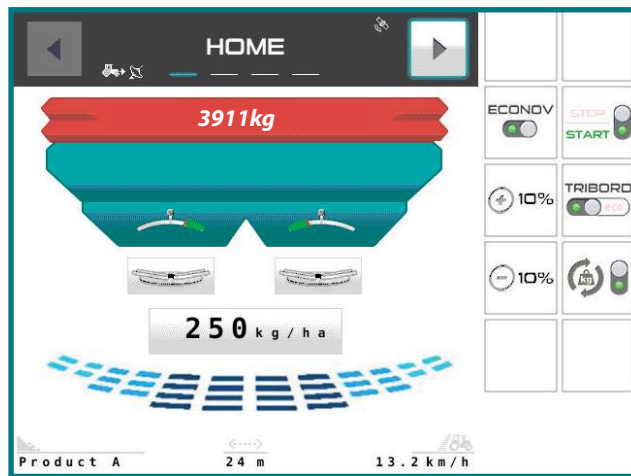

7

11

10

12

13

8

9

C 13 Lors de la première utilisation du logiciel le bouton  n'est pas visible.

Dans ce cas le système ajuste en continu le débit des trappes pour conserver la dose par hectare programmée.

Le conducteur n'intervient pas sur le système de contrôle continu du débit.

Il doit seulement programmer la dose par hectare souhaitée. L'électronique va gérer en continu l'ajustement de la position des trappes pour conserver la dose par hectare.



Pour des utilisations particulières par exemple avec un ravitailleur ou si le conducteur souhaite ne pas corriger en continu le débit.

- Il faut depuis le menu « Advanced settings »  **ADVANCED SETTINGS** et calibration pesée, 

Premièrement sélectionner le bouton 

et le positionner sur .

Deuxièmement Depuis le menu **HOME** 

Activer  ou désactiver  le contrôle continu du débit.



Avec un ravitailleur il faut :

- Activer  pendant le transport sur route ou au rechargement.

- Ne pas utiliser le  lors du ravitaillement avec le ravitailleur en roulant.

Le contrôle continu se met sur  lorsque le niveau de trémie est ≤ 200 kg

C 13 Bij het eerste gebruik van de software is de knop  niet zichtbaar.



In dit geval past het systeem het debiet van de kleppen voortdurend aan om de geprogrammeerde dosis per hectare te behouden.

De bestuurder komt niet tussen in het continu controlesysteem van het debiet.

Hij moet alleen maar de gewenste dosis per hectare programmeren.

De elektronica gaat continu de positie van de kleppen aanpassen om dosis per hectare te behouden.



Voor een bijzonder gebruik bijvoorbeeld met een bevoorradingstank of als de bestuurder het debiet niet continu wil corrigeren.

- Vanaf het menu «Advanced settings»  **ADVANCED SETTINGS** en kalibrering weger,  moet

Selecteer eerst de knop 

en stel deze in op .

Ten tweede Vanaf het menu **HOME** 

Activeer  of deactiveer  de continu controle van het debiet.



Met een bevoorradingswagen moet men:

-  activeren tijdens het vervoer op de weg of tijdens het laden.

- Gebruik de  niet tijdens de bevoorrading met de draaiende bevoorradingswagen.

De continu controle zet zich op  wanneer het niveau van de hopper ≤ 200 kg is

C 13 Bei der ersten Inbetriebnahme der Software ist die Schaltfläche  nicht sichtbar. In diesem Fall passt das System kontinuierlich die Streuscheiberöffnung an, um die programmierte Hektardosierung beizubehalten.

Der Fahrer greift nicht in die kontinuierliche Stromengensteuerung ein. Er muss nur die gewünschte Hektardosierung programmieren. Die Elektronik reguliert kontinuierlich die Anpassung der Streuscheiberöffnung, um die Hektardosierung beizubehalten.



Für besondere Nutzungen, zum Beispiel mit einem Versorger, oder wenn der Fahrer keine kontinuierliche Korrektur der Hektardosierung wünscht:

- Von dem Menü „Advanced settings“  **ADVANCED SETTINGS** und „Kalibrierung Wiegeergebnis“ 

Erstens die Schaltfläche  drücken und diese auf  positionieren.

Zweitens Von dem Menü **HOME** 

die kontinuierliche Steuerung der Hektardosierung aktivieren

 bzw. inaktivieren .



Mit einem Versorger müssen Sie:

-  beim Straßentransport oder beim Auffüllen aktivieren.

- Den  während der fahrenden Versorgung mit dem Versorger nicht benutzen.

Die kontinuierliche Steuerung stellt sich auf  wenn der Trichterfüllstand ≤ 200 kg erreicht

C

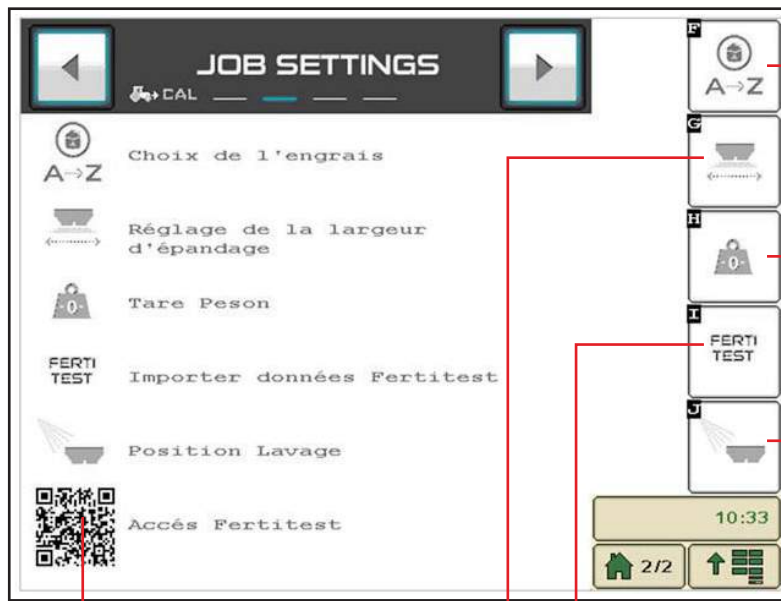

4

1

2

6

5

3

C b) Menu 

 1 Touche de sélection de la largeur de travail pour le calcul de toutes les informations de la console et réglage de la largeur de travail avec une machine **ECONOV**.

 2 Touche pour accéder à l'import FERTITEST Le bouton n'apparaît que si la fonction « file server » est activée dans la console **ISOBUS**.

 3 Touche de sélection de l'engrais, mise en mémoire, et inscription du «Facteur T» propre à chaque engrais. 26 mémoires de A à Z

 4 Permet à partir d'un smart Phone équipé d'une application SCAN un accès à FERTITEST

 5 Touche pour réaliser la TARE ou la mise à zéro du peson .

 6 Permet de positionner les vérins électriques de la machine dans une position qui facilite le lavage . Les trappes vont s'ouvrir à la position maximum .

C b) Menu 

 1 Selectietoets van de werkbreedte voor de berekening van alle informatie van de console en afstelling van de werkbreedte met een **ECONOV**-machine.

 2 Toets voor toegang tot de import FERTITEST De knop verschijnt alleen maar als de functie "file server" geactiveerd is in de **ISOBUS**-console.

 3 Selectietoets van de meststoffen, opgeslagen in het geheugen, en inschrijving van "T-Factor" die eigen is aan elke meststof. 26 geheugens van A tot Z

 4 Geeft een smart Phone die uitgerust is met een SCAN-app toegang tot FERTITEST

 5 Toets om te TARREREN of weegbalans op nul te stellen.

 6 Maakt het mogelijk om de elektrische vijzels van de machine in een stand te plaatsen die het wassen vergemakkelijkt. De kleppen zullen zich in de maximale positie openen.

C b) Menü 

 1 Taste zur Auswahl der Arbeitsbreite zur Berechnung aller Informationen der Konsole und Einstellung der Arbeitsbreite mit einer **ECONOV** Maschine.

 2 Schaltfläche zum Aufruf von FERTITEST Daten Die Schaltfläche erscheint nur dann, wenn die Funktion «File Server» auf der **ISOBUS** Konsole aktiviert wurde.

 3 Wahl taste Düngersorte mit Speichermöglichkeit, Eingabe des „T-Faktors“ für jede Düngersorte. 26 Speicherstellen von A bis Z.

 4 Von einem SmartPhone mit der App SCAN besteht Zugriff auf FERTITEST

 5 Taste zur Einstellung der TARA oder Nullstellung der Waage.

 6 Die elektrischen Auslöser der Maschine können in eine für die Reinigung günstige Position gebracht werden. Die Streuschieber werden vollständig geöffnet.

C

The screenshot shows an 'INFORMATION' screen with a dark header containing a left arrow, the word 'INFORMATION', and a right arrow. Below the header, the word 'TOTAL' is centered. The main content area displays four rows of data with icons on the left and values on the right:

Icon	Value
	0.0 t
	0.00 ha
m =>	0 m
ha =>	0.0 ha

To the right of the main content is a grid of six empty cells. The top-right cell contains a toggle switch labeled 'PARTIEL' and 'TOTAL'. The bottom-right cell contains a document icon. Red lines connect numbered circles to specific elements:

- Circle 1: Points to the left arrow in the header.
- Circle 2: Points to the 'INFORMATION' text in the header.
- Circle 3: Points to the right arrow in the header.
- Circle 4: Points to the 'TOTAL' text in the main content area.
- Circle 5: Points to the document icon in the bottom-right grid cell.
- Circle 6: Points to the 'PARTIEL' and 'TOTAL' toggle switch in the top-right grid cell.

C **c) Menu** 

Le menu information est utilisé en consultation pour connaître les performances du chantier d'épandage.

 **1** Nombre de tonnes épandues (théorique).

 **2** Surface en Hectares épandue (réelle).

ha => 0 **3** Indicateur du nombre d'hectares restant à épandre avec la quantité présente dans la trémie.

m => 0 **4** Indicateur du nombre de mètres restant à épandre avec la quantité présente dans la trémie.



5 Touche de remise à zéro des compteurs hectare et tonnage.



6 Touche de sélection en information partielle pour la parcelle ou totale pour le chantier d'épandage.

C **c) Menu** 

Het informatiemenu wordt geraadpleegd voor de prestaties van het strooiwerk.

 **1** Aantal gestrooide ton (theoretische waarde)

 **2** Gestrooide oppervlakte in hectare. (werkelijke waarde)

ha => 0 **3** Weergave van het aantal hectares dat nog gestrooid moet worden met de hoeveelheid in de hopper.

m => 0 **4** Weergave van het aantal meters dat nog gestrooid moet worden met de hoeveelheid in de hopper.



5 Toets voor terugstelling op nul van de hectareteller en de tonnagemeter.



6 Selectietoets voor gedeeltelijke gegevens van het perceel of alle gegevens van de strooiwerkzaamheden.

C **c) Menü** 

Das Informationsmenü wird verwendet, um den Leistungsumfang der Streufläche abzufragen.

 **1** Streumenge in Tonnen (theoretisch).

 **2** Gestreute Oberfläche in Hektar (effektiv).

ha => 0 **3** Anzeige der verbleibenden, noch zu bestreudenden Hektar mit der, im Tank verbleibenden Düngemittelmenge.

m => 0 **4** Anzeige der verbleibenden, noch zu bestreudenden Meter und die, im Tank verbleibenden Düngemittelmenge.



5 Taste zur Nullstellung der Hektar und Tonnenzähler.



6 Auswahltaste für eine Teil- oder Gesamtinformation für die Parzelle oder das Streufeld.

C

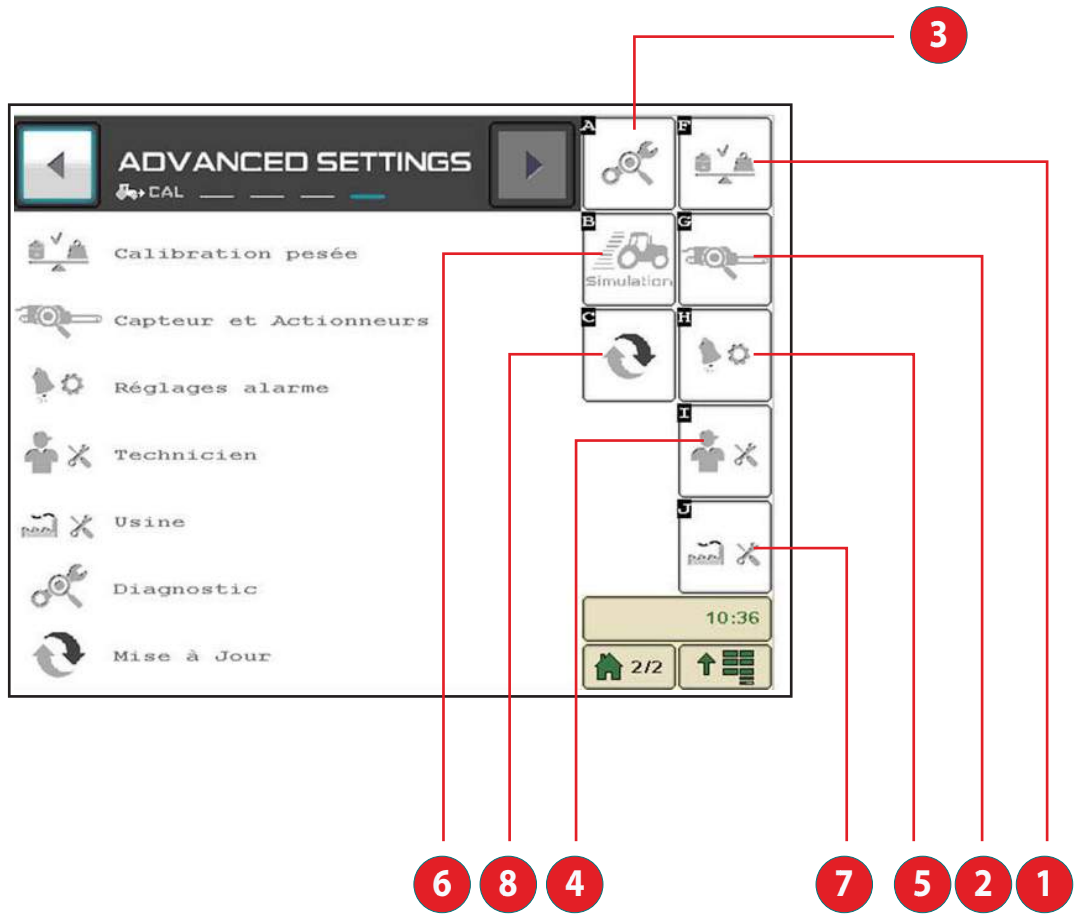

C d) Menu 

Le menu « Advanced Settings » est utilisé pour effectuer les réglages liés à la fabrication de la machine. Certains réglages sont accessibles avec un code, ils sont réservés soit à l'utilisateur, soit aux techniciens qui sont autorisés à intervenir ou aux techniciens usine.



1 Calibration du capteur de pesée



2 Accès aux informations liées aux capteurs



3 Diagnostic



4 Technicien



5 Alarme active



6 Simulation vitesse d'avancement à poste fixe



7 Bouton accessibles uniquement avec un code réservé aux Techniciens



8 Bouton accessibles uniquement avec un code réservé aux Techniciens

C d) Menu 

Het menu "Advanced Settings" wordt gebruikt om afstellingen uit te voeren die te maken hebben met de fabricatie van de machine. Bepaalde afstellingen zijn toegankelijk met een code, ze zijn voorbehouden voor de gebruiker, voor technici die te toelating hebben tussen te komen of voor fabriekstechnici.



1 Kalibrering van de weegsensor



2 Toegang tot de informatie over de sensoren



3 Diagnose



4 Technicus



5 Actief alarm



6 Simulatie rijnsnelheid bij stilstand



7 Knop die enkel toegankelijk is met een voor Technici voorbehouden code



8 Knop die enkel toegankelijk is met een voor Technici voorbehouden code

C d) Menü 

Das Menü «Erweiterte Einstellungen» wird zur Durchführung von Einstellungen, die mit der Konstruktion der Maschine zusammenhängen verwendet. Gewisse, über einen Code zugängliche Einstellungen sind für den Benutzer, den autorisierten Techniker bzw. den Werksingenieuren reserviert.



1 Kalibrierung des Wiegefühlers



2 Zugang zu den Informationen der Sensoren



3 Diagnose



4 Techniker



5 Aktiver Alarm



6 Simulation der Fahrgeschwindigkeit im Stand.



7 Dieser Knopf ist nur mit einem Techniker-Zugangscode zugänglich



8 Dieser Knopf ist nur mit einem Techniker-Zugangscode zugänglich

A

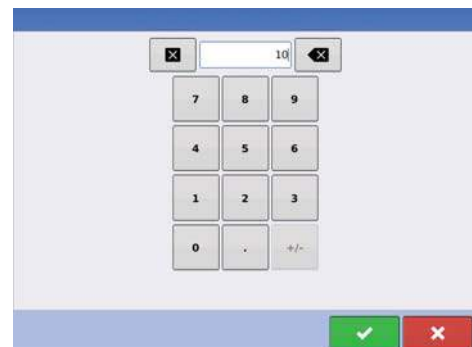
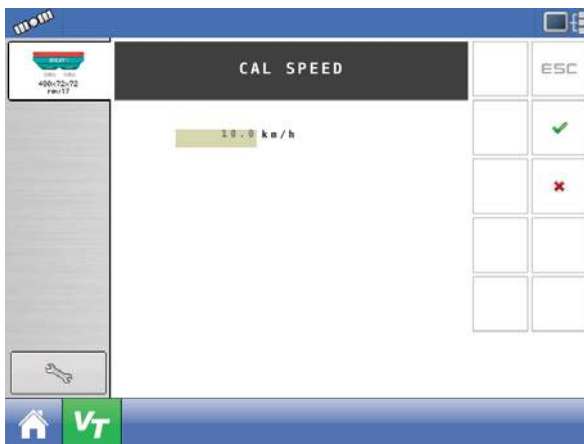
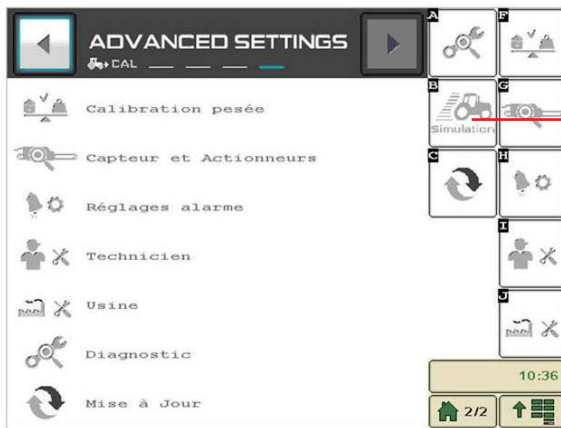
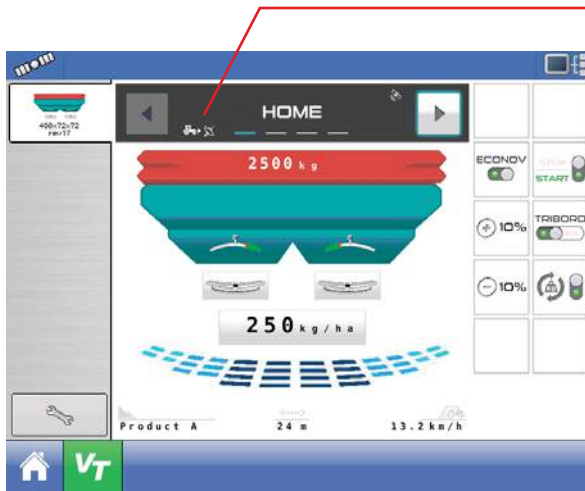

A Calibrage vitesse d'avancement

La vitesse d'avancement est automatiquement sélectionnée par le logiciel qui va prioritairement utiliser la vitesse normalisée **ISOBUS**.

Aucun calibrage n'est à réaliser à partir du logiciel. A partir du Menu HOME on peut visualiser un pictogramme qui va nous renseigner sur l'origine de l'information vitesse

Exemple :  = origine antenne GPS

SIMULATION VITESSE D'AVANCEMENT



La simulation de vitesse peut être utilisée :

- Lorsqu'il y a un problème avec la vitesse d'avancement
- Pour simuler une ouverture de trappe lors du lavage de la trémie par exemple.

- Pour vider l'engrais du distributeur à poste fixe

- Pour utiliser la machine sans la fonction **DPA** (Débit Proportionnel à la vitesse d'Avancement).

La simulation est possible à partir du menu «Advanced Settings».

- Sélectionner 
- La valeur par défaut qui apparaît correspond à la dernière simulation effectuée
- Déterminer la valeur souhaitée pour la vitesse avec le pavé numérique
- Valider avec la touche  puis la simulation va démarrer
- Pour stopper la simulation il faut soit déplacer la machine, soit reprendre la procédure puis dans la page

CAL SPEED sélectionner 

A Kalibrering van de rijnsnelheid

De rijnsnelheid wordt automatisch geselecteerd door de software die in eerste instantie de genormaliseerde **ISO-BUS**-snelheid gaat gebruiken.

Vanaf de software moet er geen enkele kalibrering uitgevoerd worden.

Vanaf het Menu HOME kan men een pictogram bekijken die ons informatie geeft over de oorsprong van de snelheidsinformatie.

Bijvoorbeeld:  = oorsprong GSP-antenne

SIMULATIE VAN DE RIJSNELHEID

De snelheidssimulatie kan plaatsvinden:

- Wanneer er een probleem is met de rijnsnelheid
- Om het openen van de strooiklep te simuleren, bijvoorbeeld tijdens het wassen van de hopper.

- om de strooier in stilstand leeg te maken.

- om de VISION te gebruiken zonder de functie 'debiet proportioneel aan de rijnsnelheid'.

De simulatie is mogelijk vanaf het menu "Advanced Settings".

- Selecteer 
- De standaardwaarde die verschijnt, stemt overeen met de laatst uitgevoerde simulatie
- Bepaal de gewenste waarde voor de snelheid met het numeriek toetsenbord
- Valideer met de toets  vervolgens wordt de simulatie opgestart
- Om de simulatie te stoppen moet men ofwel de machine verplaatsen, ofwel de procedure hernemen en vervolgens in de pagina

CAL SPEED 

A Kalibrierung der Fahrgeschwindigkeit

Die Auswahl der Fahrgeschwindigkeit wird von der Software, die in erster Linie die Normalgeschwindigkeit ISOBUS verwendet, automatisch getroffen.

Bislang erfolgt keine Kalibrierung durch die Software. Im Menü HOME wird ein Piktogramm angezeigt, das über die Herkunft der Geschwindigkeitsinformation Auskunft gibt.

Beispiel:  = Herkunft GPS Antenne

SIMULATION DER FAHRGESCHWINDIGKEIT



Die Simulation der Fahrgeschwindigkeit kann verwendet werden:

- Falls sich ein Problem mit der Fahrgeschwindigkeit ergibt.
- Um beispielsweise die Öffnung eines Schiebers während der Reinigung des Tanks zu simulieren

- Um im Stand Düngemittel aus dem Streuer zu entleeren.

- Um die Maschine ohne **DPA**-Funktion zu verwenden (Streuung proportional zur Fahrgeschwindigkeit).

Die Simulation kann über das Menü «Erweiterte Einstellungen» aufgerufen werden

- Auswählen 
- Der angezeigte Standardwert entspricht der letzten Simulation
- Die gewünschte Geschwindigkeit wird mit den Zifferntasten eingegeben
- Die Simulation beginnt, nachdem mit der Taste  bestätigt wurde
- Zum Stoppen der Simulation muss man entweder die Maschine bewegen, oder den Vorgang fortsetzen und dann die Seite

CAL SPEED und  wählen.

B

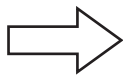
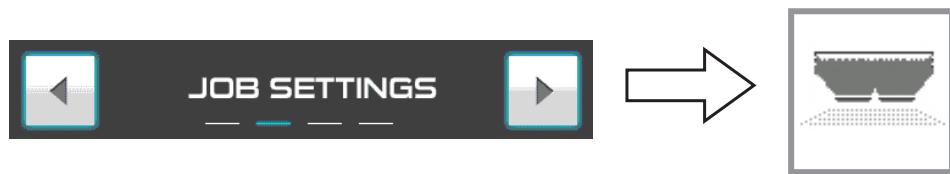

The main settings screen has a blue header with "HOME" on the left and a menu icon on the right. Below the header is a title bar "REGLAGE DE LA LARGEUR" and an "ESC" button. The screen is divided into a left sidebar and a main content area. The sidebar contains a small diagram of a bucket with the text "480x72x72 rev17" and a wrench icon. The main content area displays three settings: "Largeur:" with a value of "24.00 m", "Pâles:" with a value of "EV18-28", and "Reglage de goulotte:" with a value of "135". To the right of these settings is a 4x2 grid of empty buttons. At the bottom is a navigation bar with a home icon and a green button labeled "VT".

- 1
- 2
- 3

B Programmation de la largeur ou Réglage de la largeur avec la machine ECONOV

- 1 Faire correspondre la largeur programmée dans la console **ISOBUS** avec la largeur d'épandage utilisée au travail.

Vérifier au préalable l'adéquation entre la largeur souhaitée et les possibilités offertes par la machine (type de machine, pales installées sur les disques) et aussi l'engrais ou le produit à épandre.

Vous pouvez aussi consulter la base de données FERTITEST depuis le site internet SULKY:

www.sulky-burel.com.

a) Pour une machine WPB ou WPB stop & Go

- Sélectionner **24.00** m à partir de l'écran tactile ou d'une touche de navigation
- Un pavé numérique apparaît, à partir de là vous pouvez programmer la valeur réellement utilisée dans la parcelle
- Valider à l'aide de la touche **ENTRÉE**

Le point 2 et 3 ne sont proposés uniquement sur une machine **ECONOV**.

B Programmering van de breedte of Afstelling van de breedte met de ECONOV-machine

- 1 Zorg dat de in de ISOBUS-console ingestelde werkbreedte overeenkomt met de strooibreedte tijdens het werken.

Controleer op voorhand of er een logica bestaat tussen de gewenste breedte en de door de machine aangeboden mogelijkheden (type van machine, geïnstalleerde schoepen op de schijven) en ook de meststof of het product dat moet worden verstrooid.

U kan ook de FERTITEST-databank raadplegen via de website van SULKY:

www.sulky-burel.com

a) Voor een machine van het type WPB of WPB stop & Go

- Selecteer **24.00** m met behulp van het aanraakscherm of een navigatietoets
- Er verschijnt een numeriek toetsenbord waarmee u de werkelijk gebruikte waarde in het perceel kan programmeren.
- Valideer met behulp van de toets **INVOEREN**

De punten 2 en 3 worden alleen voorgesteld op een **ECONOV**-machine.

B Programmierung oder Einstellung der Breite mit der ECONOV Maschine

- 1 Abstimmung der programmierten Breite auf der **ISOBUS** Konsole mit der Streubreite.

Zunächst muss die Übereinstimmung zwischen der gewünschten Breite und den Möglichkeiten der Maschine (Maschinentyp, auf den Wurfscheiben installierte Schaufeln) sowie dem Düngemittel oder des Streuprodukts überprüft werden.

Sie können auch die Datenbank FERTITEST auf der Internetseite SULKY zu Rate ziehen.

www.sulky-burel.com.

a) Für eine Maschine WPB oder WPB Stop & Go

- Wählen Sie **24.00** m am Touchscreen oder mit einer Navigationstaste
- Mit den angezeigten Zifferntasten können Sie den, in der Parzelle tatsächlich verwendeten Wert programmieren
- Bestätigung mit der Taste **ENTER**

Die Punkte 2 und 3 existieren nur auf einer Maschine **ECONOV**.

B

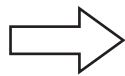
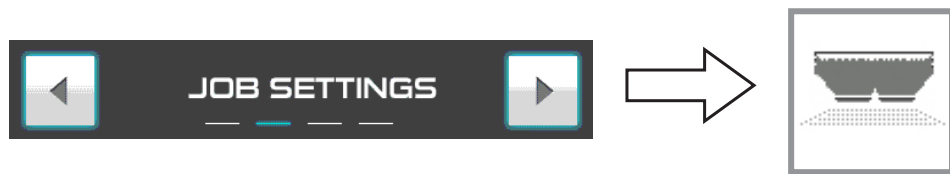

The main settings screen has a blue header with "HOME" on the left and a menu icon on the right. Below the header is a title bar "REGLAGE DE LA LARGEUR". On the left side, there is a vertical panel with a small icon of a bucket and the text "480x72x72 rev17". Below this is a wrench icon. At the bottom of the screen is a blue bar with a home icon and a green button labeled "VT". On the right side, there is a grid of buttons, with the top one labeled "ESC". The main area contains three settings:

- Largeur: 24.00 m
- Pâles: EV18 - 28
- Reglage de goulotte: 135

- 1
- 2
- 3

B

b) Pour une machine ECONOV

Pour le point ① = idem page précédente.

Pour le point ② :

- Sélectionner **EV18-28** à partir de l'écran tactile ou d'une touche de navigation
- Une nouvelle fenêtre apparaît à partir de là, sélectionner le jeux de pales correspondant à votre machine.
- Valider à l'aide de la touche **ENTRÉE**

Pour le point ③ :

- Sélectionner **135** à partir de l'écran tactile ou d'une touche de navigation
- Un pavé numérique apparait, à partir de là programmer le repère de goulotte à utiliser avec votre engrais pour la largeur programmée.
- Valider à l'aide de la touche **ENTRÉE**

Remarques :

Le repère pour la goulotte est donné par la notice ou le site Internet **fertitest.sulky-burel.com**. Dans la parcelle seul l'utilisation du kit bacs avec les croisillons peut vous confirmer concrètement la qualité de votre épandage avec les conditions du jour (vent ...) Il faut s'assurer d'une adéquation logique entre la largeur programmée et le jeu de pales sélectionné et aussi le jeu de pales installé sur la machine le jour de l'épandage.

Exemple:

Pour une largeur de 28 m, ne pas utiliser la machine avec des pales 32-44 car les bordures seront impossibles à réaliser correctement.

Ne jamais utiliser la machine quand la largeur demandée est supérieure à la capacité maximum des pales.

B

b) Voor een ECONOV-machine

Voor het punt ① = idem vorige pagina

Voor het punt ② :

- Selecteer **EV18-28** met behulp van het aanraakscherm of een navigatietoets
- Van daaruit verschijnt er een nieuw venster, selecteer de schoepenset die met uw machine overeenstemt.
- Valideer met behulp van de toets **INVOEREN**

Voor het punt ③ :

- Selecteer **135** met behulp van het aanraakscherm of een navigatietoets
- Er verschijnt een numeriek toetsenbord, programmeer hiermee de merkstreep van de aanvoergoot die gebruikt wordt met uw meststof voor de geprogrammeerde breedte.

- Valideer met behulp van de toets **INVOEREN**

Opmerkingen :

De merkstreep voor de aanvoergoot wordt vermeld in de gebruiksaanwijzing of op de website **fertitest.sulky-burel.com**. In het perceel kan alleen het gebruik van de bakkenset met kruisstukken u de strooikwaliteit bevestigen onder de omstandigheden van de dag (wind...) U moet controleren of er een logica bestaat tussen de geprogrammeerde breedte en de geselecteerde schoepenset. Bovendien moet u ook de schoepenset controleren die op de strooidag op de machine geïnstalleerd is.

Voorbeeld :

Gebruik voor een breedte van 28 m geen machines met schoepen 32-44 want de kanten kunnen onmogelijk correct gestrooid worden.

Gebruik de machine nooit wanneer de gevraagde breedte groter is dan de maximumcapaciteit van de schoepen

B

b) Für eine Maschine ECONOV

Für den Punkt ① = wie vorhergehende Seite

Für den Punkt ② :

- Auswahl **EV18-28** auf dem Touchscreen oder mit einer Navigationstaste
- Nach der Auswahl des entsprechenden Schaufelsatzes erscheint ein neues Fenster.
- Bestätigung mit der Taste **ENTER**

Für den Punkt ③ :

- Wählen Sie **135** am Touchscreen oder mit einer Navigationstaste
- Mit den angezeigten Zifferntasten können Sie die Markierung des benötigten Auslaufs für Ihr Düngemittel für die geplante Breite programmieren.
- Bestätigung mit der Taste **ENTER**

Hinweise:

Die Auslaufmarkierung finden Sie in der Bedienungsanleitung oder auf der Internetsite **fertitest.sulky-burel.com**. In der Parzelle kann nur die Verwendung des Kits mit dem Doppelkreuz konkret die Qualität Ihrer Streuung unter den Tagesbedingungen (Wind ...) bestätigen. Man muss sich der logischen Angemessenheit zwischen der programmierten Breite und dem gewählten Schaufelsatz sowie dem installierten Schaufelsatz am Tag der Streuung versichern.

Beispiel:

Für eine Breite von 28 m darf nicht die Maschine mit Wurf-schaukeln 32-44 verwendet werden, weil die Ränder unmöglich richtig bearbeitet werden können. Man darf nie eine Maschine verwenden, wenn die gewünschte Breite größer ist als die Maximalkapazität der Wurf-schaukeln.

C

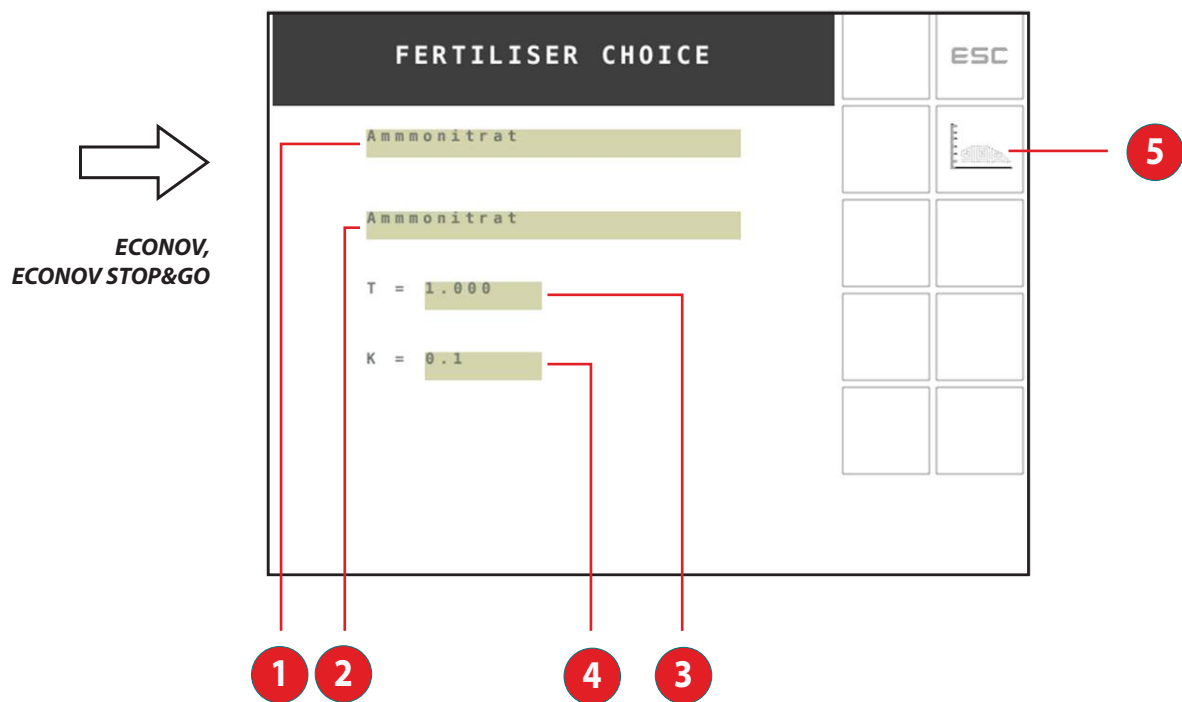
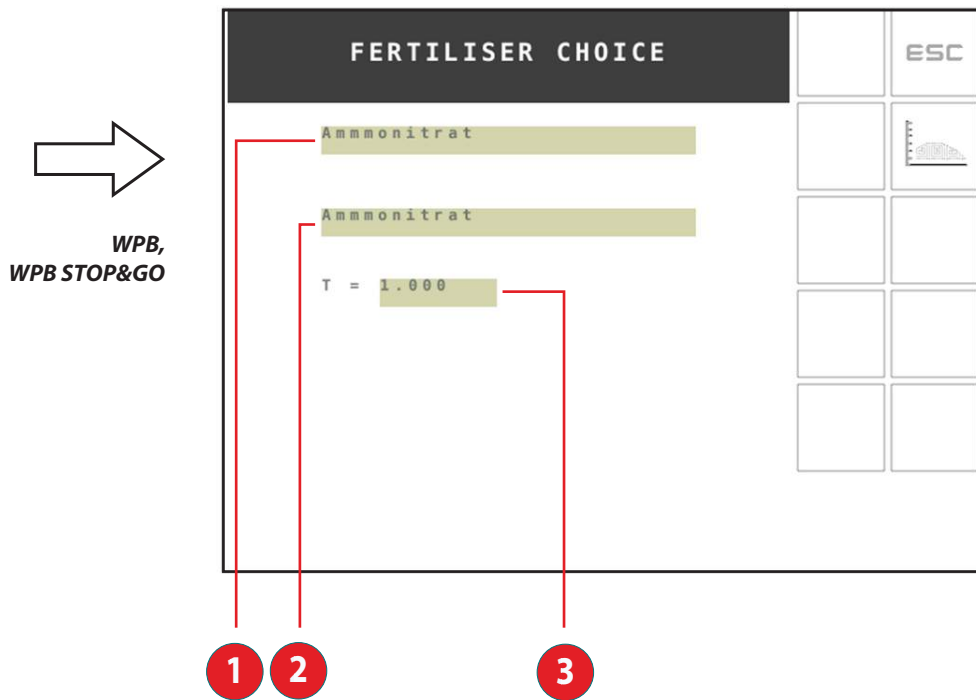
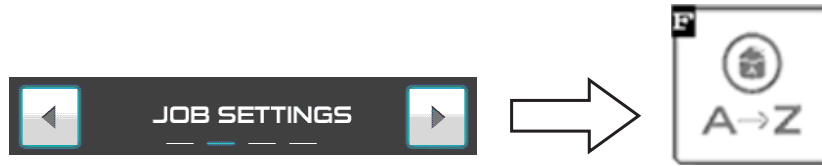

C Choix de l'engrais (WPB, WPB Stop & Go et WPB ECONOV)

À partir du menu  et du pictogramme  nous pouvons accéder à la page





Dans cette page nous avons plusieurs informations :

- 1 Après avoir sélectionné la première ligne, on peut choisir une lettre ou un engrais dans la liste des 26 mémoires (A-Z)

- 2 Après avoir sélectionné la ligne 2, un pavé alphanumérique apparaît. On peut écrire le Nom de l'engrais à mémoriser sur la mémoire sélectionnée (A-Z). Après validation le nouveau est mémorisé.
- 3 Le **Facteur T** c'est un coefficient qui permet de traduire la coulabilité de l'engrais. Sa valeur varie généralement entre 0.5 pour les plus faibles à 1.2 pour les valeurs les plus fortes.

C Keuze van de meststoffen (WPB, WPB Stop & Go en WPB ECONOV)

Vanaf het menu  en het pictogram  hebben we toegang tot de pagina



In deze pagina hebben wij verschillende informatie:

- 1 Nadat de eerste lijn werd geselecteerd, kan er een letter of een meststof in de lijst van 26 geheugens gekozen worden (A-Z)

- 2 Na selectie van lijn 2 verschijnt er een alfanumeriek toetsenbord. De naam van de meststof die in het geheugen moet worden opgeslagen kan geschreven worden (A-Z). Na validatie wordt de nieuwe naam opgeslagen.
- 3 De **T Factor** is een coëfficiënt waarmee de gietbaarheid van de meststof kan worden uitgedrukt. Zijn waarde varieert over het algemeen tussen 0.5 voor de zwakste tot 1.2 voor de sterkste waarden.

C Auswahl des Düngemittels (WPB, WPB Stop&Go und WPB ECONOV)

Aus dem Menü  und dem Piktogramm  können wir auf die Seite



Auf dieser Seite gibt es mehrere Informationen:

- 1 Nach Auswahl der ersten Zeile kann ein Buchstabe oder ein Dünger aus der Liste der 26 Speicherstellen (A-Z) gewählt werden.

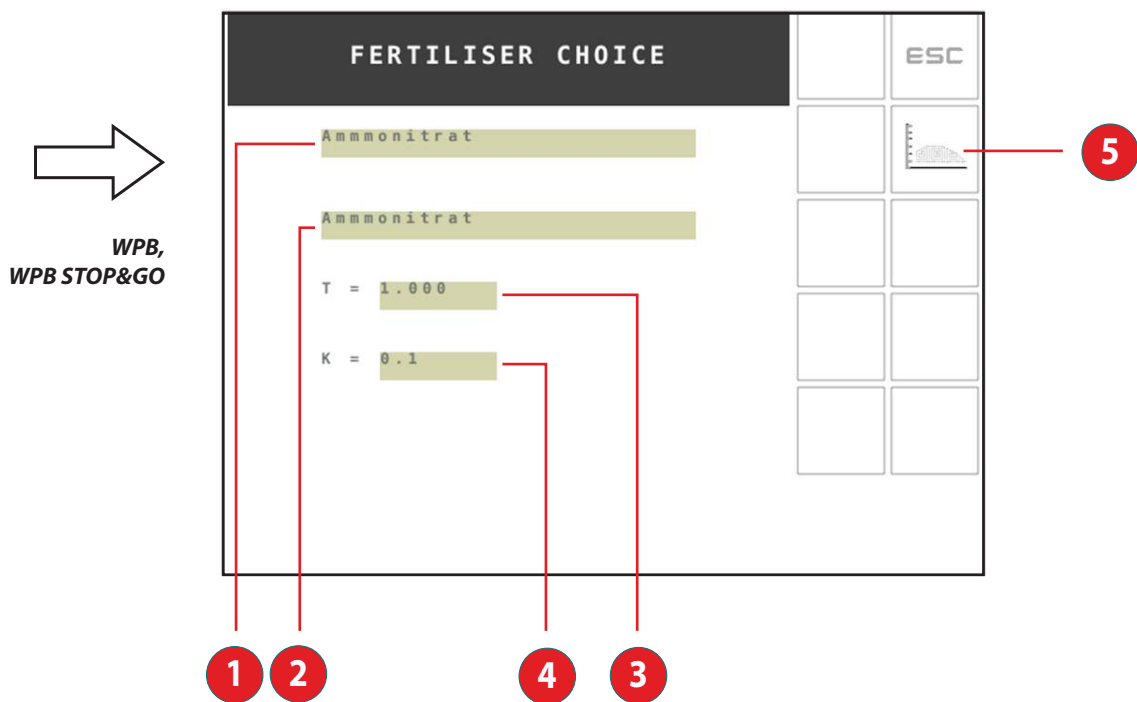
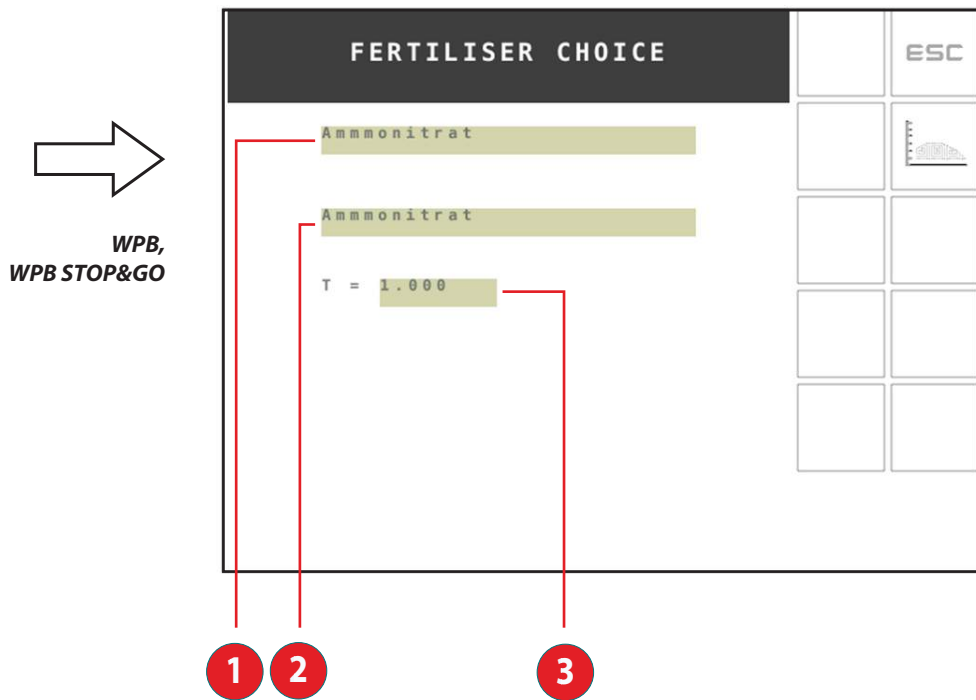
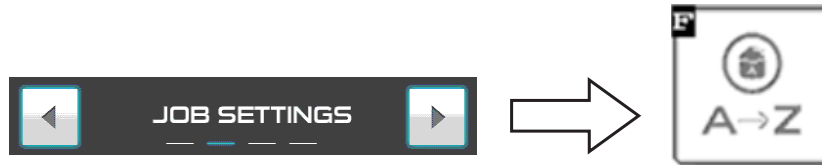

- 2 Nach Auswahl der zweiten Zeile erscheint eine alphanumerische Tastatur. Der Name des abzuspeichernden Düngers kann in der gewählten Speicherstelle (A-Z) eingetragen werden. Nach Bestätigung ist der neue gespeichert.
- 3 Der T-Faktor ist ein Koeffizient, der die Fließfähigkeit eines Düngers wiedergibt. Dieser Wert variiert generell zwischen 0,5 für die kleinsten und 1,2 für die höchsten Werte.

C



C

Pour la mise à jour du facteur T nous avons plusieurs solutions

- Soit de manière complètement automatique, Il n'y a rien à faire le système gère automatiquement l'évolution du facteur «T» si nécessaire
- Soit manuellement depuis la page « Fertiliser Choice ». Après avoir sélectionné « T » un pavé numérique apparaît, vous pouvez alors entrer la nouvelle valeur. Depuis FERTITEST il est possible de connaître la valeur du facteur T.
- Soit depuis le menu « Advanced Setting » et « calibration pesée » après avoir positionné le bouton  sur .





On active la possibilité de piloter depuis le menu « HOME » la calibration du facteur T en continu



Cette solution est à utiliser pour des utilisations particulières comme avec un ravitailleur, car le conducteur peut décider de stopper la correction automatique depuis le menu « HOME ».

C

Voor de update van de T Factor T hebben wij verschillende oplossingen

- Ofwel volledig automatisch, er moet niets gebeuren, het systeem beheert, indien nodig, automatisch de evolutie van de "T Factor"
- Ofwel handmatig vanaf de pagina "Fertiliser Choice". Nadat de "T" werd geselecteerd verschijnt er een numeriek toetsbord. U kan nu de nieuwe waarde invoeren. Via FERTITEST is het mogelijk om de waarde van de T factor te kennen.
- Ofwel via het menu "Advanced Settinas" en "Kalibrering weger" nadat de knop  op  werd geplaatst.





De mogelijkheid om de kalibrering van de T Factor continu te bepalen, wordt geactiveerd via het "HOME" menu



Deze oplossing wordt gebruik voor bijzonder gebruik zoals met een bevoorradingstank, want de bestuurder kan de automatische correctie stoppen via het menu "HOME".

C

Zur Aktualisierung des T-Faktors gibt es mehrere Lösungen

- Entweder komplett automatisch: es ist nichts zu tun, das System ändert automatisch bei Bedarf den «T» Faktor.
- Oder manuell von der Seite „Fertilizer Choice“. Nach Auswahl des „T“-Faktors erscheint eine Zahlentastatur, Sie können dann den neuen Wert eingeben. Der T-Faktor kann ebenfalls dem FERTITEST entnommen werden.
- Oder von dem Menü „Advanced Settings“ und „Kalibrierung Wiegeergebnis“ nach Positionierung der Schaltfläche von  auf .



Aktivierung der Möglichkeit, die Kalibrierung des T-Faktors kontinuierlich vom Menü „HOME“ aus zu steuern



Diese Lösung ist bei besonderen Nutzungen, zum Beispiel mit einem Versorger, vorzuziehen, oder wenn der Fahrer die automatische Korrektur vom Menü „HOME“ aus stoppen will.

C

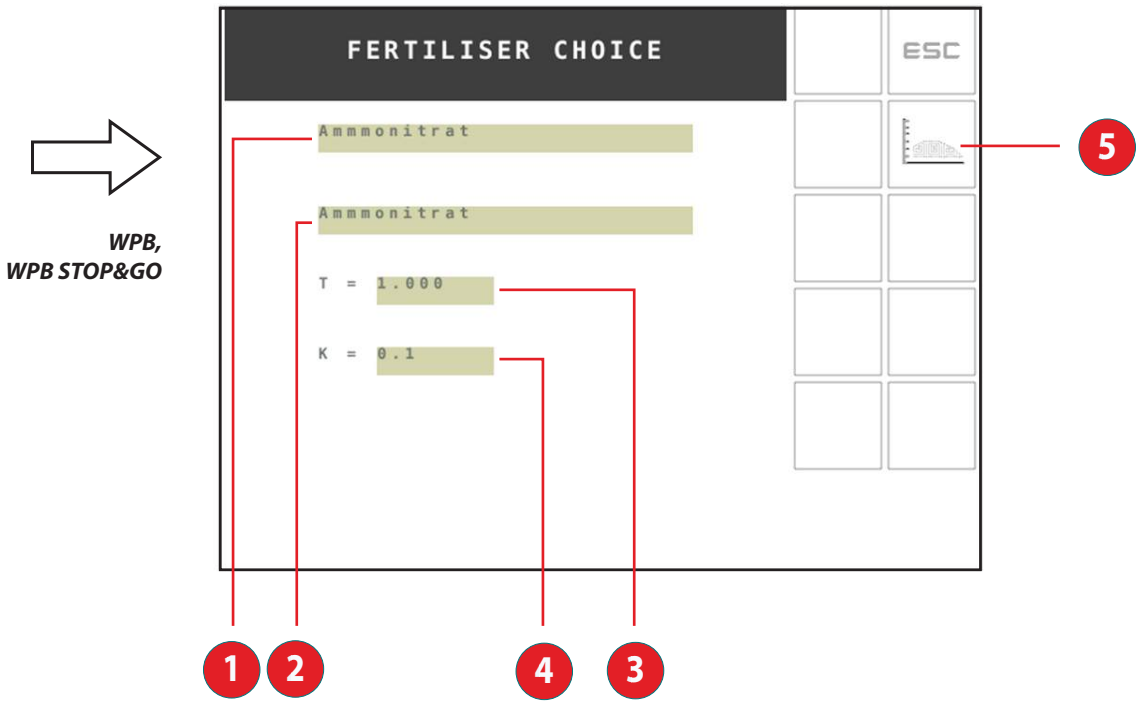
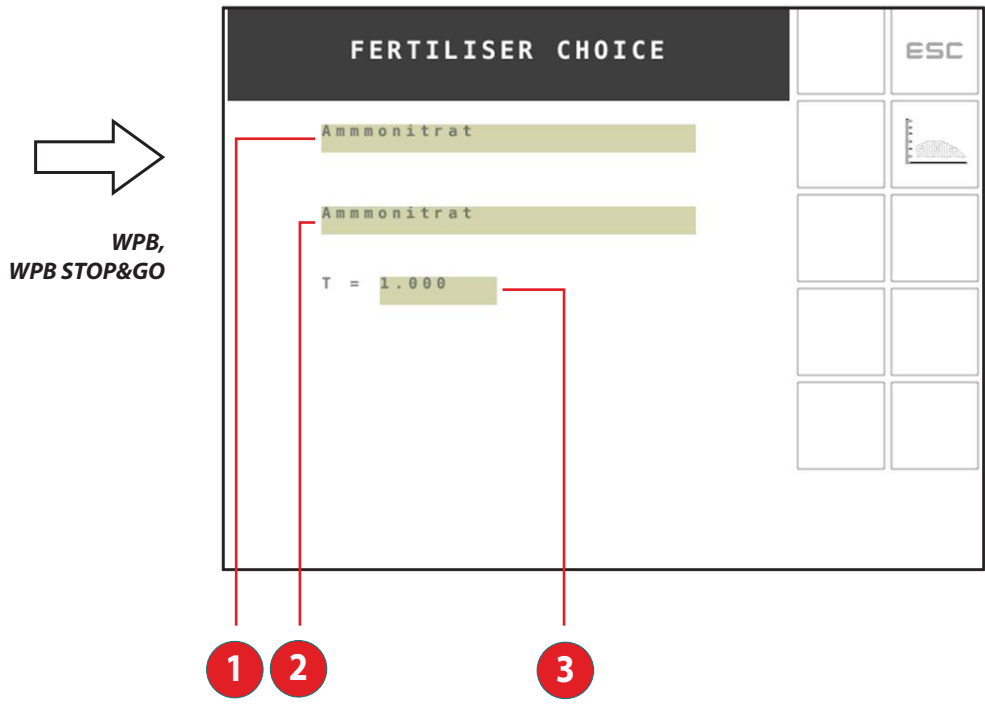
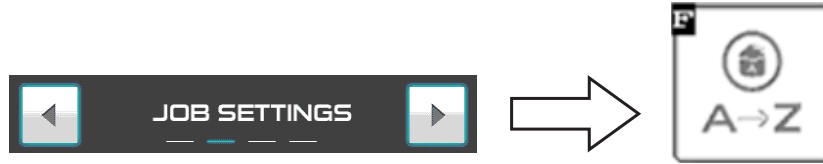

C

4 Le Facteur **K** correspondant pour chaque mémoire (A-Z) est visible uniquement avec l'**ECONOV**. Il est utilisé pour déterminer le réglage de la largeur. Il est indiqué à titre d'information.

5 Pictogramme pour accéder à un Test de débit à poste fixe, pour son utilisation consulter le point **D** **Test de calibration**

Remarques:

Pour une pleine utilisation des capacités de la machine, il est possible de mettre en mémoire vos différents produits ou engrais sur les 26 mémoires (A...Z).

Avant chaque épandage, reprendre l'engrais correspondant ou celui qui se rapproche le plus d'un point de vue physique (granulométrie, densité,...).

Par défaut en usine les facteurs **T** sont de 1 . Après quelques secondes d'utilisation, le facteur **T** va automatiquement se mettre à jour si nécessaire.

- Ceci sans aucune intervention du conducteur.
- Il peut aussi être mis à jour
 - Après un test de calibration dynamique quand cette fonctionnalité est activée.
 - Lors de l'import FERTITEST.
 - Manuellement si le conducteur connaît précisément la valeur .

La console conserve le dernier Facteur T calculé en mémoire. À partir du **FERTITEST** il est possible de connaître une valeur proche du **Facteur T** lié à votre engrais .

C

4 De overeenkomstige **K** Factor van elk geheugen (A-Z) is alleen zichtbaar met **ECONOV**. Deze wordt gebruikt om de afstelling van de breedte te bepalen. Deze wordt ter informatie weergegeven.

5 Pictogram voor toegang tot een Debiettest bij stilstand. Voor het gebruik ervan, zie punt **D** **Kalibreertest**

Opmerking:

Om ten volle van de capaciteiten van de VISION te genieten, wordt het aangeraden om uw verschillende meststoffen in de 26 beschikbare geheugens op te slaan (A...Z).

Voor elke strooibeurt moet u de overeenstemmende meststof selecteren of de meststof die er vanuit fysisch oogpunt het best bij aansluit (korrelgrootte, dichtheid, ...).

De "T-factoren" zijn in de fabriek standaard op 1 ingesteld. Na enkele seconden van gebruik gaat de Factor **T** zich, indien nodig, automatisch updaten.

- Dit zonder enige tussenkomst van de bestuurder.
- Hij kan eveneens bijgewerkt worden
 - Na een dynamische kalibreertest, als deze functie geactiveerd is.
 - Bij import FERTITEST.
 - Handmatig als de bestuurder de juiste waarde kent.

Bij elke debiettest bewaart de console de laatste "T-factor" die in het geheugen berekend is. Via **FERTITEST** is het mogelijk om een waarde te kennen die dicht bij de **T Factor** van uw meststof ligt.

C

4 Der jeder Speicherstelle (A-Z) entsprechende Faktor **K** ist nur auf dem **ECONOV** sichtbar. Er wird für die Bestimmung der Breiteneinstellung verwendet und dient nur für Informationszwecke.

5 Piktogramm für den Zugang zu einem Streumengentest im Stand, bezüglich seiner Verwendung ist der Punkt **D**, **Kalibrierungstest**, zu konsultieren.

Hinweise:

Um die volle Kapazität der Maschine verwenden zu können ist es möglich, Ihre verschiedenen Produkte oder Düngemittel an 26 Plätzen (A...Z) zu speichern.

Vor jeder Streuung übernehmen Sie das entsprechende Düngemittel oder jenen, der vom physischen Aussehen (Granulometrie, Dichte, ...) am ehesten infrage kommt.

Bei Auslieferung sind die T-Faktoren auf 1 eingestellt. Bereits nach wenigen Sekunden Nutzung wird sich der T-Faktor bei Bedarf automatisch aktualisieren.

- Ohne irgendeinen Eingriff des Fahrers.
- Er kann auch in folgenden Fällen aktualisiert werden:
 - Nach einem dynamischen Kalibriertest, wenn diese Funktion aktiviert ist.
 - Beim FERTITEST-Import.
 - Manuell, wenn der Fahrer den Wert genau kennt.

Die Konsole behält den jeweils letzten errechneten **Faktor T** im Arbeitsspeicher. Aus dem **FERTITEST** kann man einen Wert, der nahe am **FAKTOR T** Ihres Düngemittels liegt, abrufen.

D

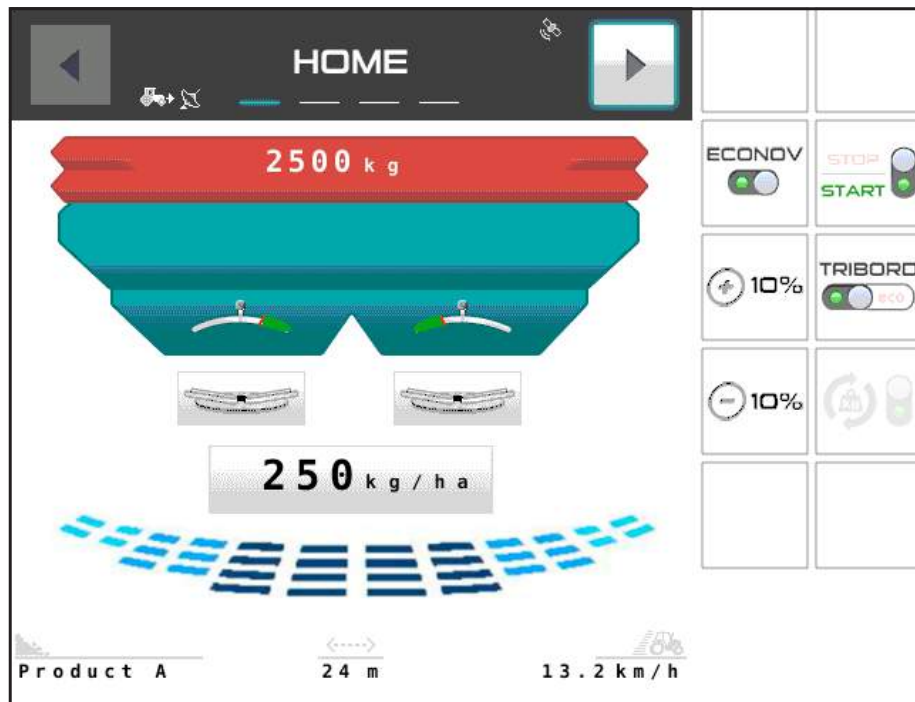

D Test de calibration (Essai de débit)

POUR LE TEST DE CALIBRATION OU LA CORRECTION DU FACTEUR T,
3 SOLUTIONS

- La solution automatique « Transparente »
- La solution automatique « Dynamique »
- La solution manuelle
« calibrage à poste fixe avec le kit »

LA SOLUTION AUTOMATIQUE « TRANSPARENTE »

Lors de la première utilisation du logiciel

le bouton  n'est pas visible.

Dans ce cas le système ajuste en continu le débit des trappes pour conserver la dose par hectare programmée.

Le conducteur n'intervient pas sur le système de contrôle continu du débit.

- Il doit juste programmer la dose par hectare souhaitée.

L'électronique va gérer en continu l'ajustement de la position des trappes pour conserver la dose par hectare.

D Kalibreertest (Debiettest)

VOOR DE KALIBREERTEST OF DE CORRECTIE VAN DE T FACTOR,
3 OPLOSSINGEN

- De "Transparente" automatische oplossing
- De "Dynamische" automatische oplossing
- De handmatige oplossing "kalibrering bij stilstand met het pakket"

DE "TRANSPARANTE" AUTOMATISCHE OPLOSSING

Bij het eerste gebruik van de software

is de knop  niet zichtbaar.

In dit geval past het systeem het debiet van de kleppen voortdurend aan om de geprogrammeerde dosis per hectare te behouden.

De bestuurder komt niet tussen in het continu controlesysteem van het debiet.

- Hij moet alleen maar de gewenste dosis per hectare programmeren.

De elektronica gaat continu de positie van de kleppen aanpassen om dosis per hectare te behouden.

D Kalibriertest (Abdrehprobe)

FÜR DEN KALIBRIERTEST ODER DIE KORREKTUR DES T-FAKTORS
GIBT ES 3 LÖSUNGEN

- Die automatische "transparente" Lösung
- Die automatische „dynamische“ Lösung
- Die manuelle Lösung
„Kalibrierung bei Maschinenstillstand mit dem Set“

DIE AUTOMATISCHE „TRANSPARENTE“ LÖSUNG

Bei der ersten Inbetriebnahme der Software

ist die Schaltfläche  nicht sichtbar.

In diesem Fall passt das System kontinuierlich die Streuschieberöffnung an, um die programmierte Hektardosierung beizubehalten.

Der Fahrer greift nicht in die kontinuierliche Streumengensteuerung ein.

- Er muss nur die gewünschte Hektardosierung programmieren.

Die Elektronik reguliert kontinuierlich die Anpassung der Streuschieberöffnung, um die Hektardosierung beizubehalten.

D

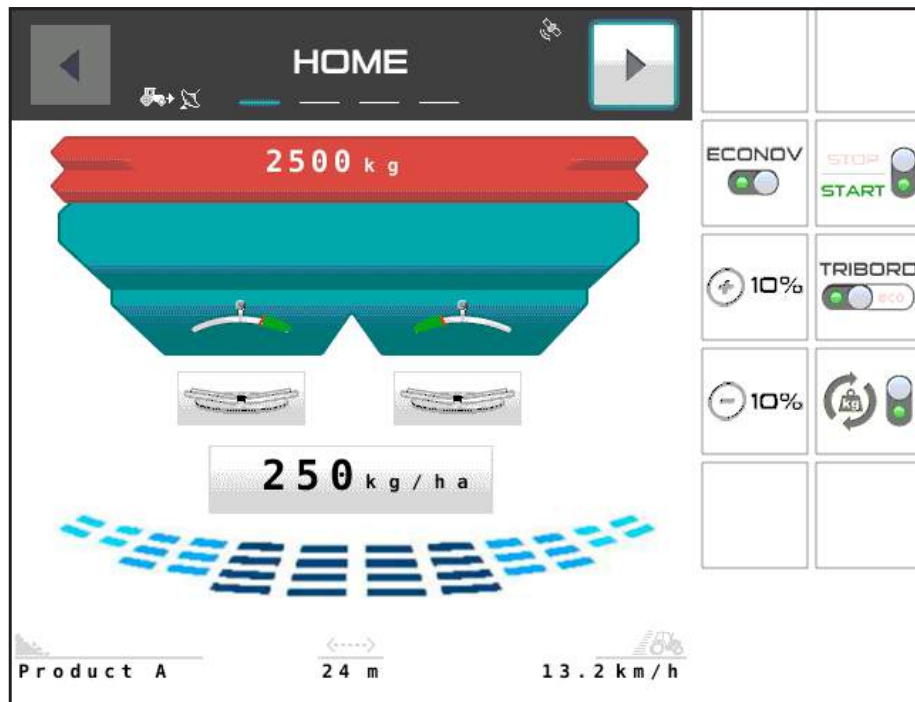

D

LA SOLUTION AUTOMATIQUE « DYNAMIQUE »

Pour des utilisations particulières par exemple avec un ravitailleur ou si le conducteur souhaite ne pas corriger en continu le débit.

- Il faut depuis le menu « Advanced settings » **ADVANCED SETTINGS** et calibration pesée,

Premièrement sélectionner le bouton



et le positionner sur .

Deuxièmement Depuis le menu **HOME**

Activer  ou désactiver  le contrôle continu du débit.



Avec un ravitailleur il faut :

- Activer  pendant le transport sur route ou au rechargement.
- Ne pas utiliser le  lors du ravitaillement avec le ravitailleur en roulant.
- Le contrôle continu se met sur  lorsque le niveau de trémie est ≤ 200 kg

D

DE "DYNAMISCHE" AUTOMATISCHE OPLOSSING

Voor een bijzonder gebruik bijvoorbeeld met een bevoorradingsstank of als de bestuurder het debiet niet continu wil corrigeren.

- Vanaf het menu "Advanced settings" **ADVANCED SETTINGS** en kalibrering weger, moet

Selecteer eerst de knop

en stel deze in op .

Ten tweede Vanaf het menu **HOME**

Activeer  of deactiveer  de continue controle van het debiet.



Met een bevoorradingswagen moet men:

-  activeren tijdens het vervoer op de weg of tijdens het laden.
- Gebruik de  niet tijdens de bevoorrading met de draaiende bevoorradingswagen.
- De continue controle zet zich op  wanneer het niveau van de hopper ≤ 200 kg is

D

DIE AUTOMATISCHE „DYNAMISCHE“ LÖSUNG

Für besondere Nutzungen, zum Beispiel mit einem Versorger, oder wenn der Fahrer keine kontinuierliche Korrektur der Hektardosierung wünscht:

- Von dem Menü „Advanced settings“ **ADVANCED SETTINGS** und „Kalibrierung Wiegeergebnis“,



Erstens die Schaltfläche  drücken und diese auf  positionieren.

Zweitens Von dem Menü **HOME** die kontinuierliche Steuerung der

Hektardosierung aktivieren  bzw. inaktivieren .



Mit einem Versorger müssen Sie:

- Beim Straßentransport oder beim Auffüllen  aktivieren.
- Den  während der fahrenden Versorgung mit dem Versorger nicht benutzen.
- Die kontinuierliche Steuerung stellt sich auf  wenn der Trichterfüllstand ≤ 200 kg erreicht.

D

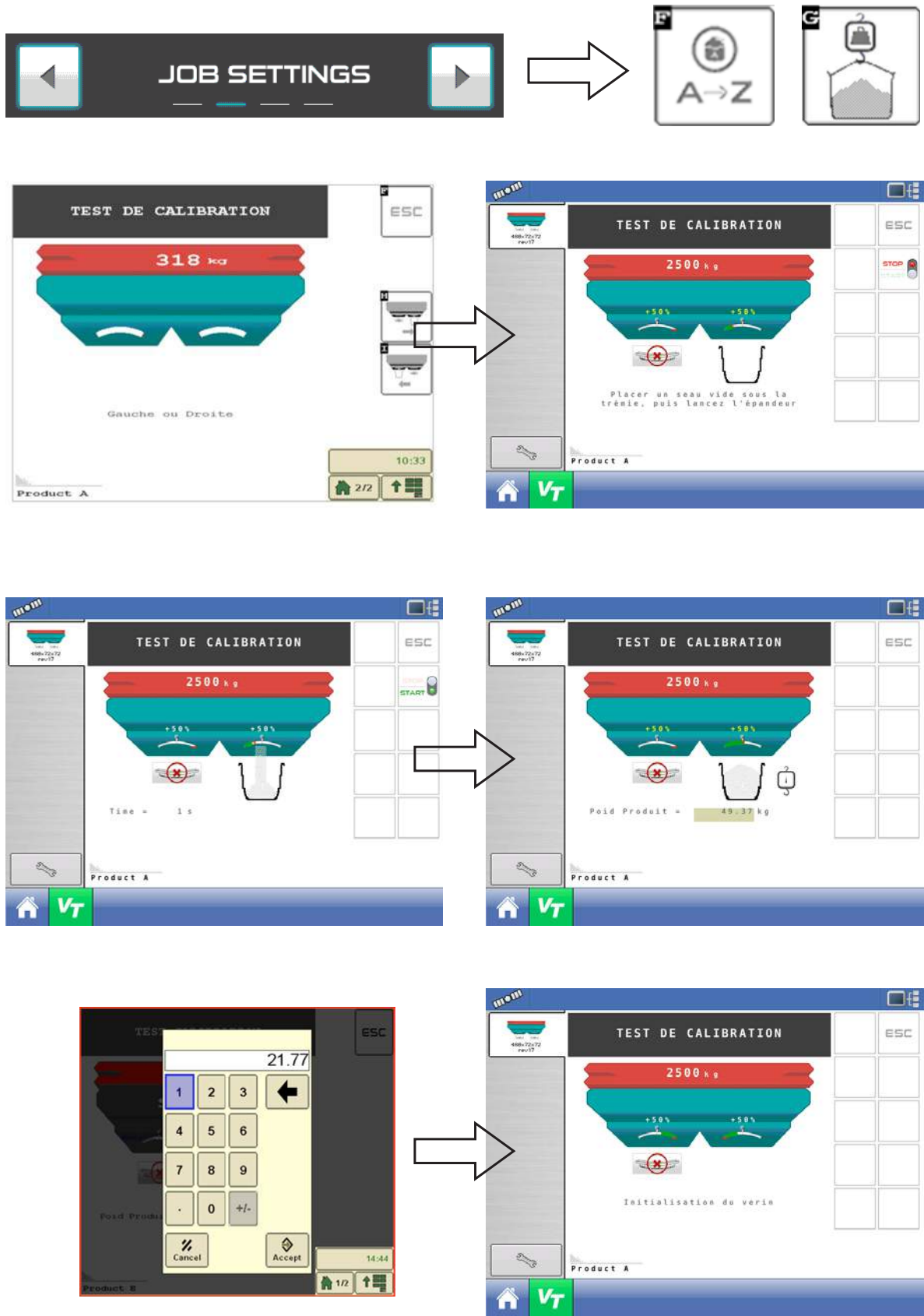

D

ESSAI DE DÉBIT AVEC « CALIBRAGE À POSTE FIXE »

Lorsque l'on veut utiliser le distributeur d'engrais pour épandre des produits spécifiques tel que l'anti-limace ou lors d'épandage à faible dose hectare, ou des largeurs < à 18 m et repère débit < à 25, il est conseillé de calibrer le "Facteur T" du produit avec un test à poste fixe.

- Depuis le menu 



- Sélectionner les pictogrammes 

et 

- Une nouvelle page apparaît, attendre quelques secondes, les vérins électriques de débit vont se positionner sur le repère 35.

Avec une machine **ECONOV** les vérins électriques utilisés pour la largeur vont se positionner correctement pour favoriser la mise en place du kit essai de débit.

- **À partir de ce moment là vous pouvez installer le kit** essais de débit côté droit (voir Manuel d'utilisation de la machine X).

- Quand le kit est bien fixé, mettre en marche la PDF 540 tr/min et ouvrir la trappe droite en sélectionnant les pictogrammes  et 

D

DEBIETTEST "KALIBRERING BIJ STILSTAND"

Als men de kunstmeststrooier wil gebruiken voor het strooien van specifieke producten zoals anti-slakkenproducten of tijdens het uitstrooien bij een lage hectaredosis, of voor breedtes < 18 m en debietmerkteken < 25, dan wordt aangeraden de "T Factor" van het product te kalibreren met een test bij stilstand.

- Vanuit het menu 



- Selecteer de pictogrammen 

en 

- Er verschijnt een nieuwe pagina, wacht enkele seconden, de elektrische debietcilinders zullen zich op merkteken 35 plaatsen.

Met een **ECONOV**-machine zullen de elektrische cilinders voor de breedte zich correct plaatsen om de plaatsing van het debiettestpakket te bevorderen.

- **Vanaf dat moment kan u het debiettestpakket installeren aan de rechterkant** (Zie gebruikshandleiding van de machine X).

- Als de kit goed bevestigd is, zet u de PDF 540 tr/min in werking en opent u de rechtse klep door de programma's te selecteren  en 

D

ABDREHPROBE MIT «KALIBRIERUNG IM STAND»



Wenn man den Düngemittelverteiler für die Streuung von speziellen Produkten, wie z.B. Schneckenkorn, oder eine Streuung mit niedriger Streumenge/ha bzw. Breiten < 18 m und einer Flussanzeige von < 25 verwenden will, wird die Kalibrierung des «Faktor T» des Produkts mit einem Test im Stand empfohlen.

- Aus dem Menü 

- Piktogramme  und  wählen.

Mit der **ECONOV** Maschine stellen sich die für die Breite verwendeten Elektrozyylinder korrekt ein, damit die Anbringung des Abdrehprobenkits erleichtert wird.

- **Ab diesem Moment an können Sie das Abdrehprobenkit, rechte Seite installieren** (siehe Bedienungsanleitung der Maschine X).

- Wenn das Set richtig befestigt ist, die Zapfwelle bei 540 U/min starten und den rechten Streuschieber durch Auswahl der Piktogramme  und  öffnen.

D

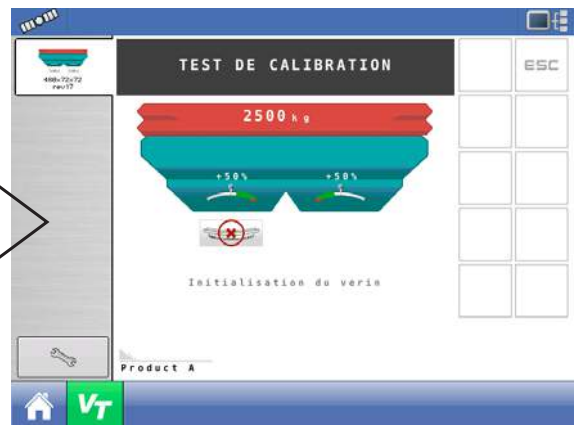
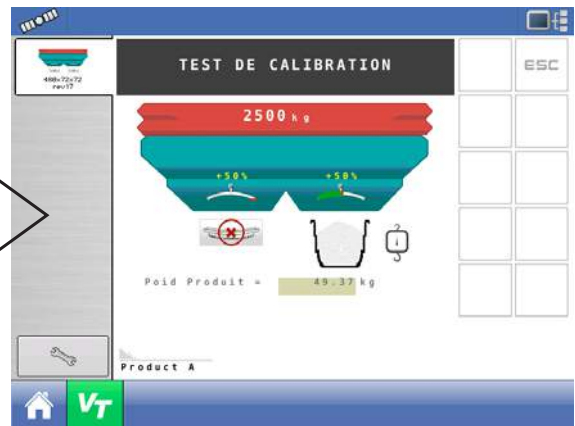
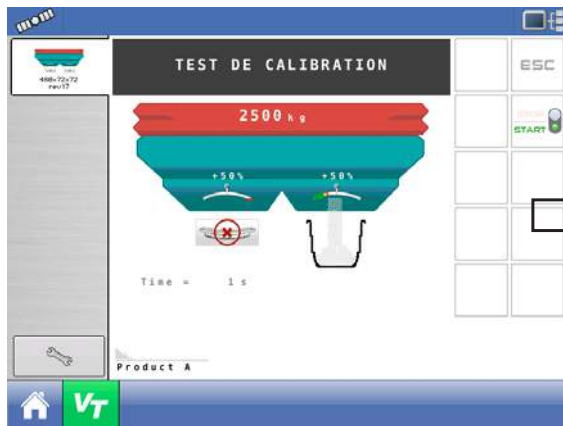
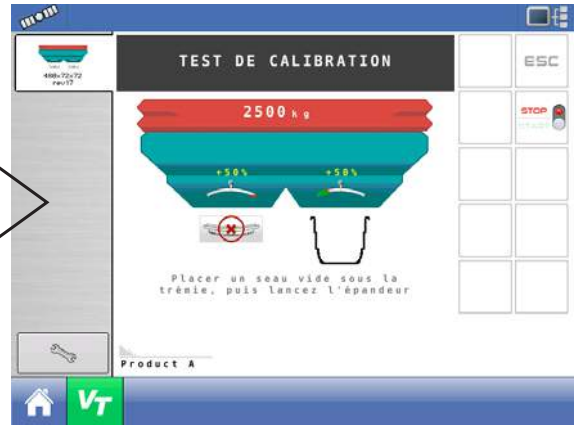
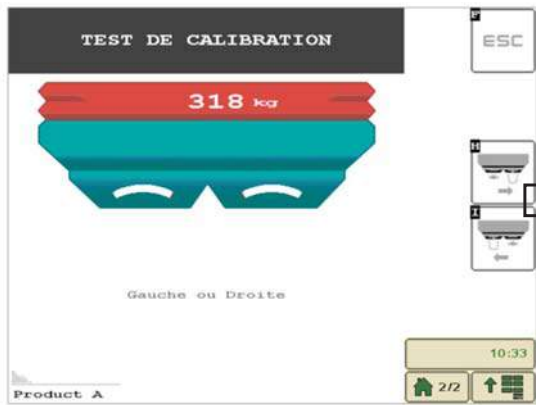
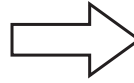

D

Attention la durée d'ouverture = 15 à 20 secondes de manière à remplir le seau au 3/4. Ne pas faire un essai sur une durée inférieure à 10 secondes.

- Fermer la trappe en sélectionnant le pictogramme



- Entrer le poids obtenu en kg avec le pavé numérique et valider. La console calcule le nouveau "Facteur T" spécifique au produit ou à l'engrais sélectionné.

- Pour retourner au menu



- Sélectionner le pictogramme



Remarques

Pour des doses < à 50 Kg/ha l'épandage s'effectuera sans correction dynamique, le pictogramme



doit toujours rester, sur  mais en mode DPA uniquement.



Avec une machine **ECONOV** il faut obligatoirement initialiser la procédure avant de fixer le kit essai de débit sur la machine. Pendant la réalisation d'un essai de débit à poste fixe et surtout quand la prise de force est en rotation il faut impérativement s'assurer qu'aucune personne ou animal ne se trouve à proximité de la machine.

D

Opgelet de openingstijd = 15 à 20 seconden om de emmer 3/4 te vullen. Voer geen test uit van een duurtijd korter dan 10 seconden.

- Sluit de klep door het pictogram te selecteren



- Breng het verkregen gewicht in kg in met het numeriek klavier en valideer. De console berekent opnieuw de "T Factor" die eigen is aan het product of de geselecteerde meststof.

- Om terug te keren naar het menu



- Selecteer het pictogram



Opmerkingen

Voor dosissen < 50 kg/ha wordt er gestrooid zonder dynamische correctie, het pictogram



moet altijd op  blijven, maar alleen in modus DPA.



Met een **ECONOV**-machine moet de procedure verplicht geïnitieerd worden alvorens het debiettestpakket te bevestigen op de machine. Tijdens het uitvoeren van een debiettest bij stilstand en vooral wanneer de krachtopnemer draait, moet u verplicht controleren of zich geen personen of dieren in de buurt van de machine bevinden.

D

Achten Sie auf die Öffnungsdauer = 15 bis 20 Sekunden um einen Eimer zu 3/4 zu befüllen. Machen Sie keinen Test mit einer geringeren Dauer als 10 Sekunden.

- Schließen Sie den Schieber, indem Sie das Piktogramm auswählen



- Geben Sie mit den Zifferntasten das erhaltene Gewicht in kg ein und bestätigen es. Die Konsole errechnet den neuen, für das Produkt oder das ausgewählte Düngemittel spezifischen «Faktor T».

- Zurück zum Menü



- Auswahl des Piktogramms



Bemerkungen

Streuung von Mengen < 50 kg/ha erfolgt ohne dynamische Korrektur, wobei das Piktogramm



nur im DPA-Modus immer auf  bleiben muss.



Mit einer **ECONOV** Maschine muss das Vorgehen zwangsweise vor der Anbringung des Abdrehsprobenkits auf der Maschine beginnen. Während einer Abdrehsprobe im Stand und besonders, wenn sich die Zapfwelle dreht, muss man unbedingt darauf achten, dass sich keine Person oder kein Tier in der Nähe der Maschine befindet.

E

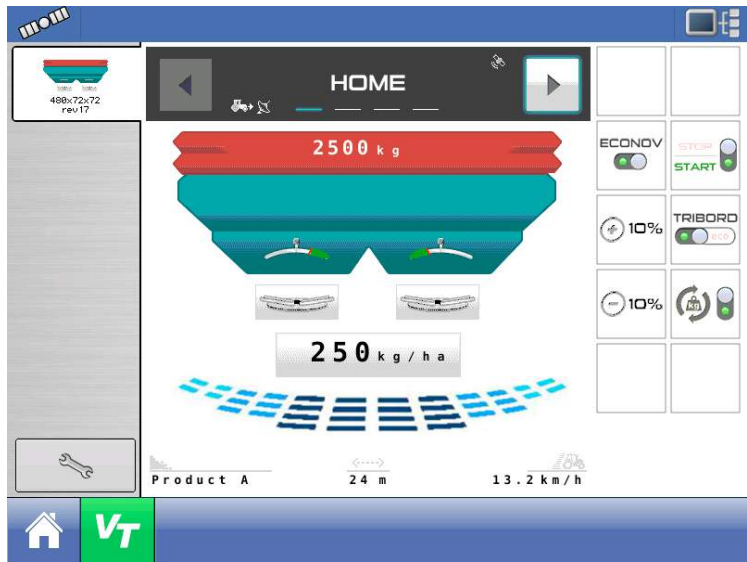

2500 kg

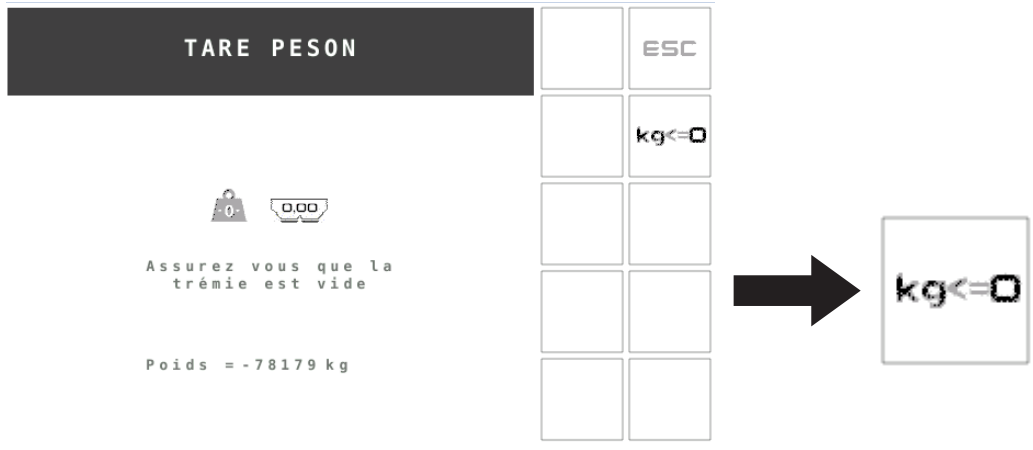
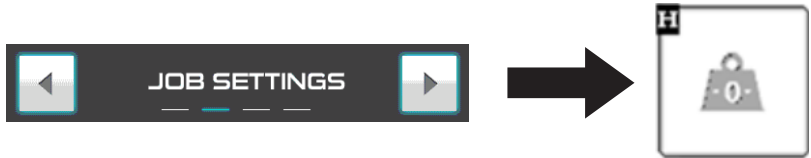

E Fonction PESÉE

L'information de la pesée est visible depuis le menu



Elle permet de connaître le poids de produits ou d'engrais présent dans la trémie.
Le poids est affiché en Kg, pour une précision optimum il est conseillé de:

- Avant le chargement s'assurer que le peson affiche Zéro, si ce n'est pas le cas, réaliser La TARE (mise à zéro du peson)
- Positionner la machine avec les disques d'épandage située à 70 cm du sol et de préférence en position horizontale.
- Régulièrement valider la précision du peson et si nécessaire faire » La CALIBRATION de la pesée » avec une charge connue.

E Functie WEGER

De informatie van de weger is zichtbaar vanuit het menu



Hiermee is het mogelijk om het gewicht van de producten of meststoffen in de hopper te kennen.
Het gewicht wordt weergegeven in kg, voor een optimale verduidelijking is het aangeraden:

- Voor het laden dient u zich ervan te vergewissen dat de weeghaak Nul weergeeft, TARREER indien dit niet het geval is (de weegbalans op nul stellen).
- Plaats de machine met de strooischijven op 70 cm van de grond en bij voorkeur in horizontale positie.
- Valideer regelmatig de nauwkeurigheid van de weegbalans en voer, indien nodig, "de KALIBRERING van de weegbalans" uit met de gekende last.

E WIEGE-Funktion

Die Wiegefunktion ist in dem



Menü ersichtlich

Sie zeigt das Gewicht des, im Tank befindlichen Produktes oder Düngemittels. Das Gewicht wird in kg angezeigt. Für eine optimale Genauigkeit wird empfohlen:

- Versichern Sie sich, dass vor der Beladung die Waage Null anzeigt. Sollte dies nicht der Fall sein, stellen Sie die TARA (Nullstellung der Waage) ein.
- Aufstellung der Maschine mit den Streuscheiben 70 cm über dem Boden und vorzugsweise in horizontaler Lage.
- Die Genauigkeit der Waage ist regelmäßig zu bestätigen, wenn nötig ist die «Kalibrierung der Waage» mit einem bekannten Gewicht vorzunehmen.

E

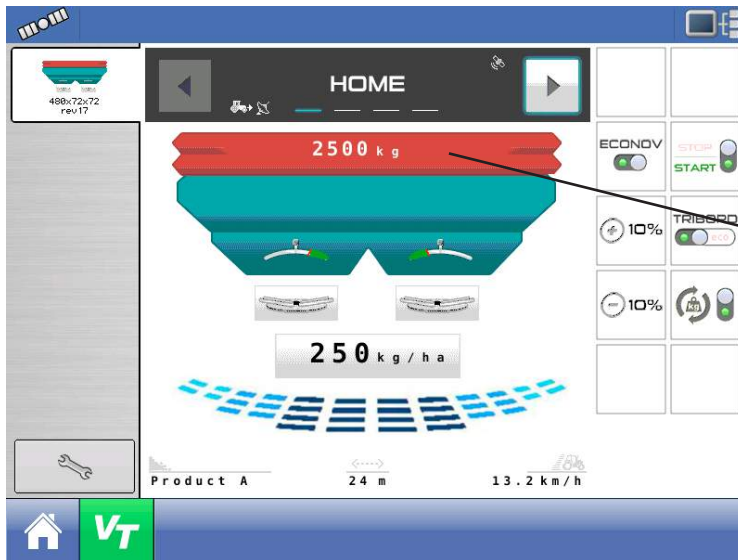

2500 kg

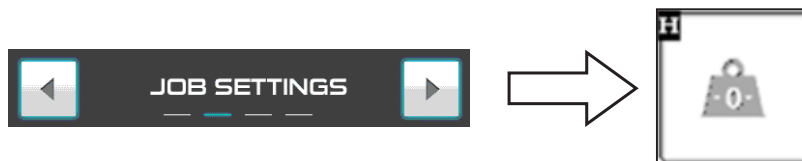

kg<=0

E

LA TARE

Il est nécessaire d'effectuer une tare (mise à zéro du peson) régulièrement par exemple après 3 ou 4 chargements. La tare est aussi nécessaire après avoir installé un équipement supplémentaire sur la machine (Exemple une rehausse...)

La tare peut être utile lorsque en condition très humide d'épandage, il y a de la boue sur la machine.

Pour réaliser la tare il faut:

- Avant, vérifier que la trémie soit vide.

- Aller dans le menu 

- Sélectionner  un message vous informe de la situation et vous demande de confirmer que la trémie est vide

- Sélectionner  à partir de là, la tare est réalisée sur l'écran de la console on peut visualiser « Poids = 0 Kg »

E

TARRA

U moet regelmatig een tarrering uitvoeren (weeghaak op nul zetten), bijvoorbeeld na 3 of 4 ladingen. Nadat er een bijkomende uitrusting werd geïnstalleerd op de machine moet deze ook getarreed worden. (Voorbeeld een opzetstuk...)

Het kan zeer nuttig zijn om te tarreren bij zeer vochtige strooiomstandigheden, als er modder is op de machine.

Alvorens te tarreren dient u:

- Controleer of de hopper leeg is.

- Ga in het menu 

- Selecteer  Een bericht stelt u in kennis van de situatie en vraagt u te bevestigen dat de hopper leeg is

- Selecteer van daaruit , het tarreren is uitgevoerd, op het scherm van de console ziet men "Gewicht = 0 kg"

E

DIE TARA

Die Tara (Nullstellung der Waage) muss regelmäßig, z.B. nach 3 oder 4 Beladungen vorgenommen werden. Nach der Installation eines zusätzlichen Geräts auf der Maschine wird die Tara ebenfalls benötigt. (Z.B. Aufsatz...)

Die Tara kann bei sehr feuchten Streubedingungen, wenn die Maschine mit Schlamm verschmutzt ist, sehr nützlich sein.

Zur Feststellung der Tara muss man:

- zuerst feststellen, ob de Tank leer ist.

- Auf das Menü  gehen

- Auswahl  eine Mitteilung informiert Sie über die Situation und verlangt die Bestätigung, dass der Tank leer ist.

- Auswahl  ab diesem Punkt ist die Tara festgestellt und man kann auf dem Bildschirm der Konsole lesen «Gewicht = 0 kg»

E

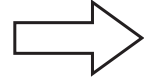

→ 3500 kg

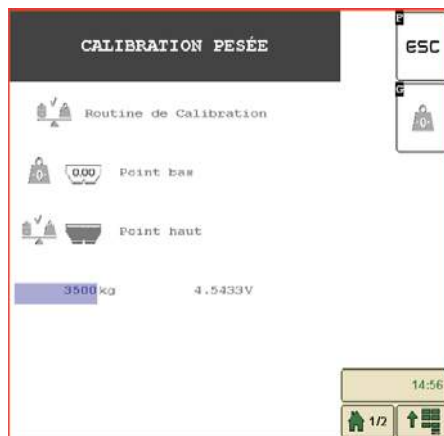
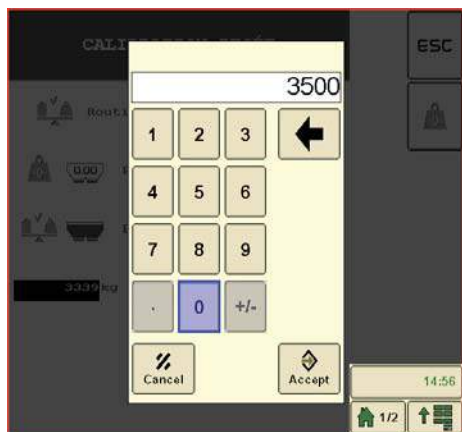

E**LA CALIBRATION DE LA PESÉE**

Quand la précision de lecture du PESON n'est plus en phase avec la réalité, il peut être nécessaire de réaliser « la Calibration de la pesée ».

Pour la réaliser il faut utiliser une charge connue et préférer une charge importante, l'idéal est une charge proche de la charge utile de la machine.

Bien-sûr la valeur de cette charge doit être connue, par exemple en utilisant un pont Bascule fiable et récemment contrôlé.

- Au départ il faut avant le chargement de la machine positionner les disques d'épandage à 0.70 m du sol, régler l'aplomb de la machine à l'Horizontal, le haut de la trémie doit être parallèle au sol

- Réaliser la tare après avoir positionner le tracteur sur une surface plane et horizontale, par exemple une aire bétonnée

- Remplir la trémie

- À nouveau et si nécessaire, positionner le tracteur sur une surface plane et horizontale

E**DE KALIBRERING VAN DE WEGER**

Wanneer de leesnauwkeurigheid van de WEEGBALANS niet meer strookt met de realiteit, kan het noodzakelijk zijn "de weger te kalibreren".

Hiervoor is er een gekende last nodig, verkies een aanzienlijke last. De ideale last is een last die dicht bij de nuttige lading van de machine ligt.

De waarde van deze lading moet natuurlijk gekend zijn, bijvoorbeeld door gebruik te maken van een betrouwbare en recent gecontroleerde weegbrug.

- Aanvankelijk moeten de strooischijven, voor het laden van de machine, op 0.70 m van de grond geplaatst worden. Stel de stand van de machine horizontaal af, de hoogte van de hopper moet parallel zijn met de grond.

- Tarreer nadat de tractor op een vlak en horizontaal oppervlak werd geplaatst, bijvoorbeeld een betonnen plaat

- Vul de hopper

- Plaats de tractor indien nodig opnieuw op een vlak en horizontaal oppervlak

E**DIE KALIBRIERUNG DER WAAGE**

Sobald die Ablesegenauigkeit der Waage nicht mehr der Wirklichkeit entspricht, kann es notwendig werden, eine «Waagenkalibrierung» vorzunehmen.

Dazu muss man eine bekannte größere Last verwenden, ideal wäre ein Gewicht, fast so schwer wie die Nutzlast der Maschine.

Es versteht sich, dass das Gewicht der Last bekannt sein muss, z.B. könnte man eine verlässliche, kürzlich kontrollierte Brückenwaage verwenden.

- Vor Beladung der Maschine müssen die Streuscheiben 0,70 cm über dem Boden eingestellt und die Vertikal- und Horizontalausrichtung der Maschine justiert werden. Der obere Rand des Tanks muss sich parallel zum Boden befinden.







- Feststellung der Tara, nachdem der Schlepper auf einer ebenen und horizontalen Oberfläche, z.B. auf einem betonierten Platz abgestellt wurde.

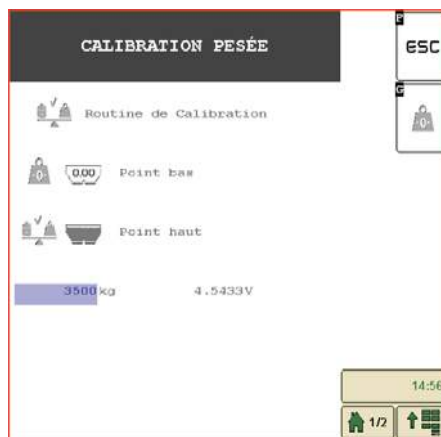
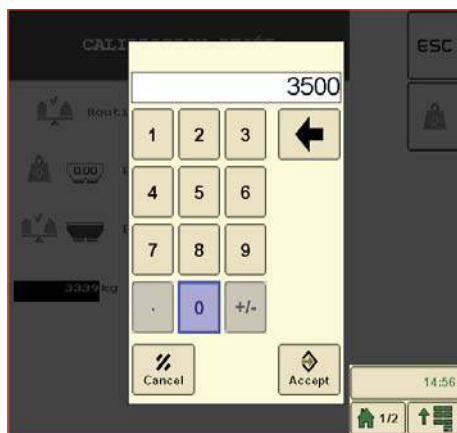
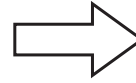





- Befüllung des Tanks







- Wenn nötig ist der Schlepper auf einer ebenen und horizontalen Fläche abzustellen.

E



- E**
- Depuis le menu 
 - Sélectionner le pictogramme 
 - Code PIN = **1234**
 - Depuis la page sélectionner 
- On visualise le poids actuellement lu par le peson,
exemple : 
- Sélectionner cette valeur
 - Entrer avec Le pavé numérique qui est apparu la valeur réelle de la charge actuellement présente dans la trémie.
Exemple :  Kg
 - Confirmer avec la touche valider.
- Désormais la valeur réelle qui est présente dans la trémie s'affiche.
- Exemple:  kg
- Pour sortir, utiliser le pictogramme 

- E**
- Vanuit het menu 
 - Selecteer het pictogram 
 - PIN Code = **1234**
 - Selecteer op de pagina 
- Nu verschijnt het door de weegbalans afgelezen gewicht,
Bijvoorbeeld: 
- Selecteer deze waarde
 - Breng met het numeriek toetsenbord, dat verschenen is, de werkelijke waarde van de huidige last in de hopper in.
Bijvoorbeeld:  kg
 - Bevestig met de toets valideren.
- Nu verschijnt de werkelijke waarde die aanwezig is in de hopper.
- Bijvoorbeeld:  kg
- Om te verlaten, gebruik het pictogram 

- E**
- Aus dem Menü 
 - Auswahl des Piktogramms 
 - PIN Code = **1234**
 - Auf der Seite auswählen 
- Man sieht das von der Waage aktuell festgestellte Gewicht,
z.B.: 
- Diesen Wert auswählen.
 - Das reelle Gewicht der, sich aktuell im Tank befindenden Last wird mit den Zifferntasten eingegeben.
Z.B.:  kg
 - Mit der Taste bestätigen.
- Von nun an wird das reelle Gewicht, welches sich im Tank befindet angezeigt.
- Z.B.:  kg
- Zum Beenden verwenden Sie das Piktogramm 

F

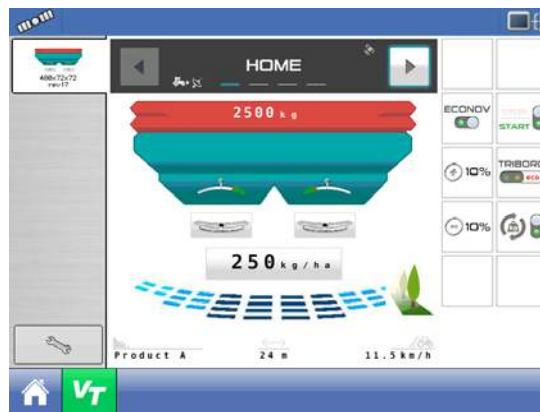
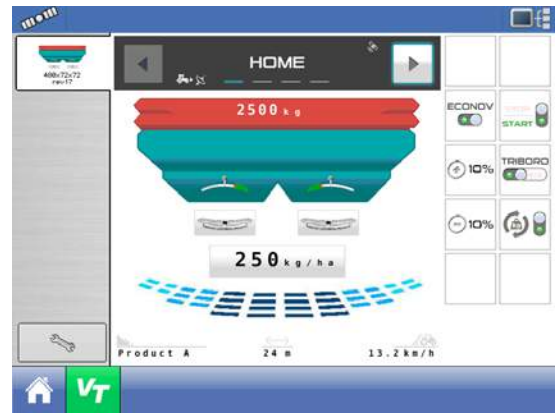
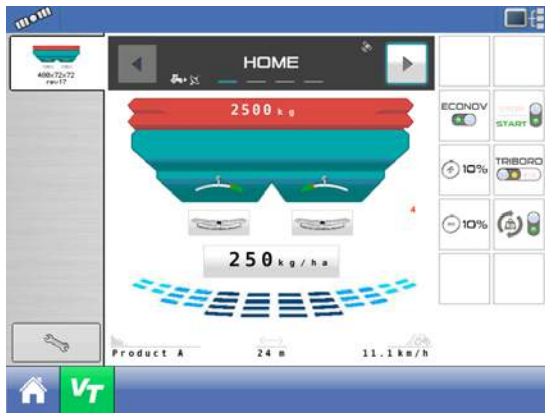
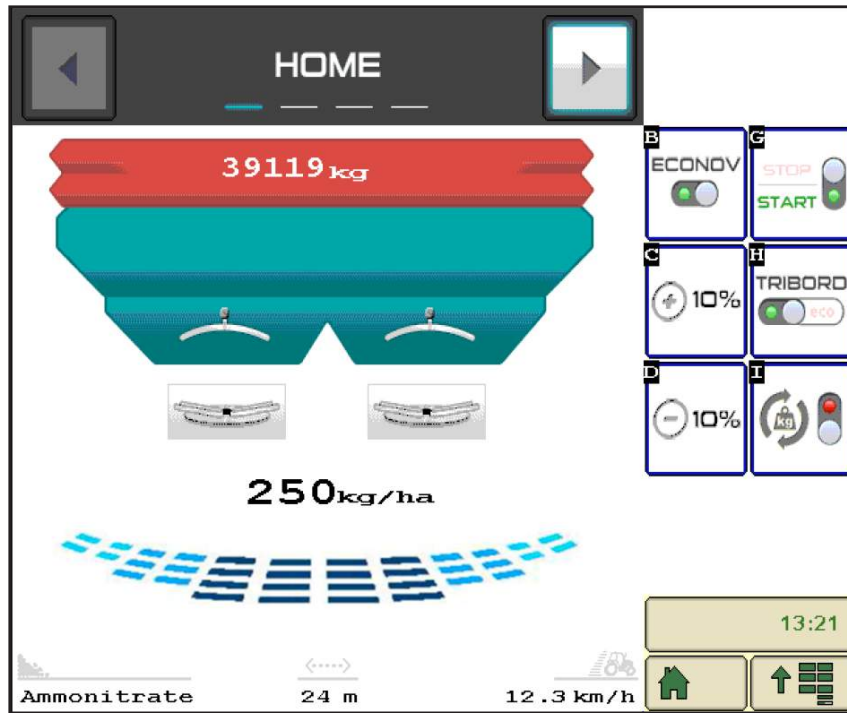

F Fonction TRIBORD 3D

Depuis le menu 

VOUS POUVEZ ACTIVER LA FONCTION TRIBORD.

- Sélectionner le pictogramme 

L'écran affiche 

et la nappe d'épandage côté droit est réduite.



 Vous êtes en bordure type rendement.

- Sélectionner le pictogramme 

L'écran affiche 

et le côté droit de la nappe visualise 

 Vous êtes en bordure type Environnement, cette bordure respecte la norme. La dose côté droit est automatiquement réduite de 15%.

- Sélectionner le pictogramme 

L'écran affiche 

 Vous êtes à nouveau en épandage pleine largeur.

F Functies van de Tribord 3D

Vanuit het menu 

U KAN DE TRIBORD-FUNCTIE ACTIVEREN.

- Selecteer het pictogram 

Op het scherm verschijnt 

en het spreidingsveld aan de rechterkant is verkleind.



 U staat in randverspreiding type rendement.

- Selecteer het pictogram 

Op het scherm verschijnt 

en de rechterkant van het veld toont 

 U staat in randverspreiding Milieu, deze randverspreiding respecteert de norm. De dosis aan de rechterkant wordt automatisch verminderd met 15%.

- Selecteer het pictogram 

Op het scherm verschijnt 

 U staat opnieuw in strooien over de hele breedte DE

F Funktion TRIBORD 3D

Aus dem Menü 

KÖNNEN SIE DIE FUNKTION TRIBORD AKTIVIEREN.

- Auswahl des Piktogramms 

Der Bildschirm zeigt an 

und die rechte Streufläche ist reduziert. 

 Sie tätigen eine leistungsorientierte Grenzsteuerung

- Auswahl des Piktogramms 

Der Bildschirm zeigt an 

und auf der rechten Seite der Fläche 

 Sie tätigen eine umweltorientierte Grenzsteuerung. Diese Steuerung befolgt die Norm. Die Dosismenge auf der rechten Seite ist automatisch um 15% reduziert.

- Auswahl des Piktogramms 

Der Bildschirm zeigt an 

 Sie streuen wieder mit voller Breite.

F

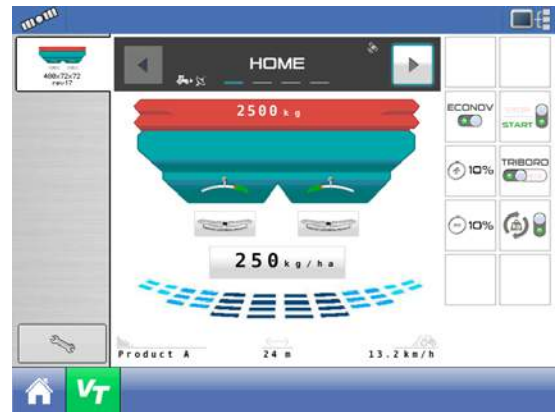
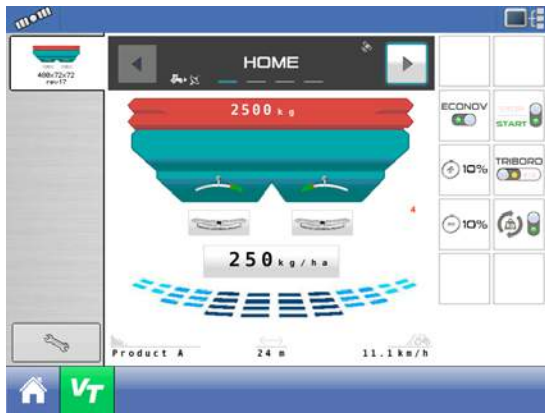
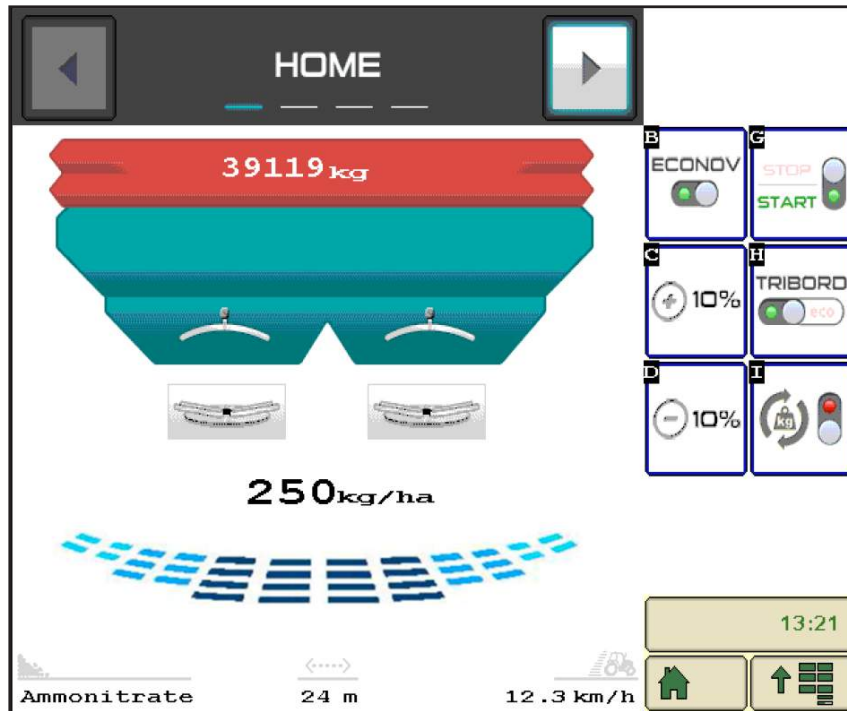

FRemarque:

Quand il y a un dysfonctionnement avec le tribord, la console affiche : « **Problème TRIBORD** » en clignotant.

Avec une machine **ECONOV** Le « **Tribord 3DI** » est dit « Intelligent » car il possède une fonction d'auto-ajustement en lien avec le type d'engrais.

Concrètement la sortie de la tige du vérin électrique tribord se déplace différemment en fonction du réglage largeur.

Cela permet une bordure optimisée suivant les familles d'engrais.

FOpmerking:

Er is een probleem met de Tribord.
De console toont: '**Probleem TRIBORD**' knippert.

Bij een **ECONOV**-machine wordt de **Tribord 3DI** 'intelligent' genoemd omdat hij beschikt over een automatische instelfunctie op basis van het type meststof.

De uitgang van de stang van de elektrische cilinder van de Tribord verplaatst zich verschillend naargelang de breedte-instelling.

Dit maakt een geoptimaliseerde rand op basis van de verschillende meststoffen mogelijk.

FBemerkung:

Wenn es eine Funktionsstörung mit dem Tribord gibt, zeigt die Konsole den blinkenden Schriftzug « **Problem TRIBORD** » an.

Mit einer Maschine **ECONOV**, hält man den « **Tribord 3DI** » für « intelligent », da er abhängig vom Düngemitteltyp über eine automatische Regelfunktion verfügt.

Konkret bewegt sich die Stange des Elektrozyinders Tribord unterschiedlich, abhängig von der Einstellung der Arbeitsbreite.

Dadurch wird, je nach Düngemittelfamilie der Rand optimiert.

G

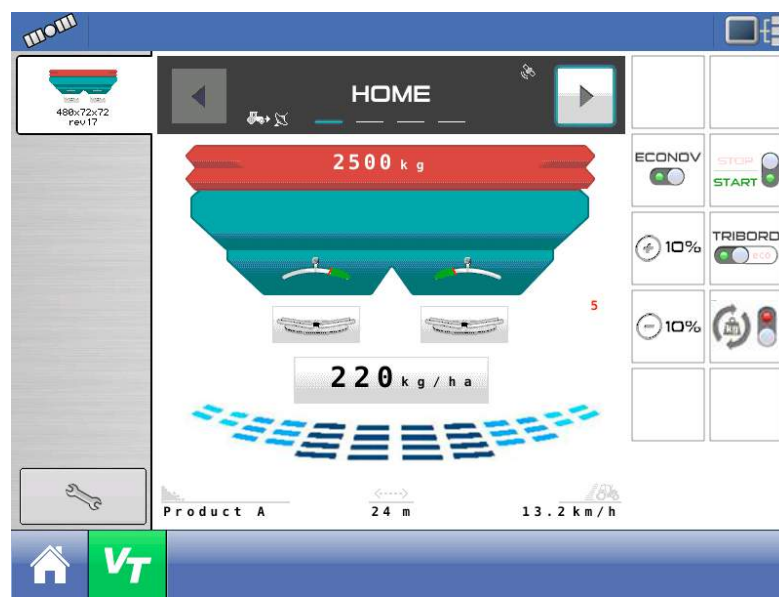
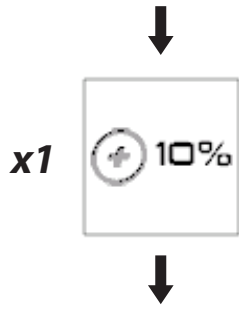
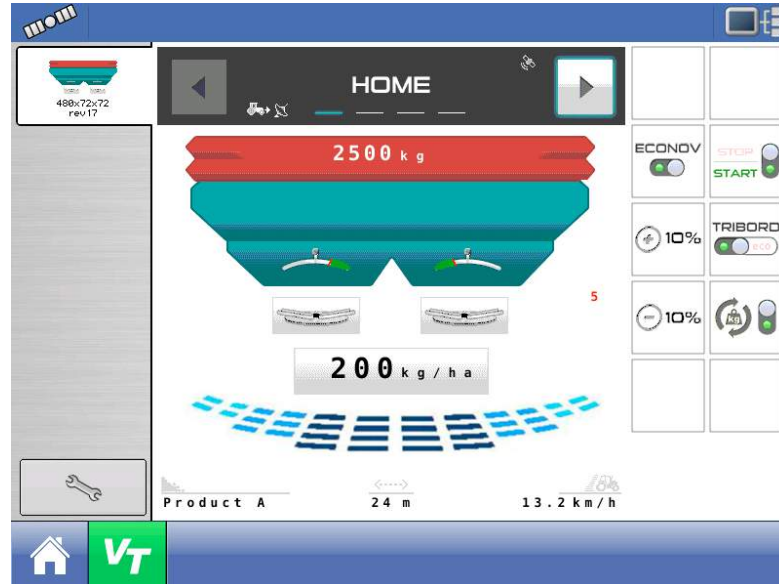

G Fonction MODULATION DE DOSE

Modulation sur les deux côtés

1 appui sur le pictogramme  ou  permet de moduler le dose /ha.

Après avoir effectué 1 ou plusieurs appui(s) sur ces touches, un nouveau pictogramme apparaît :



Pour retourner à la dose programmée, il faut faire un appui prolongé sur le pictogramme



Modulation sur un seul côté

La modulation de dose peut être réalisée uniquement sur le côté gauche ou le côté droit.

Au départ il faut depuis le menu HOME sélectionner un disque



(gauche ou droit)

Quand le disque est sélectionné l'affichage devient comme ceci :



A partir de là vous pouvez utiliser les pictogrammes «-10%» ou «+10%», la modulation se fera uniquement sur le disque préalablement sélectionné.

G Functie DOSISMODULATIE

Modulatie aan beide kanten

1 keer duwen op het pictogram  of  maakt het mogelijk de dosis/ha te moduleren.

Na 1 of meerdere keren duwen op deze toetsen, een nieuw pictogram verschijnt:



Om terug te keren naar de geprogrammeerde dosis dient u langer te duwen op het pictogram



Modulatie langs een enkele kant

De modulatie van de dosis kan aangepast worden langs links of langs rechts.

Bij vertrek moet men in het menu HOME een schijf selecteren



(links of rechts)

Als de schijf geselecteerd is, ziet de display er als volgt uit:



Van daaruit kan u de pictogrammen “- 10%” of “+10%” gebruiken, de modulatie vindt alleen plaats op de vooraf geselecteerde schijf.

G Funktion DOSIERMODULATION

Modulation auf beiden Seiten

1 Druck auf das Piktogramm  oder  moduliert die Dosiermenge/ha.

Nach Ausführung von 1 oder mehreren Tastendrucks erscheint ein neue Piktogramm:



Zur Rückkehr auf die programmierte Dosiermenge, muss man lange auf das Piktogramm drücken

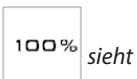

Modulation einer einzigen Seite

Die Dosiermengenmodulation kann nur auf der linken oder rechten Seite erfolgen.

Zuerst muss aus dem Menü HOME eine Streuscheibe ausgewählt werden.



(links oder rechts)

Nach der Auswahl der Streuscheibe ändert sich die Anzeige in folgender Weise:



Ab hier können Sie die Piktogramme «-10%» oder «+10%» verwenden. Die Modulation erfolgt jedoch ausschließlich auf der zuvor ausgewählten Streuscheibe.

H

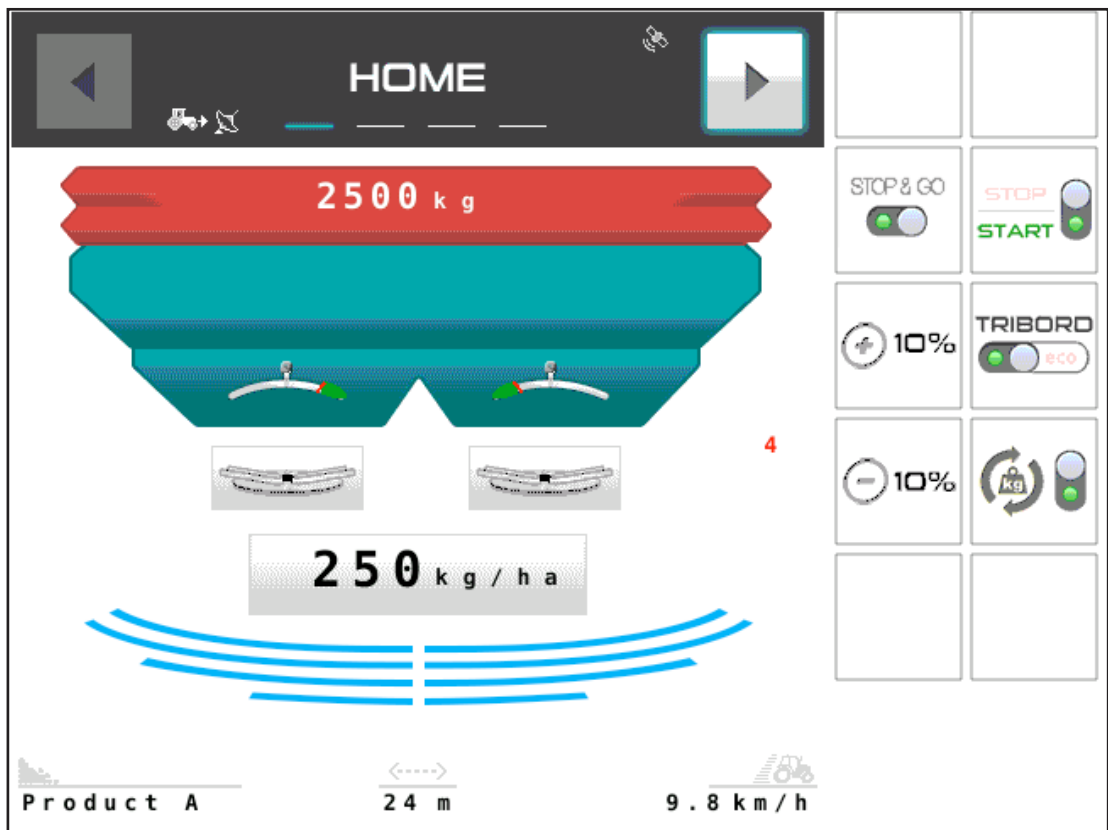

Fonction STOP & GO

Optimisation des épandages d'engrais dans les fourrières et dans les bordures de parcelle.

PRÉSENTATION DU SYSTÈME

Le **Stop & Go** est un système qui permet à partir du système GPS embarqué dans une console **ISOBUS** de gérer automatiquement l'ouverture et la fermeture des trappes utilisés pour le dosage.

Au départ il faut s'assurer que dans la console ISOBUS,



le contrôleur de tâche avec la fonction coupure de sections soit activée.

- Valider avec votre revendeur la compatibilité.

Quand la fonctionnalité est activée dans le menu



vous aurez automatiquement le pictogramme STOP&GO

avec soit

Dans ce cas, la fonction est activé les trappes vont s'ouvrir et se fermer automatiquement suivant si vous êtes dans une zone déjà épandue ou non.

Ou

Dans ce cas la machine peut être utilisée manuellement, le chauffeur va ouvrir et fermer les trappes.

La fonction automatique par GPS est désactivée.

Functie STOP & GO

Optimalisering van het uitstrooien van meststoffen op wendakkers en aan de rand van het perceel.

PRESENTATIE VAN HET SYSTEEM

Stop & Go is een systeem waarmee het mogelijk is om vanaf het GPS systeem in een **ISOBUS**-console de kleppen, die gebruikt worden voor de dosering, automatisch te openen en sluiten.

Bij vertrek dient men zich ervan te vergewissen dat in de ISOBUS-console



de taakcontroleur met de onderbrekingsfunctie van de strooikleppen geactiveerd is.

- Valideer met uw dealer de comptabiliteit.

Als de functionaliteit geactiveerd is in het menu



u krijgt automatisch het pictogram STOP&Go met ofwel



In dit geval wordt de functie geactiveerd, de kleppen worden automatisch geopend of gesloten al naargelang u zich al dan niet in een reeds bestrooide zone bevindt.

Of

In dit geval kan de machine handmatig gebruikt worden, de chauffeur opent of sluit de kleppen.

De automatische functie met GSP is gedeactiveerd.

Funktion STOP & GO

Optimierung der Düngerstreuung an den Wendepunkten und am Parzellenrand.

BESCHREIBUNG DES SYSTEMS

Stop & Go ist ein System, welches durch das, in der Konsole **ISOBUS** integrierte GPS System die Steuerung der automatischen Öffnung oder Schließung der Dosierungsschieber ermöglicht.

Zuerst muss man sich vergewissern, dass in der ISOBUS Konsole,



sieht die Aufgabensteuerung mit der Teilbreitenstückelung aktiviert ist.

- Lassen Sie sich die Kompatibilität von Ihrem Fachhändler bestätigen.

Wenn die Funktionalität im Menü



sieht

aktiviert ist, erhalten Sie automatisch das Piktogramm STOP & GO

mit sieht

Ist die Funktion aktiviert, öffnen und schließen sich die Schieber automatisch, abhängig davon, ob man sich in einer gestreuten oder nicht gestreuten Zone befindet.

Oder sieht

In diesem Fall kann die Maschine manuell bedient werden wobei der Fahrer die Schieber mit der Hand öffnet oder schließt.

Die automatische GPS Funktion ist deaktiviert.

H

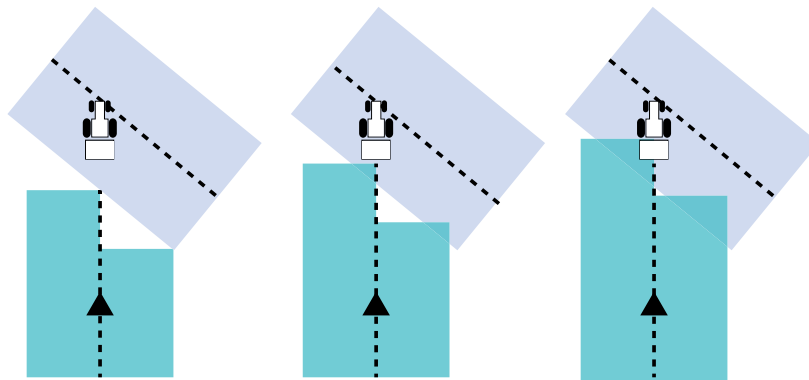
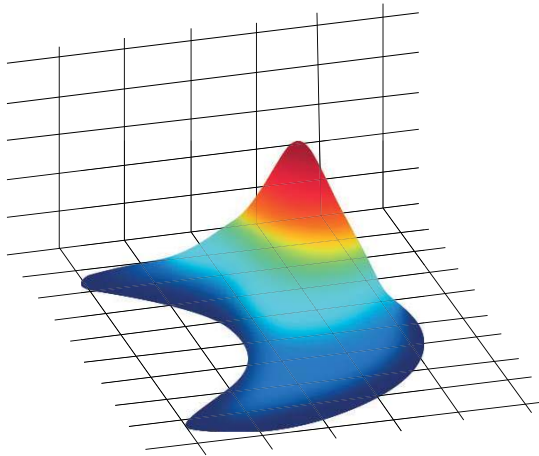
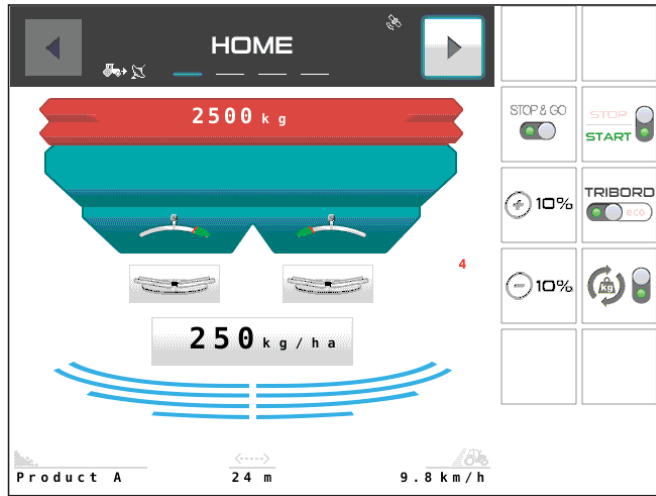



RÉGLAGE À EFFECTUER

Dans la console **ISOBUS** et plus particulièrement dans la partie {Contrôleur de tâche pour la coupe des sections} il faut définir une série de paramètres permettant au système GPS de fonctionner en adéquation avec le Stop & Go ainsi que la réalité de l'épandage centrifuge.

Pour cela il est nécessaire de consulter la notice liée à la console **ISOBUS** et surtout liée à la partie GPS.

- S'assurer au préalable du bon paramétrage de toutes les distances relatives au positionnement de l'antenne GPS sur le toit du tracteur.
- Toujours positionner l'antenne à la même distance de l'épandeur si changement de tracteur (voir distance X1 et Y1 sur le schéma de paramétrage des distances ci-contre).

- Définir une machine comprenant 2 tronçons, généralement Tronçon N°1 à gauche et le N°2 à droite.

Le taux de recouvrement indique à quel moment le système va arrêter d'épandre lorsqu'il rencontre une zone déjà épandue.

- À noter que plus cette valeur est élevée, plus le risque de manque au cours de l'épandage diminue.
- À l'inverse, une faible valeur contribue à limiter les surdosages dans la parcelle.

Suivant le taux de recouvrement utilisé, le type de système de guidage et la coupe de tronçons en votre possession, il peut être normal de retrouver sur l'affichage du champ de petites zones blanches, correspondant à un bref arrêt de l'épandage (cas récurrent des pointes dans le champ).



UIT TE VOEREN AFSTELLING

In de ISOBUS-console en meer in het bijzonder in het deel {Taakcontroleur voor de strooikleppenonderbreking} moet een reeks parameters geconfigureerd worden waarmee het GSP-systeem in overeenstemming met de Stop & Go kan werken alsook de werkelijke situatie van de centrifugale uitstrooiing.

Hiervoor dient u de gebruikshandleiding van de **ISO-BUS**-console en vooral van het deel GSP te raadplegen.

- Vooraf zorgen dat alle afstanden met betrekking tot de positionering van de GPS-antenne op het dak van de tractor goed geparometreerd zijn.
- Plaats de antenne altijd op dezelfde afstand van de strooier indien van tractor gewisseld wordt (zie afstand X1 en Y1 op het schema voor het instellen van de afstanden hiernaast).

- Een machine met 2 secties definiëren, over het algemeen Sectie Nr. 1 links en Nr. 2 rechts.

Het dekkingspercentage geeft aan op welk moment het systeem zal stoppen met strooien wanneer het een reeds bestrooide zone tegenkomt.

- Opmerking: hoe hoger deze waarde, hoe lager het risico op tekorten tijdens het strooien.
- Omgekeerd leidt een lage waarde tot overdosering op het perceel.

Op basis van het gebruikte dekkingspercentage, het type stuurhulp en de sectie-uitschakeling waarover u beschikt, kan het normaal zijn dat u kleine witte zones op de display van het veld ziet, die overeenstemmen met een korte onderbreking in het strooien (herhaald geval van puntjes in het veld).



VORZUHEHMENDE EINSTELLUNGEN

In der Konsole ISOBUS und insbesondere im Teil {Steuerung der Teilbreitenstückelung} müssen eine Anzahl von Parameter bestimmt werden, die dem GPS System den Betrieb in Abstimmung mit Stop & Go und mit der tatsächlichen Schleuderstreuung ermöglichen.

Dafür ist es nötig, die Bedienungsanleitung für die Konsole ISOBUS und besonders den Teil bezüglich GPS zu lesen.

- Als Vorbedingung für eine gute Einstellung muss man sich aller Abstände in Bezug auf die Position der GPS Antenne auf dem Dach des Schleppers vergewissern.
- Wenn der Schlepper gewechselt wird, muss sich die Antenne immer im gleichen Abstand zum Streuer befinden (siehe Abstand X1 und Y1 auf dem nebenstehenden Einstellungsschema)

- Die Maschine muss mit 2 Teilbreiten definiert werden. Im Allgemeinen die Teilbreite Nr. 1 links und die Nr. 2 rechts.

Der Prozentsatz der Abdeckung zeigt an, wann das System die Streuung einstellen wird, wenn es eine bereits bestreute Zone antrifft.

- Es ist zu bemerken, dass, je höher dieser Wert, desto geringer ist das Risiko einer zu geringen Streuung.
- Umgekehrt trägt ein geringer Wert dazu bei, die Überdosierung in einer Parzelle zu begrenzen.

Je nach verwendetem Abdeckungsprozentsatz, Typ des Führungssystems und Teilbreitenschaltung, kann es normal sein, auf der Anzeige des Feldes, kleine weiße Zonen, die einem kurzen Stopp während der Streuung entsprechen, zu finden (wiederholter Fall von Spitzen in dem Feld).

H

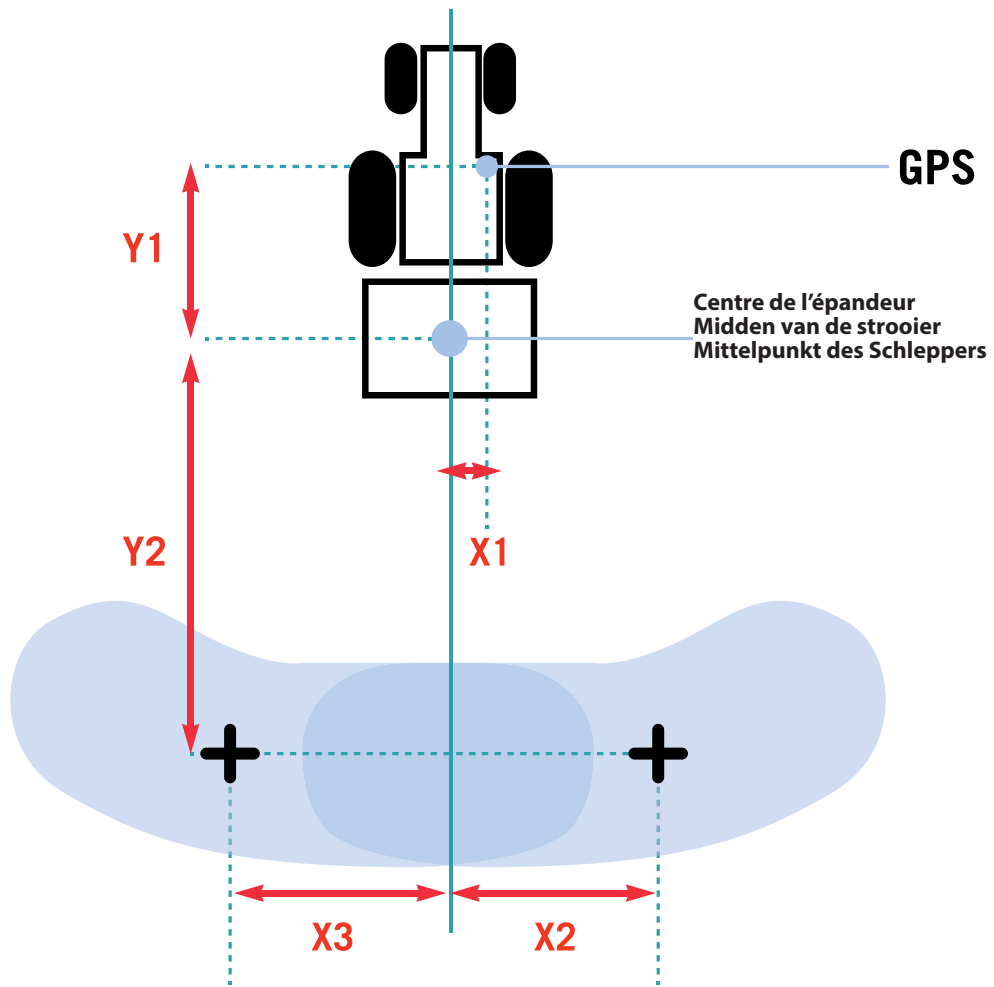

	18 28				24 36				32 44				40 50				
	18	21	24	28	24	28	32	36	32	36	40	44	36	40	44	48	50
Y2(m)	-7	-8	-10	-12	-10	-12	-13	-13	-14	-14,5	-14,5	-14,5	-14,5	-15	-15	-15	-15
LR(m)	9	10,5	12	14	12	14	16	18	16	18	20	22	18	20	22	24	50
LG(m)	9	10,5	12	14	12	14	16	18	16	18	20	22	18	20	22	24	50
X2(m)	4,5	5,25	6	7	6	7	8	9	8	9	10	11	9	10	11	12	12,5
X3(m)	-4,5	-5,25	-6	-7	-6	-7	-8	-9	-8	-9	-10	-11	-9	-10	-11	-12	-12,5
%	50	60	70	80	60	60	70	80	60	70	70	80	60	70	70	80	80
TPs(s) O	1	1	1	1	1	1	1	1	1	1	1	1	1	1	1	1	1
TPs(s) C	2,5	2,5	3	3	3	3	3	3	3	3	3	3	3	3	3	3	3



Les valeurs de recouvrement du tableau sont une moyenne optimisée pour différents engrais.

Les engrais tels que le chlorure de potassium (granulés avec une forme anguleuse) et l'urée (granulés petits et/ou légers) nécessitent :

- de réduire la distance Y2 de 2m
- de remonter le taux de recouvrement de 10 pour-cent supplémentaires.

Libre à l'utilisateur d'ajuster les valeurs, selon son jugé.

Le tableau ci-contre présente les différents paramètres relatifs aux deux tronçons.
Ces paramètres sont à programmer dans le système qui gère les tronçons et/ou la barre de guidage.

Les valeurs indiquées prennent en compte le type de distributeur d'engrais, ainsi que la largeur de travail utilisée

32 44



Y2 (m)

LR (m)

LG (m)

X2 (m)

↔ Jeux de pales présents sur la machine.

↔ Largeur de travail (épandage) en mètre.

↔ Distance entre les disques d'épandage et le point milieu de la nappe d'engrais.

↔ Largeur de travail (épandage) située à droite.

↔ Largeur de travail (épandage) située à gauche.

↔ Distance pour la demi-largeur de travail située à droite.



De dekkingswaarden in de tabel zijn een geoptimaliseerd gemiddelde voor verschillende meststoffen.

Meststoffen zoals kaliumchloride (korrels met hoekige vorm) en ureum (kleine en/of lichte korrels) vergen:

- reducing the Y2 distance by 2m
- increasing the overlap rate by a further 10 percent.

De gebruiker kan de waarden vrijelijk aanpassen op basis van zijn oordeel.

In de tabel hiernaast staan de verschillende instellingen met betrekking tot de twee secties.

Deze instellingen moeten geprogrammeerd worden in het systeem dat de secties en/of de stuurhulp bestuurt.

De aangeduide waarden houden rekening met het type meststoffenverdeler, maar ook de gebruikte werkbreedte.

32 44



Y2 (m)

LR (m)

LG (m)

X2 (m)

↔ Schoepenset aanwezig op de machine.

↔ Werkbreedte (uitstrooiing) in meter.

↔ Afstand tussen de strooischijven en het middelpunt van de meststoffenlaag in percent.

↔ Werkbreedte (uitstrooiing) rechts.

↔ Werkbreedte (uitstrooiing) links.

↔ afstand voor de halve werkbreedte rechts.



Die Abdeckungswerte der Tabelle sind ein optimierter Durchschnitt für verschiedene Düngermittel.

Dünger wie Kaliumchlorid (eckig geformtes Granulat) und Harnstoff (kleinkörniges bzw. sehr leichtes Granulat) erfordern:

- den Abstand Y2 um 2 m zu verkürzen
- die Überlappungsrate um 10 weitere Prozent zu erhöhen.

Der Benutzer kann nach freiem Ermessen die Werte angleichen.

Die nachfolgende Tabelle zeigt die verschiedenen Parameter bezüglich der zwei Teilstrecken. Diese Parameter müssen im System, welches die Teilstrecken und/oder die Spurführung steuert, programmiert werden.

Die angegebenen Werte berücksichtigen die Type des Düngemittelstreuers, so wie die verwendete Arbeitsbreite.

32 44



Y2 (m)

LR (m)

LG (m)

X2 (m)

↔ auf der Maschine montierte Schaufelsätze.

↔ Arbeitsbreite (Bestreuung) in Metern.

↔ Abstand zwischen den Streuscheiben und dem Mittelpunkt der Düngerstreuschicht in Prozent.

↔ Arbeitsbreite (Bestreuung) rechts.

↔ Arbeitsbreite (Bestreuung) links.

↔ Abstand für die halbe Arbeitsbreite rechts.

H

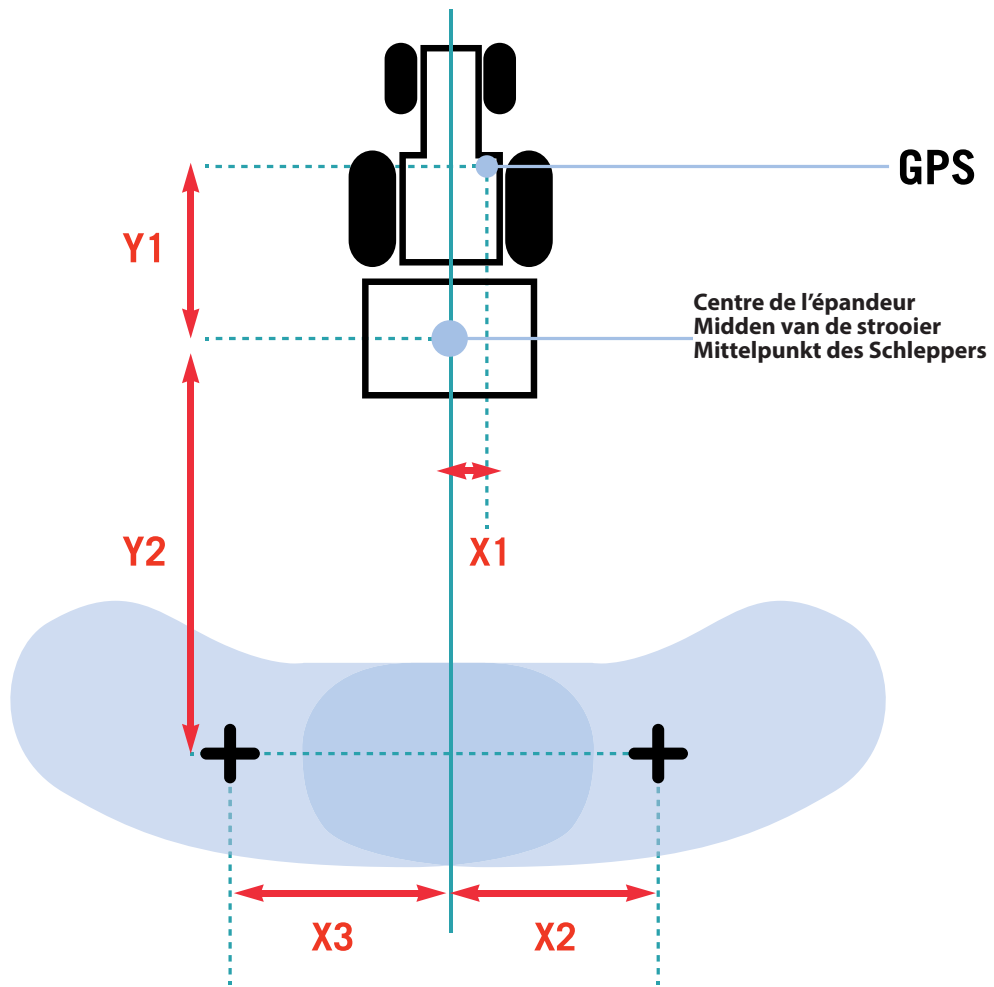

	18 28				24 36				32 44				40 50				
	18	21	24	28	24	28	32	36	32	36	40	44	36	40	44	48	50
Y2(m)	-7	-8	-10	-12	-10	-12	-13	-13	-14	-14,5	-14,5	-14,5	-14,5	-15	-15	-15	-15
LR(m)	9	10,5	12	14	12	14	16	18	16	18	20	22	18	20	22	24	50
LG(m)	9	10,5	12	14	12	14	16	18	16	18	20	22	18	20	22	24	50
X2(m)	4,5	5,25	6	7	6	7	8	9	8	9	10	11	9	10	11	12	12,5
X3(m)	-4,5	-5,25	-6	-7	-6	-7	-8	-9	-8	-9	-10	-11	-9	-10	-11	-12	-12,5
%	50	60	70	80	60	60	70	80	60	70	70	80	60	70	70	80	80
TPs(s) O	1	1	1	1	1	1	1	1	1	1	1	1	1	1	1	1	1
TPs(s) C	2,5	2,5	3	3	3	3	3	3	3	3	3	3	3	3	3	3	3



- X3 (m)** ⇨ Distance pour la demi-largeur de travail située à gauche
- %** ⇨ Taux de recouvrement conseillé en pourcentage.
- Tps (s) O** ⇨ Anticipation du temps pour gérer l'ouverture des trappes ,exprimé en seconde.
- Tps (s) C** ⇨ Anticipation du temps pour gérer la fermeture des trappes ,exprimé en seconde.

Remarques:

Les possibilités pour programmer les paramètres correspondant à la nappe d'épandage et à la position de l'antenne sont plus ou moins limités suivant la marque et ou le modèle du système de gestion des coupures et /ou de la barre de guidage.

Il faut impérativement consulter les notices d'utilisation correspondantes, afin de connaître précisément les limites.



Une erreur de paramétrage peut entraîner des zones de surdosage ou de sous-dosage ,dans ce cas l'usine ne pourra pas être tenu pour responsable.



- X3 (m)** ⇨ afstand voor de halve werkbreedte links
- %** ⇨ Aanbevolen dekkingspercentage in percent.
- Tps (s) O** ⇨ Voorinstelling van de tijd om het openen van de schuiven te beheren, uitgedrukt in seconden.
- Tps (s) C** ⇨ Voorinstelling van de tijd om het sluiten van de schuiven te beheren, uitgedrukt in seconden.

Opmerkingen:

De mogelijkheid om de instellingen van de strooilaag en de antennepositie te programmeren zijn in meerdere of mindere mate beperkt op basis van het merk en het model van het besturingssysteem van de secties en/of de stuurhulp.

U moet verplicht de overeenstemmende handleidingen raadplegen om de limieten precies te kennen.



Een fout bij het instellen kan leiden tot zones met overdosering of onderdosering. In dit geval kan de fabriek niet aansprakelijk gesteld worden.



- X3 (m)** ⇨ Abstand für die halbe Arbeitsbreite links.
- %** ⇨ Empfohlene Bedeckung in Prozent.
- Tps (s) O** ⇨ Zeitvorwegnahme zur Steuerung der Öffnung der Klappen, in Sekunden.
- Tps (s) C** ⇨ Zeitvorwegnahme zur Steuerung der Schließung der Klappen, in Sekunden.

Hinweise:

Die Möglichkeit, die entsprechenden Parameter für die Streuschichte und die Position der Antenne zu programmieren sind mehr oder weniger durch die Marke oder das Modell des Steuerungssystems, der Stückelung und / oder der Spurführung begrenzt. Um die Grenzen genau zu kennen, muss man unter allen Umständen die entsprechenden Bedienungsanleitungen lesen.



Ein Fehler in der Parametrierung kann Zonen mit Über- oder Unterdosierungen verursachen. In diesem Fall kann der Hersteller nicht zur Verantwortung gezogen werden.

H

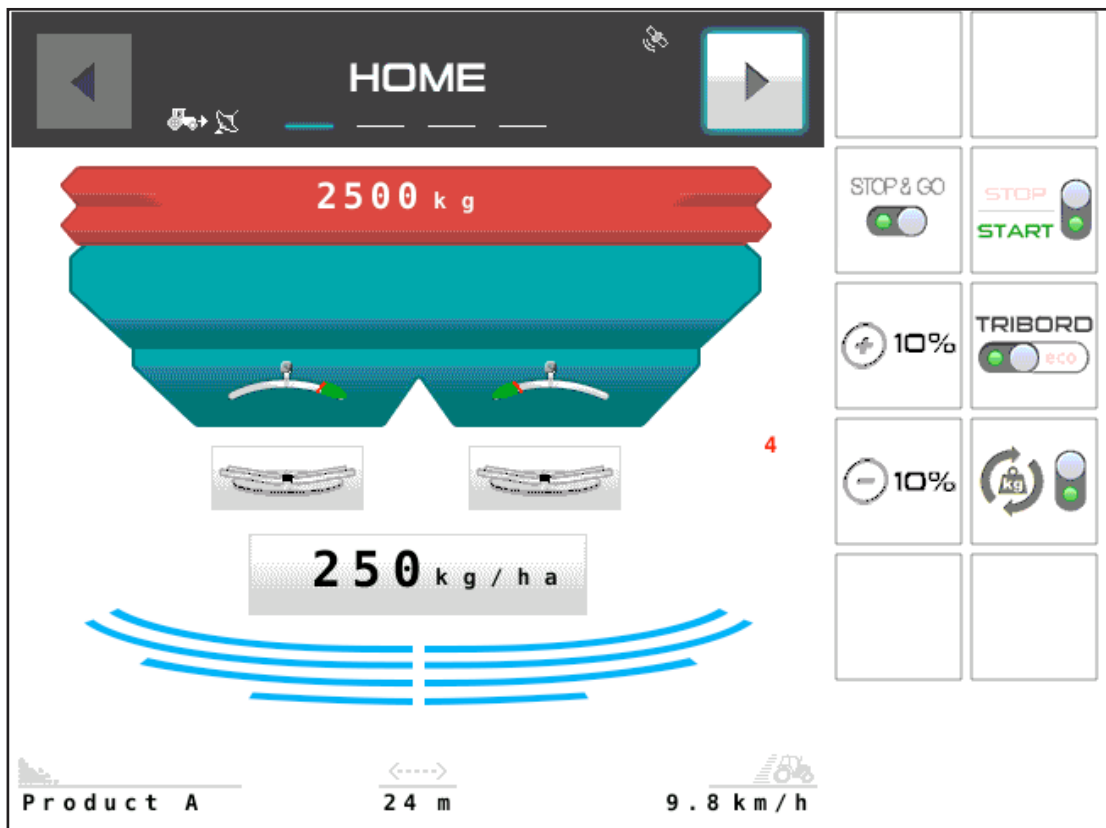



Principe

Le système Stop & Go comprend deux modes de fonctionnement :

- le mode automatique
- et le mode manuel.

MODE AUTOMATIQUE

- Sélectionner le Pictogramme

L' affichage du pictogramme devient

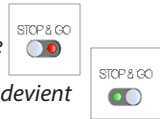

La LED verte allumée indique que le mode automatique est en fonctionnement.

Une fois un travail lancé au sein du système de guidage, la fonction **TC-SC** (coupure de tronçons) va, selon les cas, envoyer des signaux qui vont commander les vérins électriques des trappes (la droite et la gauche).

À la fin du champ, toujours repasser en mode manuel, trappes fermées.



En cas de perte du signal GPS, se renseigner sur les fonctionnalités de la console **ISOBUS** possédée et son système de guidage.

Selon les constructeurs, le système de guidage peut fermer les trappes du distributeur d'engrais (sécurité), ou bien les laisser dans leurs états précédant la perte du signal GPS.



Principe

Het Stop & Go-systeem omvat twee werkingsmodi:

- de automatische modus
- en de manuele modus.

AUTOMATISCHE MODUS

- Selecteer het Pictogram

De display van het pictogram wordt

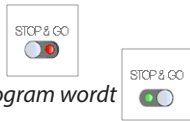

De groene LED geeft aan dat de automatische modus in werking is.

Na het starten van de werken binnen het stuursysteem zal de functie **TC-SC** (sectiebesturing), naargelang het geval, signalen uitsturen die de elektrische cilinders gaan bedienen (rechts en links).

Schakel aan het einde van het veld altijd opnieuw naar manuele modus, sluit de schuiven.



Indien het GPS-signaal verloren gaat, informatie inwinnen over de functies van de gebruikte **ISOBUS**-console en de sturing ervan.

Naargelang het merk gaat de stuurhulp de schuiven van de meststoffenverdeler sluiten (veiligheid) of hun toestand van voor het verliezen van het gps-signaal handhaven.



Prinzip

Das System Stop & Go enthält zwei Funktionsmodi:

- den Automatik
- und den manuellen Modus

AUTOMATIKMODUS

- Auswahl des Piktogramms

Die Anzeige des Piktogramms wird



Die leuchtende grüne LED zeigt an, dass der Automatikmodus in Betrieb ist.

Sobald eine Arbeit im Rahmen des Führungssystems begonnen hat, schickt die Funktion **TC-SC** (Teilbreitenschaltung) je nach Fall, Signale an die Elektrozyylinder der Schieber (rechts und links).

Am Ende des Feldes muss immer in den manuellen Modus geschaltet werden, Schieber geschlossen.



Sollten die GPS Signale verloren gehen, müssen Sie sich über die Funktionen der **ISOBUS** Konsole und des Führungssystems informieren.

Abhängig vom Hersteller kann das Führungssystem die Schieber des Düngemittelstreuers schließen (Sicherheit) oder sie in dem Zustand vor Verlust des GPS Signals belassen.

H

The screenshot displays a tractor's control interface with the following elements:

- Header:** A dark bar with a left arrow, a tractor icon, the word "HOME", a signal icon, and a right arrow.
- Top Row:** A red bar showing "2500 kg" and a "STOP & GO" control with a green indicator.
- Middle Row:** A teal bar representing a spreader, with two smaller icons below it showing the spreader's position.
- Right Column:** A vertical stack of controls: "STOP & GO" (green indicator), "START" (green indicator), "10%" (plus icon), "TRIBORD" (ECO indicator), "10%" (minus icon), and a "kg" control with a circular arrow.
- Bottom Row:** A grey bar showing "250 kg / ha", a blue curved bar representing the spreader's width, and a status bar with "Product A", a double-headed arrow, "24 m", and "9.8 km/h" with a tractor icon.



En cas de doute, la commande **Stop & Go** permet de travailler en manuel, ce qui est fortement conseillé.

Les système de guidage ne gèrent pas toujours la marche arrière du tracteur. Il ne faut donc jamais s'en servir, afin d'éviter un épandage erroné sur la zone de la parcelle concernée.

MODE MANUEL

- Sélectionner le Pictogramme



l'affichage du pictogramme devient



La LED rouge allumée indique que le mode manuel est en fonctionnement.

Pour ouvrir et fermer les trappes il faut utiliser la commande



Bij twijfel kunt u met de **Stop & Go**-besturing in manuele modus werken. Dit wordt ten zeerste aanbevolen.

De stuursystemen beheren over het algemeen niet de modus 'achteruitrijden' van de tractor. Ze mag daartoe dus nooit gebruikt worden om foutief strooien op de betreffende zone van het perceel te vermijden.

MANUELE MODUS

- Selecteer het Pictogram



de display van het pictogram wordt



De rode LED geeft aan dat de handmatige modus in werking is.

Om de kleppen te openen of te sluiten moet de bediening gebruikt worden



Im Zweifelsfall erlaubt der Befehl **Stop & Go** die manuelle Bedienung, was dringend empfohlen wird.

Das Führungssystem steuert nicht immer den Rückwärtsgang des Schleppers. Um eine Fehlstreuung in der Zone der betroffenen Parzelle zu vermeiden sollte der Rückwärtsgang nicht verwendet werden.

MANUELLER MODUS

- Auswahl des Piktogramms



Die Anzeige des Piktogramms wird



Die leuchtende rote LED zeigt an, dass der manuelle Modus in Betrieb ist.

Zur Öffnung und Schließung der Schieber ist der Befehl



I

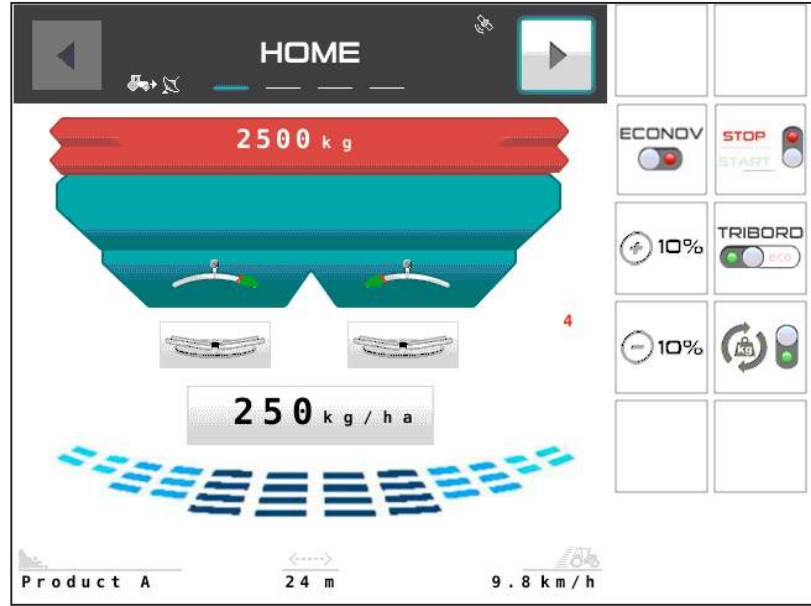
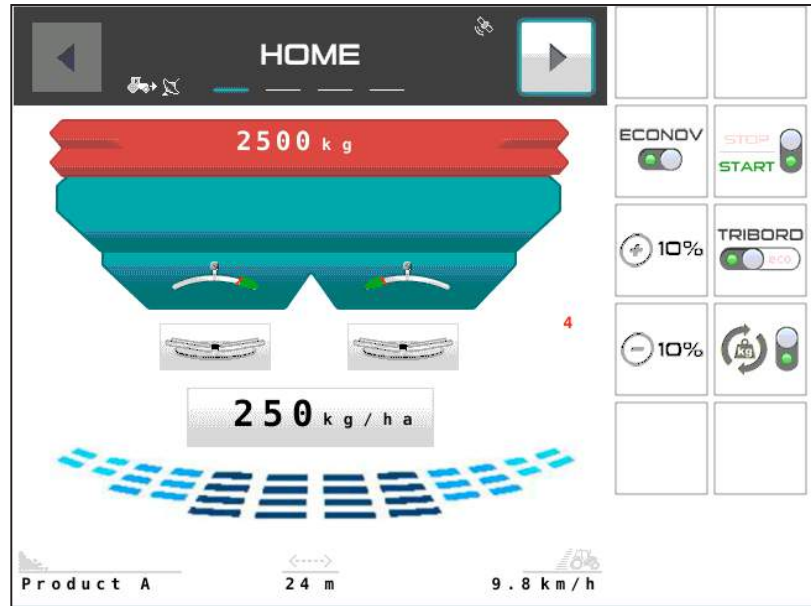

1 Fonction ECONOV

PRÉSENTATION DU SYSTÈME

L'ECONOV est un système capable de récupérer les données provenant du système GPS



(Gestion de la largeur de travail automatique par GPS) Embarqué dans la console **ISOBUS** afin d'éviter les surdosages et sous-dosages en fourrières et en bordure de parcelle, il permet aussi en fin de parcelle d'adapter la largeur lors du dernier Tramline au plus juste.

Ceci grâce à la possibilité de modifier la largeur programmée. La modification se fait avec 12 sections qui sont automatiquement adaptées à une largeur correspondant au 1/12 de la largeur programmée.

L'adaptation de la largeur se fait en modifiant la position des goulottes de largeur et au même moment on adapte le débit pour conserver la **Dose / ha** demandée et quand c'est nécessaire le système ferme ou ouvre les trappes de débit. L'ECONOV utilise les données du contrôleur de tâches **ISOBUS** pour assurer une gestion optimum de l'épandage.

Au préalable, il faut s'assurer de la présence du contrôleur de tâche dans la console **ISOBUS** et de son activation.



Il est peut être nécessaire d'effectuer une série de paramétrage dans le système GPS (consulter la partie « **Programmation** **Fonction ECONOV réglages** »).

1 Functie ECONOV

SYSTEM OVERVIEW

ECONOV is een systeem dat gegevens afkomstig van een GSP-systeem kan afleiden



(Automatisch beheer van de werkbreedte via GPS) Bevestigd in de **ISOBUS**-console om overdosering en onderdosering op wendakkers en aan de rand van het perceel te vermijden. Dit systeem maakt het bovendien mogelijk om de breedte van de laatste tramline op het einde van het perceel zo nauwkeurig mogelijk aan te passen.

Dit dankzij de mogelijkheid om de geprogrammeerde breedte te wijzigen. De wijzigingen gebeuren met 12 secties die automatisch aangepast worden aan een breedte die overeenstemt met 1/12e van de geprogrammeerde breedte.

De breedte wordt aangepast door de positie van de breedtegoten aan te passen en tegelijkertijd wordt het debiet aangepast om de gevraagde **Dosis / ha** te bewaren en indien nodig sluit of opent het systeem de debietkleppen. ECONOV gebruikt de gegevens van de taakcontroleur **ISOBUS** om een optimaal strooi-beheer te waarborgen.

Zich vooraf vergewissen van de aanwezigheid van de taakcontroleur in de **ISOBUS**-console en van de activering ervan.



Het kan noodzakelijk zijn om een reeks parameters in te stellen in het GPS-systeem (raadpleeg het deel "**Programmierung** **Functie ECONOV afstellingen**").

1 Funktion ECONOV

BESCHREIBUNG DES SYSTEMS

Das **ECONOV** ist ein System, welches Daten aus dem, in der Konsole **ISOBUS** integriertem GPS System



(Automatische Verwaltung der Arbeitsbreite durch das GPS) empfangen kann, um die Über- und Unterdosierungen an den Wendepunkten und den Rändern der Parzelle zu vermeiden. Es erlaubt auch am Ende der Parzelle die Breite bei der letzten Tramline bestmöglich anzugleichen.

Dies verdankt man der Möglichkeit, die Breite zu programmieren. Die Modifizierung erfolgt mit 12 Teilbreiten, die automatisch an eine Breite entsprechend 1/12 der programmierten Breite angepasst werden.

Die Anpassung der Breite erfolgt durch die Position der Ausläufe, wobei gleichzeitig die Streumenge zum Beibehalt der benötigten **Dosis/ha** und den Zeitpunkt, wann das System die Schieber öffnet und schließt angeglichen wird. Der **ECONOV** verwendet die Daten der Aufgabensteuerung **ISOBUS**, um ein optimales Streumanagement sicherzustellen.

Vergewissern Sie sich ob die Aufgabensteuerung und deren Aktivierung in der **ISOBUS** Konsole existieren.



Es kann notwendig werden, eine Anzahl von Einstellungen im GPS System (siehe Kapitel «**Programmierung** **Funktion ECONOV Einstellungen**») vorzunehmen.

I

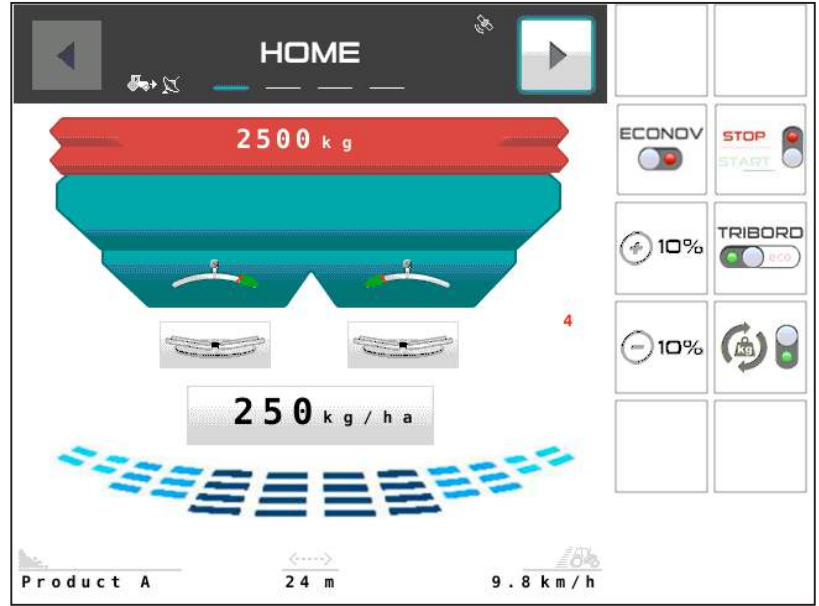
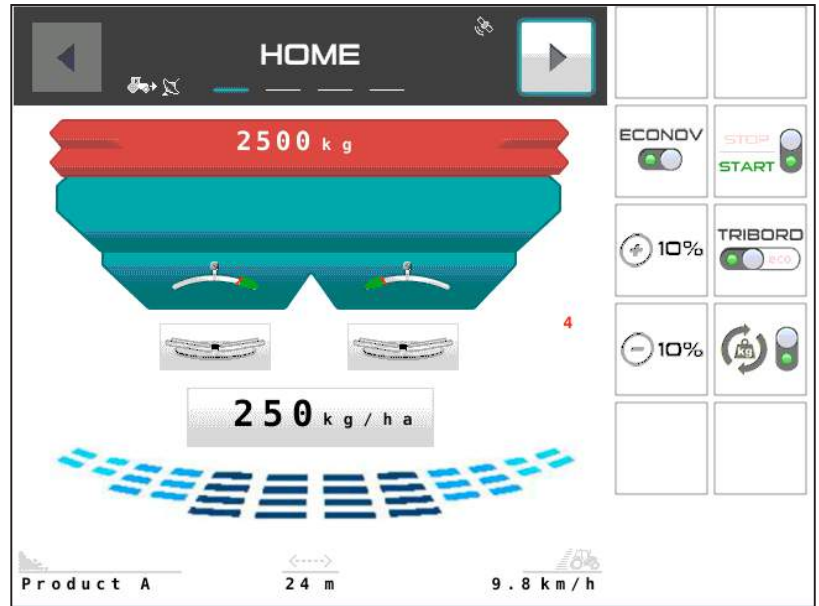

1

FONCTIONNEMENT

Quand on visualise sur l'écran



le pictogramme



confirme la présence du contrôleur de tâche qui permet la gestion en automatique des Tronçons.



Quand la fonction **ECONOV** est



alors la machine fonctionne en automatique par GPS.

Dès que le pictogramme



est vert alors quand la machine avance le système GPS va ouvrir les trappes et les tronçons si le déplacement s'effectue dans une zone non épandue.

Dès que la machine arrive dans une zone déjà épandue alors le contrôleur de tâche va fermer les tronçons et les trappes. Pour une gestion optimum de la commande des tronçons il faut obligatoirement effectuer une série de paramétrages dans le contrôleur de tâche



(Consulter la partie « **Programmation**  **Fonction ECONOV réglages** »).

Quand la fonction **ECONOV** est



alors la machine fonctionne en manuelle et elle sera limitée à 2 tronçons, un pour la trappe droite et un pour la trappe gauche.

1

WERKING

Wanneer op het scherm



het pictogram



verschijnt

bevestigt dit de aanwezigheid van de taakcontroleur waarmee de secties automatisch beheerd worden.



Wanneer de functie **ECONOV** is



werkt de machine automatisch per GPS.

Van zodra het pictogram



groen is en de machine voortbeweegt gaat het GPS-systeem de kleppen en secties openen als de beweging gebeurt in een niet bestrooide zone.

Van zodra de machine in een reeds bestrooide zone komt, gaat de taakcontroleur de secties en kleppen sluiten. Voor een optimale bediening van de secties moeten er een reeks parameters ingesteld worden in de taakcontroleur



(Raadpleeg het deel "Programming  Functie ECONOV afstellingen").

Wanneer de functie **ECONOV** is



werkt de machine handmatig en wordt ze beperkt tot 2 secties, een voor de rechterklep en een voor de linkerklep.

1

BETRIEB

Wenn man auf dem Bildschirm



das Piktogramm



sieht

wird die vorhandene Aufgabensteuerung welche die automatische Steuerung der Teilbreiten übernimmt, bestätigt.



Wenn die **ECONOV** Funktion ist,



funktioniert die Maschine automatisch durch GPS.

Sobald das Piktogramm



grün leuchtet und die

Maschine in Betrieb ist, öffnet das GPS System die Schieber und die Teilbreiten, wenn die Fahrt innerhalb einer nicht gestreuten Zone erfolgt.

Sobald die Maschine in einer bereits gestreuten Zone ankommt, schließt die Aufgabensteuerung die Teilbreiten und die Schieber. Für eine optimale Steuerung der Teilbreiten muss man zwangsläufig eine Anzahl von Einstellungen in der Aufgabensteuerung vornehmen.



(siehe Kapitel «Programming  Funktion ECONOV Einstellungen»).

Wenn die **ECONOV** Funktion ist,



läuft die Maschine im manuellen Modus und ist auf 2 Teilbreiten limitiert. Eine für den rechten Schieber und eine für den linken Schieber.

I

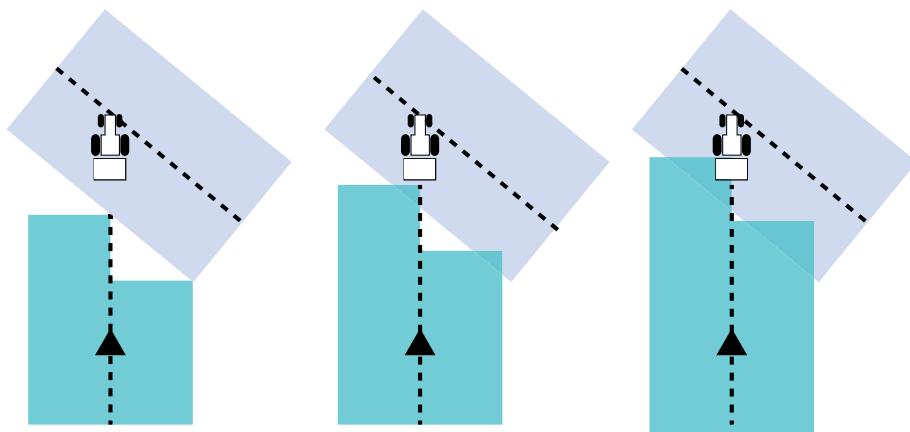
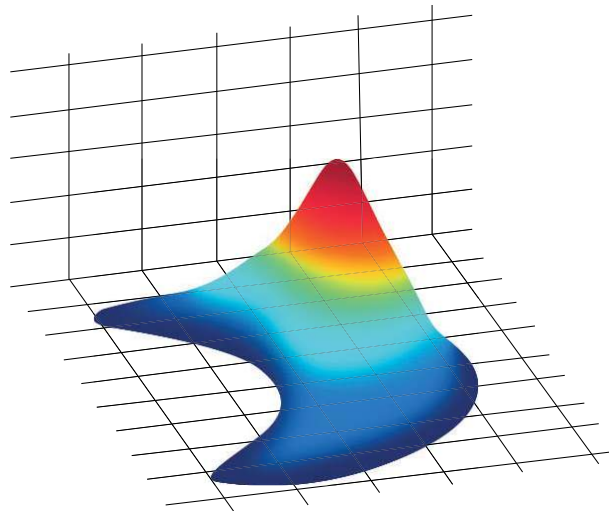

1 Réglages du Système GPS Contrôleur de tâche

Il faut définir une série de paramètres permettant au système GPS de fonctionner en adéquation avec l'**ECONOV** ainsi que la réalité de l'épandage centrifuge.

- Contrôler au préalable le paramétrage de toutes les distances relatives au positionnement de l'antenne GPS sur le toit du tracteur.
- Toujours positionner l'antenne à la même distance de l'épandeur si changement de tracteur (voir distance Y0 sur le schéma de paramétrage des distances).
- Définir une machine comprenant 12 tronçons. Le taux de recouvrement indique à quel moment le système va arrêter d'épandre lorsqu'il rencontre une zone déjà épandue.

À noter

Plus cette valeur est élevée, plus le risque de manque au cours de l'épandage diminue. À l'inverse, une faible valeur contribue à limiter les surdosages dans la parcelle.

Suivant le taux de recouvrement utilisé, et le type de système GPS (guidage et coupure de tronçons présent dans la console **ISOBUS**), il peut être normal de retrouver sur l'affichage du champ de petites zones blanches, correspondant à un bref arrêt de l'épandage (cas récurrent des pointes dans le champ).

Cependant, de part le fonctionnement par multi-recouvrement d'un épandeur d'engrais, ces zones s'avèrent en fait posséder une densité proche de la dose moyenne d'engrais à apporter.

1 Afstellingen van het GPS-systeem Taakcontroleur

Er moet een reeks parameters geconfigureerd worden waarmee het GPS-systeem in overeenstemming met de **ECONOV** kan werken alsook de werkelijke situatie van de centrifugale uitstrooiing.

- Vooraf controleren dat alle afstanden met betrekking tot de positionering van de GPS-antenne op het dak van de tractor geparametreerd zijn.
- Plaats de antenne altijd op dezelfde afstand van de strooier indien van tractor gewisseld wordt (zie afstand Y0 op het schema voor het instellen van de afstanden hiernaast).
- Definieer een machine met 12 secties. Het dekkingspercentage geeft aan op welk moment het systeem zal stoppen met strooien wanneer het een reeds bestrooide zone tegenkomt.

Opmerking

hoe hoger deze waarde, hoe lager het risico op tekorten tijdens het strooien. Omgekeerd leidt een lage waarde tot overdosering op het perceel.

Op basis van het gebruikte dekkingspercentage, en het systeemtype GPS (leiding en sectie-uitschakeling in de **ISOBUS**-console), kan het normaal zijn dat u kleine witte zones op de display van het veld ziet. Deze komen overeen met een korte onderbreking in het strooien (herhaald geval van puntjes in het veld).

Dankzij de werking via multidekking van een meststoffenstrooier beschikken deze zones in feite over een dichtheid die ongeveer gelijk is aan de gemiddelde dosis toe te voegen meststoffen.

1 Einstellungen des GPS Systems, Aufgabensteuerung

Es müssen eine Anzahl von Parameter bestimmt werden, die dem GPS System den Betrieb in Abstimmung mit dem **ECONOV**, sowie mit der tatsächlichen Schleuderstreuung ermöglichen.

- Als Vorbedingung für die richtige Einstellung muss man sich aller Abstände in Bezug auf die Position der GPS Antenne auf dem Dach des Schleppers vergewissern.
- Wenn der Schlepper gewechselt wird, muss sich die Antenne immer im gleichen Abstand zum Streuer befinden (siehe Abstand Y0 auf dem Einstellungsschema)
- Definition einer Maschine mit 12 Teilbreiten. Der Prozentsatz der Abdeckung zeigt an, wann das System die Streuung einstellen wird, sobald es eine bereits bestreute Zone antrifft.

Anmerkung

Je höher dieser Wert ist, desto geringer das Risiko einer zu geringen Streuung. Umgekehrt trägt ein geringer Wert dazu bei, die Überdosierung in einer Parzelle zu begrenzen.

Gemäß dem verwendeten Abdeckungsprozentsatz und dem GPS Systemtyp (Führung und Teilbreitenschaltung in der **ISOBUS** Konsole vorhanden), kann es normal sein, auf der Anzeige des Feldes kleine weiße Zonen, die einem kurzen Stopp während der Streuung entsprechen, zu finden (wiederholter Fall von Spitzen in dem Feld)

Allerdings, abgesehen von der Funktion durch Mehrfachabdeckung durch einem Düngemittelstreuer, stellt sich indiese Zonen tatsächlich heraus, dass sie eine Dichte nahe an der durchschnittlichen Dosierung des zu streuenden Düngemittels haben.

I

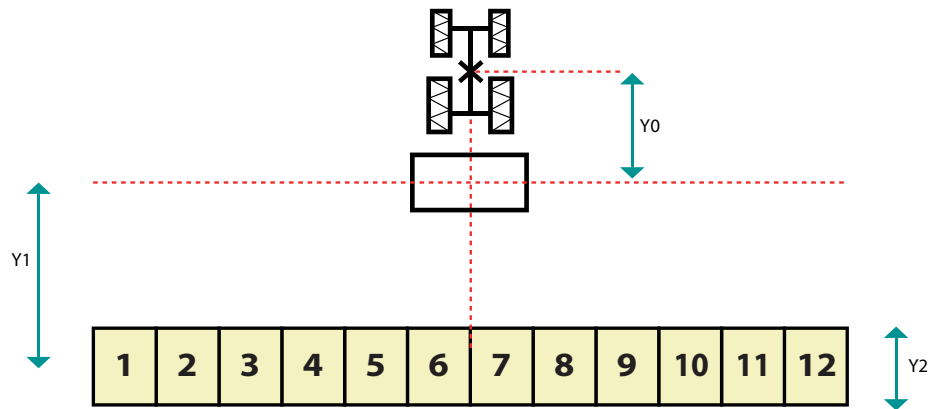

	18 28				24 36				32 44			
	18	21	24	28	24	28	32	36	32	36	40	44
LARGEUR D'UNE SECTION(M) BREEDTE VAN EEN SECTIE (M) BREITE EINER SEKTION (M)	3	3,5	4	4,66	4	4,66	5,33	6	5,33	6	6,66	7,33
Y1	-7	-8	-9,5	-11	-9,5	-11,5	-12	-13	-13,5	-14	-14	-14
Y2	3,5	3,5	3,5	3,5	4,5	4,5	4,5	4,5	4,5	4,5	4,5	4,5
%	50	50	50	60	50	50	60	70	60	70	70	80
Tps (s) OUVERT Tps (s) OPEN Tps (s) OFFEN	2	2	2	2	2	2	2	2	2	2	2	2
Tps (s) FERMÉ Tps (s) GESLOTEN Tps (s) GESCHLOSSEN	2	2	2	2	2	2	2	2	2	2	2	2

1

RÉGLAGES DU SYSTÈME GPS CONTRÔLEUR DE TÂCHE

Suivant la capacité du  (contrôleur de tâche pour la coupe des sections)

qui est embarqué dans votre console ISOBUS, la configuration de la nappe d'épandage peut varier.

- Pour les systèmes les plus performants la position des 12 tronçons va s'ajuster automatiquement. Dans ce cas la nappe va apparaître sous la forme d'un croissant.
- Il faut vérifier la cohérence des valeurs pour chaque tronçon en fonction de la largeur de travail.



Par exemple la distance entre l'antenne GPS et le milieu de la nappe ne doit pas dépasser la demi-largeur. La largeur cumulée des tronçons ne doit pas dépasser la largeur total de travail programmée dans la console

- Vérifier aussi la valeur des anticipations pour l'ouverture (2 secondes) et la fermeture (2 secondes).
- Suivant les performances du GPS utilisé il peut être nécessaire de modifier les valeurs des anticipations.

Le dessin de la page ci-contre représente la nappe sous la forme d'une ligne droite. Quand le contrôleur de tâche ne sait pas réaliser la nappe sous la forme d'un croissant alors il faut paramétrer sous la forme d'une ligne droite.

Le tableau ci-contre présente les différents paramètres relatifs aux 12 tronçons.

Ces paramètres sont à programmer dans le système qui gère les tronçons et/ou la barre de guidage. Les valeurs indiquées prennent en compte le type de distributeur d'engrais, ainsi que la largeur de travail utilisée

-  → Jeux de pales présents sur la machine.
-  → Largeur de travail (épandage) en mètre.
- % → Taux de recouvrement conseillé en pourcentage.
- Tps (s) O** → Anticipation du temps pour gérer l'ouverture des trappes exprimé en seconde.
- Tps (s) C** → Anticipation du temps pour gérer la fermeture des trappes exprimé en seconde.

1

AFSTELLINGEN VAN HET GPS-SYSTEEM TAAKCONTOLEUR

Volgens de capaciteit van  (taakcontroleur voor de sectiebesturing)

die wordt ingeladen in uw ISOBUS-console kan de configuratie van het spreidingsveld variëren.

- Bij de krachtigste systemen gaat de positie van de 12 secties zich automatisch aanpassen. In dit geval zal veld verschijnen onder de vorm van een wassende maan.
- De coherentie van de waarden voor elke sectie moeten gecontroleerd worden in functie van de werkbreedte.



De afstand tussen de GPS-antenne en het midden van het veld mag de halve breedte bijvoorbeeld niet overschrijden. De gecumuleerde breedte van de secties mag de totale breedte van het in de console geprogrammeerde werk niet overschrijden

- Controleer ook de waarde van het tijdsverloop voor het openen (2 seconden) en het sluiten (2 seconden).
- Naargelang het vermogen van de gebruikte GPS kan het noodzakelijk zijn de waarden van het tijdverloop te wijzigen.

De tekening op de volgende pagina toont het veld onder de vorm van een rechte lijn. Als de taakcontroleur het veld niet kan weergeven onder de vorm van een wassende maan, moet deze geprogrammeerd worden in de vorm van een rechte lijn.

In de tabel hiernaast staan de verschillende instellingen met betrekking tot de 12 secties.

Deze instellingen moeten geprogrammeerd worden in het systeem dat de secties en/of de stuurhulp bestuurt. De aangeduide waarden houden rekening met het type meststoffenverdeler, maar ook de gebruikte werkbreedte.

-  → Schoepenset aanwezig op de machine.
-  → Werkbreedte (uitstrooiing) in meter.
- % → Aanbevolen dekkingspercentage in percent.
- T (s) O** → Voorinstelling van de tijd om het openen van de schuiven te beheren, uitgedrukt in seconden.
- T (s) C** → Voorinstelling van de tijd om het sluiten van de schuiven te beheren, uitgedrukt in seconden.

1

EINSTELLUNGEN DES GPS SYSTEMS, AUFGABENSTEUERUNG

Je nach den Kapazitäten der  (Job-Steuereinheit für die Teilbreitenschaltung)

Ihres ISOBUS-Terminals kann die Konfiguration der Streufelder variieren.

- Bei den leistungsfähigsten Systemen passt sich die Position der 12 Teilbreiten automatisch an. In diesem Fall erscheint das Streufeld sichelförmig.
- Die Stimmigkeit der Werte für jede Teilbreite muss anhand der Arbeitsbreite überprüft werden.



Zum Beispiel darf der Abstand zwischen GPS-Antenne und Streufeldmitte nicht größer als die halbe Breite sein. Die Gesamtbreite der Teilbreiten darf zusammengezählt die im Terminal programmierte Arbeitsbreite nicht überschreiten.

- Die Zeitvorlaufwerte für Öffnen (2 Sekunden) und Schließen (2 Sekunden) des Streuschiebers sind ebenfalls zu prüfen.
- Je nach Leistung Ihres GPS kann es erforderlich sein, die Vorlaufwerte zu ändern.

Die Skizze auf der Seite gegenüber stellt das Streufeld in Form einer geraden Linie dar. Wenn die Job-Steuereinheit das Streufeld nicht in Sichelform umsetzen kann, muss es in Form einer geraden Linie parametrisiert werden.

Die nebenstehende Tabelle zeigt die verschiedenen Parameter bezüglich 12 Teilbreiten.

Diese Parameter müssen im System, welches die Teilbreiten und/oder die Spurführung steuert programmiert werden. Die angegebenen Werte berücksichtigen die Type des Düngemittelstreuers, sowie die verwendete Arbeitsbreite.

-  → Auf der Maschine montierter Schaufelsatz
-  → Arbeitsbreite (Streuung) in Metern.
- % → Empfohlener Abdeckprozentatz.
- Tps (s) O** → Zeitvorlauf zur Steuerung der Schieberöffnung in Sekunden.
- Tps (s) O** → Zeitvorlauf zur Steuerung der Schieberschließung in Sekunden.

I

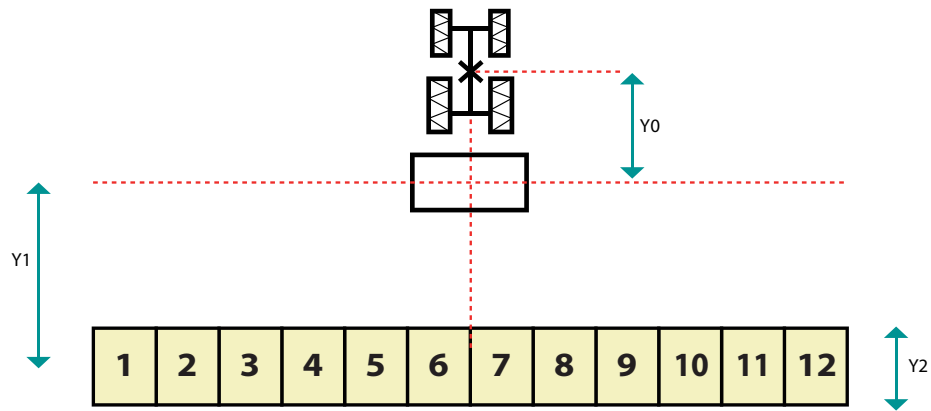

	18 28				24 36				32 44			
	18	21	24	28	24	28	32	36	32	36	40	44
LARGEUR D'UNE SECTION(M) BREEDTE VAN EEN SECTIE (M) BREITE EINER SEKTION (M)	3	3,5	4	4,66	4	4,66	5,33	6	5,33	6	6,66	7,33
Y1	-7	-8	-9,5	-11	-9,5	-11,5	-12	-13	-13,5	-14	-14	-14
Y2	3,5	3,5	3,5	3,5	4,5	4,5	4,5	4,5	4,5	4,5	4,5	4,5
%	50	50	50	60	50	50	60	70	60	70	70	80
Tps (s) OUVERT Tps (s) OPEN Tps (s) OFFEN	2	2	2	2	2	2	2	2	2	2	2	2
Tps (s) FERMÉ Tps (s) GESLOTEN Tps (s) GESCHLOSSEN	2	2	2	2	2	2	2	2	2	2	2	2

1

Remarques :

Les possibilités pour programmer les paramètres correspondant à la nappe d'épandage et à la position de l'antenne sont plus ou moins limitées suivant la marque et/ou le modèle du système GPS et de la console **ISOBUS**.

Il faut impérativement consulter les notices d'utilisation correspondantes, afin de connaître précisément les Limites.



Une erreur de paramétrage peut entraîner des zones de surdosage ou de sous-dosage, dans ce cas, l'usine ne pourra pas être tenue pour responsable.

1

Opmerkingen :

De mogelijkheid om de parameters van het spreidingsveld en de positie van de antenne te programmeren zijn min of meer beperkt volgens het merk en/of model van het GPS-systeem en de **ISOBUS**-console.

U moet verplicht de overeenstemmende handleidingen raadplegen om de limieten precies te kennen.



Een fout bij het instellen kan leiden tot zones met overdosering of onderdosering. In dit geval kan de fabriek niet aansprakelijk gesteld worden.

2

1

Hinweise:

Die Möglichkeiten der Programmierung der Parameter bezüglich der Streuschicht und der Antennenposition sind bezüglich der Marke und/oder der Type des GPS Systems und der **ISOBUS** Konsole mehr oder weniger begrenzt

Es sind unbedingt die entsprechenden Benutzerhandbücher zu konsultieren.



Ein Parametrisierungsfehler kann über- oder unterdosierte Zonen verursachen. In diesem Fall kann der Hersteller nicht zur Verantwortung gezogen werden.

i

The diagram illustrates a cross-section of a structure. A central vertical axis is shown with a red dashed line. Above this axis, a structure is shown with a central vertical member and two horizontal members on either side. A vertical dimension line labeled Y0 indicates the height of this structure. Below the central axis, a horizontal row of 12 numbered sections (1 to 12) is shown. A vertical dimension line labeled Y2 indicates the height of this row. A horizontal dimension line labeled Y1 indicates the width of the structure above the row.

	24 36				32 44				40 50				
	24	28	32	36	32	36	40	44	40	42	44	48	50
LARGEUR D'UNE SECTION (M) BREEDE VAN EEN SECTIE (M) BREITE EINER SEKTION (M)	4	4,66	5,33	6	5,33	6	6,66	7,33	6,66	7	7,33	8	8,33
Y1	-7	-8	-9,5	-11	-9,5	-11,5	-12	-13	-15	-15	-15	-15	-15
Y2	4,5	4,5	4,5	4,5	4,5	4,5	4,5	4,5	4,5	4,5	4,5	4,5	4,5
%	50	50	60	70	60	70	70	80	60	60	60	70	80
Tps (s) OUVERT Tps (s) OPEN Tps (s) OFFEN	2	2	2	2	2	2	2	2	2	2	2	2	2
Tps (s) FERMÉ Tps (s) GESLOTEN Tps (s) GESCHLOSSEN	2	2	2	2	2	2	2	2	2	2	2	2	2

1

RÉGLAGES DU SYSTÈME GPS CONTRÔLEUR DE TÂCHE

Y1 = Distance entre l'axe des disques et le milieu des tronçons quand ils sont utilisés sous la forme d'une ligne droite

Y2 = Profondeur des tronçons à faire si votre



(contrôleur de tâche pour la coupure des sections) qui est embarqué dans votre console ISOBUS vous le permet.

Y0 = Distance entre l'antenne GPS et l'axe des disques d'épandage.



À la fin de la parcelle, toujours repasser en mode manuel, trappes fermées. En cas de perte du signal GPS, se renseigner sur les fonctionnalités du système GPS embarqué dans la console **ISOBUS**. Selon les constructeurs, le système GPS va fermer les trappes du distributeur d'engrais (sécurité), ou bien les laisser dans leurs états précédant la perte du signal GPS. Les systèmes GPS ne gèrent pas toujours la marche arrière du tracteur. Il ne faut donc jamais s'en servir, afin d'éviter un épandage erroné sur la zone de la parcelle concernée.

1

Y1 = Afstand tussen de as van de schijven en het midden van de secties wanneer zij onder de vorm van een rechte lijn worden gebruikt

Y2 = Diepte van de te bewerken secties als uw



(taakcontroleur voor de strooikleppenonderbreking) die aan uw ISOBUS-console werd toegevoegd het mogelijk maakt.

Y0 = Afstand tussen de gps-antenne en de as van de strooischijven.



Aan het einde van het perceel, steeds terugkeren naar handmatige modus, met de kleppen gesloten. Indien het GPS-signaal verloren gaat, informatie inwinnen over de functies van het GPS-systeem dat aan de ISOBUS-console werd toegevoegd. Volgens de fabrikanten gaat het GPS-systeem de kleppen van de kunstmeststrooier (veiligheid) sluiten, of ze in de toestand van voor het verlies van GSP-signaal laten. De GSP-systemen beheren over het algemeen niet de modus 'achteruitrijden' van de tractor. Ze mag daartoe dus nooit gebruikt worden om foutief strooien op de betreffende zone van het perceel te vermijden.

1

EINSTELLUNGEN DES GPS SYSTEMS, AUFGABENSTEUERUNG

Y1 = Abstand zwischen der Achse der Streuscheiben und der Teilbreitenmitte, wenn diese als gerade Linie genutzt werden

Y2 = Tiefe der zu realisierenden Teilbreiten, sofern die



(Job-Steuereinheit für die Teilbreitenschaltung) Ihres ISOBUS-Terminals dieses erlaubt.

Y0 = Abstand zwischen der GPS Antenne und der Achse der Streuscheiben..



Am Ende der Parzelle muss immer in den manuellen Modus geschaltet werden, Schieber geschlossen. Sollten die GPS Signale verloren gehen, müssen Sie sich über die Funktion des, in der **ISOBUS** Konsole integrierten GPS Systems informieren. Abhängig vom Hersteller kann das Führungssystem die Schieber des Düngemittelstreuers schließen (Sicherheit) oder sie in dem Zustand vor Verlust des GPS Signals belassen. Das GPS System steuert nicht immer den Rückwärtsgang des Schleppers. Um eine Fehlsteuerung in der Zone der betroffenen Parzelle zu vermeiden sollte der Rückwärtsgang nicht verwendet werden.

J



J Fonctions import FERTITEST « RTS »

DESCRIPTION

Le RTS (Ready To Spread) est un dispositif de réglage automatisé pour un distributeur d'engrais ECONOV 40 ou ECONOV 50.

Le RTS permet de régler un distributeur d'engrais de façon totalement automatique depuis la cabine du tracteur, aussi bien pour les fonctions de dosage, d'épandage de bordure que de largeur de travail.

Pour chaque engrais, l'agriculteur télécharge les paramètres depuis la base de données FERTITEST accessible sur Internet :

(www.sulky-burel.com).

Une fois ces données chargées sur la console en cabine, le distributeur d'engrais s'étalonne automatiquement et l'agriculteur peut alors aussitôt démarrer la fertilisation de sa parcelle.

Pour chaque engrais, il est possible d'importer 6 paramètres essentiels du FERTITEST.

- La désignation de l'engrais.
- Le facteur T (indice d'écoulement de l'engrais).
- Le réglage de la dose/ha souhaitée.
- Le choix des pales d'éjection.
- Le réglage de largeur souhaitée.
- Le facteur de réglage des goulottes orientables.

J Belangrijke functies FERTITEST 'RTS'

BESCHRIJVING

De RTS (Ready To Spread) is een automatische instelinrichting voor een meststoffenverdeler van het type ECONOV 40 of ECONOV 50.

Met de RTS kan een meststoffenverdeler volledig automatisch ingesteld worden vanuit de tractorcabine, zowel voor de doseerfuncties, de strooifuncties van de rand als de werkbreedte.

De landbouwer kan de instellingen voor elke meststof downloaden vanaf de FERTITEST-databank die toegankelijk is het via internet :

(www.sulky-burel.com).

Zodra deze gegevens in de VISION-console in de cabine geladen zijn, ijkt de meststoffenverdeler zichzelf automatisch en kan de landbouwer de bemesting van zijn perceel onmiddellijk starten.

Voor elke meststof kunnen 6 basisinstellingen van de FERTITEST :

- De omschrijving van de meststof.
- De T-factor (uitstromingsindex van de meststof).
- De instelling de gewenste dosis/ha-waarde.
- De keuze van de uitwerpschoepen.
- De instelling van de gewenste breedte.
- De instelfactor van de richtbare goten.

J Funktionen Import FERTITEST „RTS“

BESCHREIBUNG

Das RTS (Bereit zur Streuung) ist ein Gerät zur automatischen Regelung eines Düngemittelstreuers ECONOV 40 oder ECONOV 50.

Das RTS ermöglicht völlig automatisch aus der Kabine des Schleppers die Regelung eines Düngemittelstreuers, ebenso wie die Dosierung, das Randstreuen und die Arbeitsbreite.

Für jedes Düngemittel entnimmt der Landwirt durch Download aus dem Internet die Parameter aus der Datenbank FERTITEST.

(www.sulky-burel.com)

Sobald die Einstellungswerte in der Kabine über die Konsole eingegeben wurden, kalibriert sich der Düngemittelstreuer automatisch und der Landwirt kann sofort mit der Düngung seiner Parzelle beginnen.

Für jedes Düngemittel kann man 6 wichtige Parameter aus dem FERTITEST.

- Die Bezeichnung des Düngemittels.
- Den Faktor T (Index des Düngemittelabflusses).
- Die Einstellung der gewünschten Streumenge/ha
- Die Auswahl der Wurfschaufeln.
- Die Einstellung der gewünschten Breite.
- Der Einstellungsfaktor des drehbaren Auslaufes.

J



SULKY Retour vers le site Sulky Burel

FR GB DE ES IT PT PL RU

FERTITEST 1 Choix produit 2 Sélection engrais 3 Configuration distributeur 4 Vos réglages

Retour

1. Que souhaitez-vous épandre :

ENGRAIS

ANTILIMES

SEMENCES

Mentions légales © Sulky-Burel

SULKY Retour vers le site Sulky Burel

FR GB DE ES IT PT PL RU

FERTITEST 1 Choix produit 2 Sélection engrais 3 Configuration distributeur 4 Vos réglages

Retour

2. Sélectionnez votre engrais :

Recherche par type d'engrais

Recherche par fabricant d'engrais

Fabricant engrais

PETFURDO
PROQUIMED
PRP
SE NA PRO GMBH
SECO
SEVEPI
SHIN NITETSU CHEMICAL
SKW PESTERITZ
SZOLNOK
TMCE
TPP (AMFERT)
UNÉALE
UNION INVIVO
YARA

Liste des engrais

YARA ⇅: YARABELA EXTRAN 33.5 MONTOIR ⇅

Votre engrais ne figure pas dans la liste : Recherche approximative

YARA
YARABELA EXTRAN 33.5 MONTOIR
Densité : 0.9

A > 4 mm	3.15 < B < 4	2.55 < C < 3.15	2 < D < 2.5	E < 2 mm
10	10	10	10	10
9	9	9	9	9
8	8	8	8	8
7	7	7	7	7
6	6	6	6	6
5	5	5	5	5
4	4	4	4	4
3	3	3	3	3
2	2	2	2	2
1	1	1	1	1
0	0	0	0	0

La page à l'adresse fertitest.sulky-burel...

Veuillez enregistrer le fichier sur la carte SD dans le répertoire «RDS_DATA\XXX». Si la fenêtre est bloquée, recommencez en appuyant en même temps sur la touche «Ctrl» de votre clavier

OK Annuler

Imprimer ces réglages

Tableau détaillé

*Les valeurs de réglage de largeur et de débit du FERTITEST sont données à titre indicatif. En raison des variations des caractéristiques physiques des engrais (liées aux conditions climatiques, aux conditions de stockage voire au fabricant d'engrais...), les indications de réglages préconisées peuvent être différentes des valeurs réelles de réglages avec votre engrais et dans vos conditions réelles de travail. Nous vous conseillons donc de réaliser systématiquement un essai de débit et un contrôle de largeur au champ suivant les préconisations de votre manuel d'utilisation et afin d'obtenir la plus grande précision de réglage possible. Toute responsabilité de SULKY BUREL est exclue pour des dommages liés à l'utilisation des valeurs indicatives du FERTITEST.

86

J

ETAPES DE FONCTIONNEMENT DU DISPOSITIF RTS

Il faut au préalable s'assurer que la fonctionnalité « FILE SERVEUR » soit disponible avec votre console ISOBUS ;

PAR EXEMPLE POUR UNE CONSOLE GREENSTAR 2630 DE CHEZ JOHN DEERE:

- Il faut utiliser une clef USB .
- Sur cette clef il faut créer un dossier « E:\fileserv\sulky\ ».
- Dans ce dossier on va déposer le fichier correspondant à l'engrais sélectionné dans FERTITEST exemple : FERT0009.CSV .



Ci-dessous un exemple de la procédure à réaliser depuis FERTITEST

- 1- Accès à la base en ligne FERTITEST depuis le site internet SULKY: www.sulky-burel.com.
- 2- Sélection de l'engrais (passer par la recherche approchante si l'engrais n'est pas répertorié dans la base FERTITEST).
- 3- Choix du distributeur d'engrais (ECONOV40 ou ECONOV50).

- 4- Choix du jeux de pale correspondant à la largeur de travail (4 jeux de pales possibles : 18-28 m, 24-36 m, 32-44 m ou 40-50 m).
- 5- Sélection de la largeur de travail.
- 6- Sélection du débit moyen/ha.
- 7- Importation des données sur le support informatique (clef USB par exemple).
- 8- Chargement des données sur la console en cabine.

- Depuis le menu 

- Sélectionner 

- Sélectionner  

- Valider la mémorisation

J

WERKINGSFASEN VAN HET RTS-TOESTEL

Men dient zich er op voorhand van te vergewissen dat de functie "FILE SERVEUR" beschikbaar is met uw ISOBUS-console;

BIJVOORBEELD VOOR EEN CONSOLE GREENSTAR 2630 VAN JOHN DEERE:

- Moet men een USB-stick gebruiken.
- Op deze sleutel moet een map "E:\fileserv\sulky\" aangemaakt worden.
- In deze map plaatst men het bestand dat overeenkomt met het in FERTITEST geselecteerde kunstmest, bijvoorbeeld: FERT0009.CSV.

Hieronder een voorbeeld van procedure die vanuit FERTITEST moet worden uitgevoerd

- 1- Toegang tot de online FERTITEST-databank vanaf de website SULKY: www.sulky-burel.com.
- 2- Selectie van de meststof (gebruik de zoekfunctie als de meststof niet in de FERTITEST-databank opgeslagen is).
- 3- Keuze van de meststoffenverdeler (ECONOV40 of ECONOV50).

- 4- De keuze van de schoepenset die overeenstemt met de werkbreedte (4 mogelijke schoepensets: 18-28 m, 24-36 m, 32-44 m of 40-50 m).

- 5- Selectie van de werkbreedte.

- 6- Selectie van het gemiddelde debiet/ha.

- 7- Invoer van de gegevens op de informatiedrager (USB-stick bijvoorbeeld).

- 8- De gegevens laden op de console in de cabine

- Vanuit het menu 

- Selecteer 

- Selecteer  

- Opslag valideren

J

FUNKTIONSPHASEN DES RTS GERÄTS

Zunächst ist abzuklären, ob Ihr ISOBUS-Terminal die Funktion «FILE SERVER» unterstützt;

ZUM BEISPIEL FÜR EIN GREENSTAR 2630 TERMINAL VON JOHN DEERE:

- Ein USB-Stick muss benutzt werden.
- Auf diesem Stick muss ein Ordner «E:\fileserv\sulky\» angelegt werden.
- In diesen Ordner wird die Datei zu dem in FERTITEST gewählten Dünger abgelegt. Beispiel: FERT0009.CSV .

Untenstehend ein Beispiel für das Verfahren von FERTITEST aus:

- 1- Zugriff auf die Online-Datenbank der Website SULKY: www.sulky-burel.com.
- 2- Auswahl des Düngemittels (Übernahme der Nähierungswerte wenn das Düngemittel nicht in der Datenbank FERTITEST erfasst ist).
- 3- Auswahl des Düngemittelstreuers (ECONOV40 oder ECONOV50).

- 4- Auswahl des Wurfschaufelsets entsprechend der Arbeitsbreite (es stehen 4 Sätze zur Verfügung: 18-28 m, 24-36 m, 32-44 m oder 40-50 m).

- 5- Auswahl der Arbeitsbreite

- 6- Auswahl der durchschnittlichen Streumenge.

- 7- Import der Daten auf den Datenträger (z. B. USB-Stick)

- 8- Laden der Daten auf das Terminal in der Schlepperkabine.

- Vom Menü 

-  wählen.

-  wählen.

-  bestätigen

A

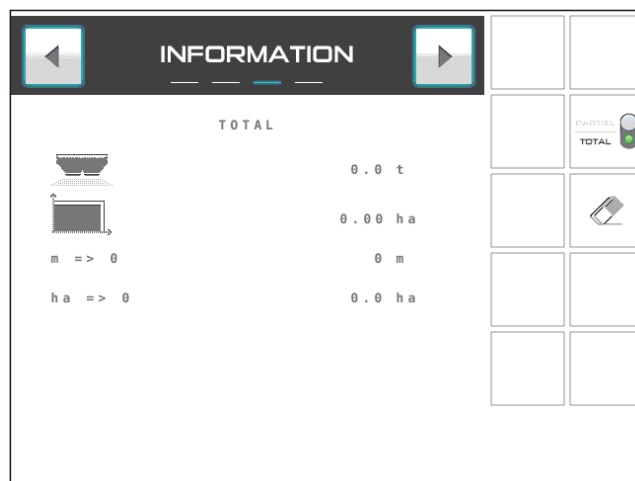
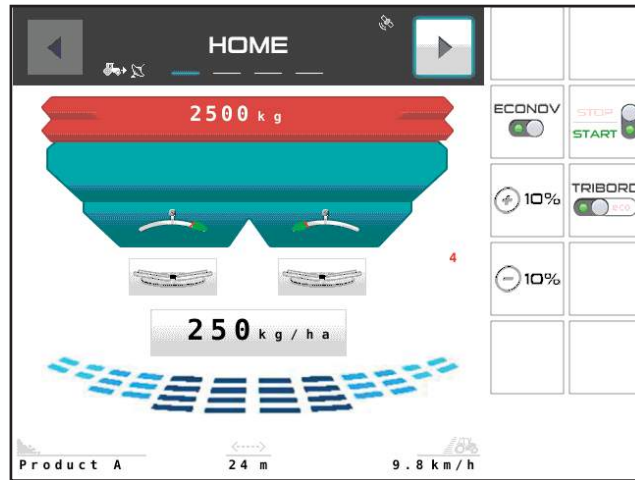

A Version WPB ECONOV

Avant il faut vérifier le bon réglage du système GPS embarqué dans la console **ISOBUS**.



Consulter le chapitre 2 réglage **ECONOV**.

Contrôler si la vitesse d'avancement affichée est correcte.



- Avant le chargement effectuer la Tare



- Sélectionner le pictogramme pour régler la largeur, choix du jeux de pale, programmation de la largeur et position du repère pour la goulotte (consulter **FERTITEST**).



- Sélectionner le pictogramme pour choisir un engrais déjà mémorisé ou affecter une lettre à votre engrais. Pour donner une valeur de départ au **Facteur T** consulter « **Fertitest** ».



Remarques:

Lors de la première utilisation la calibration continu se fait automatiquement sans intervention du conducteur de la machine.

Le facteur T (coefficient d'écoulement) est, si nécessaire mis automatiquement à jour.

Si vous souhaitez stopper la calibration consulter la notice chapitre « Test de calibration ».

A Versie WPB ECONOV

Controleer eerst of het GPS-systeem dat aan de **ISOBUS**-console werd toegevoegd goed afgesteld is.



Raadpleeg het hoofdstuk 2 afstelling **ECONOV**.

Controleren of de weergegeven rijsnelheid juist is.



- Tarreer voor het laden



- Selecteer het pictogram om de breedte, de keuze van de schoepenset, de programmering van de breedte en de positie van het merkstreep van de aanvoergoot te bepalen (raadpleeg **FERTITEST**).



- Selecteer het pictogram om een eerder opgeslagen meststof te kiezen of letter aan uw meststof toe te kennen. Om een startwaarde aan de **T Factor** te geven, raadpleeg "**Fertitest**".



Opmerkingen:

Bij het eerste gebruik gebeurt de continue kalibrering automatisch zonder tussenkomst van de bestuurder van de machine.

De factor T (uitloopcoëfficiënt) wordt, indien noodzakelijk, automatisch bijgewerkt.

Als u de kalibrering wil stoppen, raadpleeg de gebruikshandleiding hoofdstuk "Kalibreertest".

A Version WPB ECONOV

Zu Beginn ist die richtige Einstellung des, in der ISOBUS Konsole integrierten GPS Systems zu überprüfen.



Siehe Kapitel 2 Einstellung des **ECONOV**.

Es ist zu kontrollieren, ob die Fahrgeschwindigkeit richtig angezeigt wird.



-Vor dem Beladen ist die Tara festzustellen



- Auswahl des Piktogramms zur Einstellung der Breite, Auswahl des Wurfschaufelsatzes, Programmierung der Breite und der Position der Markierung für den Auslauf (siehe **FERTITEST**).



- Auswahl des Piktogramms zur Auswahl des bereits gespeicherten Düngemittels oder zur Zuordnung eines Buchstaben. Zur Vergabe eines Anfangswertes an den **Faktor T** siehe «**Fertitest**».



Anmerkungen:

Bei der ersten Inbetriebnahme der Software erfolgt die Kalibrierung automatisch ohne irgendeinen Eingriff des Fahrers. Der T-Faktor (Fließfähigkeitskoeffizient) wird bei Bedarf automatisch aktualisiert.

Wenn Sie die Kalibrierung stoppen wollen: Siehe Kapitel „Kalibriertest“ in der Anleitung.

A

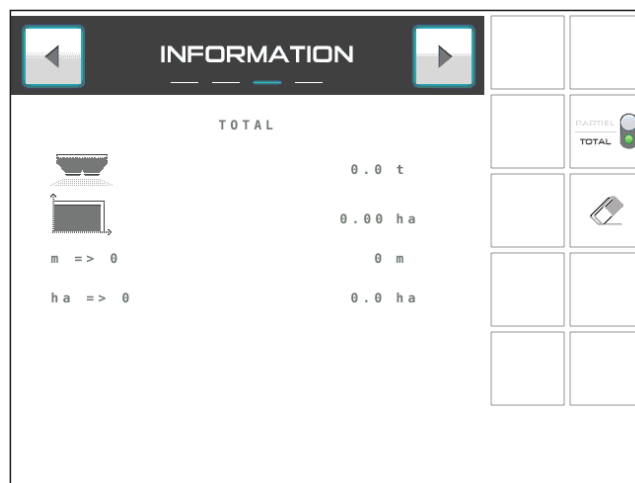
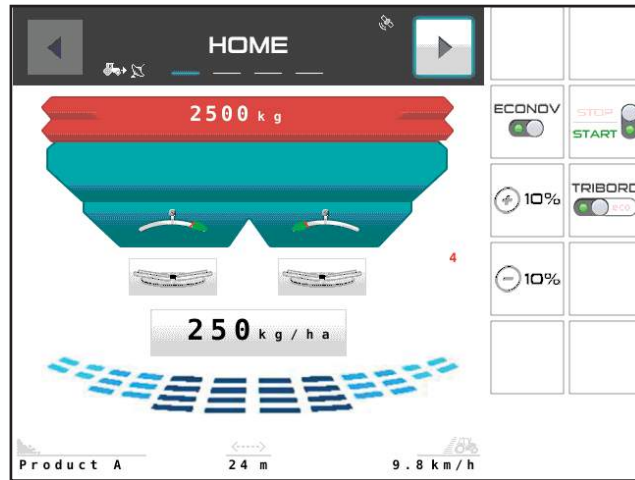

A

- Sélectionner



si vous souhaitez réaliser un contrôle du débit avec le kit.

b) Menu



- Avant le chargement vérifier si les trappes sont fermées « le pictogramme Start/Stop sur Rouge »
- Contrôler en bas de l'écran, le nom de l'engrais et la largeur programmée
- Programmer la dose / ha souhaité et valider afin de mémoriser la valeur .

- Sélectionner si nécessaire le **TRIBORD**, position rendement ou environnement

- Après avoir enclenché la PDF Vous pouvez épandre en commençant par le pourtour de la parcelle La modulation de dose est possible + 10 % ou -10 % sur les 2 côtés ou 1 seul

c) Menu



- Sélectionner Partiel ou total
- Utiliser le pictogramme pour faire la mise à zéro
- Faire un appui long
- Vous pouvez connaître la surface ou la longueur qui est possible avec la quantité d'engrais restant en trémie



A

- Selecteer



als u een debietcontrole met de kit wil uitvoeren.

b) Menu



- Controleer voor het laden of de kleppen gesloten zijn "het pictogram Start/Stop op Rood"
- Controleer onderaan het scherm, de naam van de meststof en de geprogrammeerde breedte
- Programmeer de gewenste dosis / ha en valideer om de waarde op te slagen.

- Selecteer indien nodig de **TRIBORD**, positie rendement of milieu

- Nadat de PDF werd ingeschakeld kan u strooien, te beginnen langs de rand van het perceel De dosis kan aangepast worden + 10% of -10% langs de 2 kanten of 1 kant

c) Menu



- Selecteer Gedeeltelijk of volledig
- Gebruik het pictogram om op nul te stellen
- Lang duwen
- U kan te weten komen welke oppervlakte of lengte kan worden bewerkt met de resterende hoeveelheid kunstmest in de hopper.



A

- Auswahl



wenn Sie eine Streumengenkontrolle mit dem Kit durchführen wollen.

b) Menü



- Vor der Beladung vergewissern Sie sich, ob die Schieber geschlossen sind «das Piktogramm Start/Stop auf rot»
- Überprüfen Sie unten am Bildschirm den Namen des Düngemittels und die programmierte Breite.
- Gewünschte Hektardosierung programmieren und bestätigen, um den Wert zu speichern.

- Wenn nötig, Auswahl des **TRIBORD**, Position Ertrag oder Umwelt

- Nachdem Sie die Drehzahl in Gang gebracht haben, können Sie zu Beginn die Umrandung der Parzelle streuen. Die Änderung der Dosiermenge ist möglich + 10 % oder -10 % auf den 2 Seiten oder 1 alleine.

c) Menü



- Auswahl teilweise oder gesamt
- Zur Nullstellung verwenden Sie das Piktogramm
- Einmal lang drücken
- Sie erhalten die Oberfläche oder die Breite, die mit der, im Tank verbliebenen Menge bearbeitet werden kann.



B

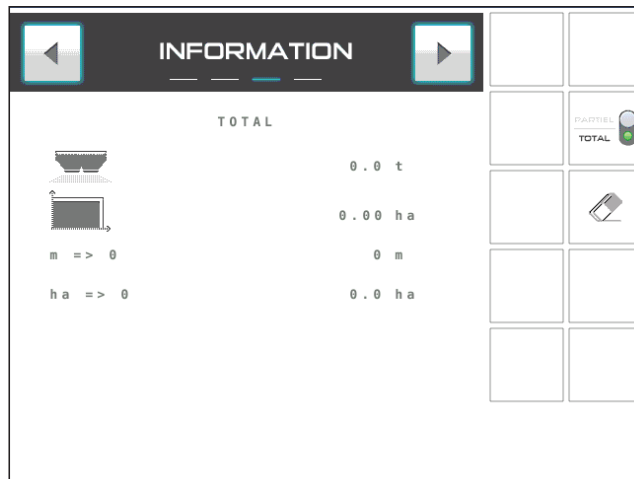
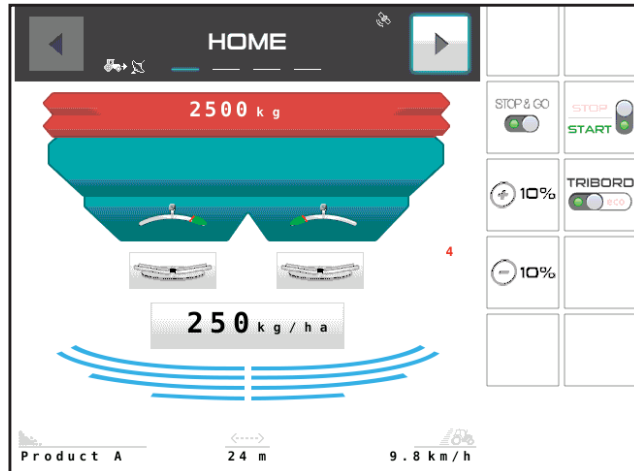

B Version WPB STOP & GO

Avant il faut vérifier le bon réglage du système GPS embarqué dans la console **ISOBUS**.



Consulter le chapitre 2 réglage **STOP & GO**.

Contrôler si la vitesse d'avancement affichée est correcte.



- Avant le chargement effectuer la Tare



- Sélectionner le pictogramme pour régler la largeur.



- Sélectionner le pictogramme pour choisir un engrais déjà mémorisé ou affecter une lettre à votre engrais. Pour donner une valeur de départ au **Facteur T** consulter « **Fertitest** ».



- Sélectionner si vous souhaitez réaliser un contrôle du débit avec le kit.



Remarques:

Lors de la première utilisation la calibration continue se fait automatiquement sans intervention du conducteur de la machine.

Le facteur T (coefficient d'écoulement) est, si nécessaire mis automatiquement à jour.

Si vous souhaitez stopper la calibration consulter la notice chapitre « Test de calibration ».

B Versie WPB STOP & GO

Controleer eerst of het GPS-systeem dat aan de **ISOBUS**-console werd toegevoegd goed afgesteld is.



Raadpleeg het hoofdstuk 2 afstelling **STOP & GO**.

Controleren of de weergegeven rijnsnelheid juist is.



- Tarreer voor het laden



- Selecteer het pictogram om de breedte af te stellen.



- Selecteer het pictogram om een eerder opgeslagen meststof te kiezen of letter aan uw meststof toe te kennen.



Om een startwaarde aan de **T Factor** te geven, raadpleeg "**Fertitest**".

- Selecteer als u een debietcontrole met de kit wil uitvoeren.



Opmerkingen:

Bij het eerste gebruik gebeurt continue kalibrering automatisch zonder tussenkomst van de bestuurder van de machine.

De factor T (uitloopcoëfficiënt) wordt, indien noodzakelijk, automatisch bijgewerkt.

Als u de kalibrering wil stoppen, raadpleeg de gebruikshandleiding hoofdstuk "Kalibreertest".

B Version WPB STOP & GO

Zu Beginn ist die richtige Einstellung des, in der **ISOBUS** Konsole integrierten GPS Systems zu überprüfen.



Siehe Kapitel 2 Einstellung **STOP & GO**

Es ist zu kontrollieren, ob die Fahrgeschwindigkeit richtig angezeigt wird.



-Vor dem Beladen ist die Tara festzustellen



- Auswahl des Piktogramms zur Einstellung der Breite.



- Auswahl des Piktogramms zur Auswahl des bereits gespeicherten Düngemittels oder zur Zuordnung eines Buchstaben. Zur Vergabe eines Anfangswertes an den Faktor T siehe «Fertitest».



- Auswahl des Piktogramms, wenn Sie eine Stromengenkontrolle mit dem Kit durchführen wollen.



Anmerkungen:

Bei der ersten Inbetriebnahme der Software erfolgt die Kalibrierung automatisch ohne irgendeinen Eingriff des Fahrers. Der T-Faktor (Fließfähigkeitskoeffizient) wird bei Bedarf automatisch aktualisiert.

Wenn Sie die Kalibrierung stoppen wollen: Siehe Kapitel „Kalibriertest“ in der Anleitung.

B

HOME

2500 kg

250 kg/ha

Product A 24 m 9.8 km/h

STOP & GO STOP START

10% TRIBORD 10%

JOB SETTINGS

Choix de l'engrais A→Z

Réglage de la largeur d'épandage

Tare Peson

FERTI TEST Importer données Fertitest

Position Lavage

Accès Fertitest

A→Z

FERTI TEST

10:33

2/2

INFORMATION

TOTAL

0.0 t
0.00 ha
0 m
0.0 ha

PARTIEL TOTAL

B

b) Menu 

- Avant le chargement vérifier si les trappes sont fermées « le pictogramme Start/Stop sur Rouge »
- Contrôler en bas de l'écran, le nom de l'engrais et la largeur programmée
- Sélectionner la dose par Hectare et mémoriser la valeur souhaitée
- Sélectionner si nécessaire le **TRIBORD**, position rendement ou environnement
- Programmer la dose / ha souhaité et valider afin de mémoriser la valeur .

- Après avoir enclenché la PDF Vous pouvez épandre en commençant par le pourtour de la parcelle
La modulation de dose est possible + 10 % ou - 10 % sur les 2 côtés ou 1 seul

c) Menu 

- Sélectionner Partiel ou total
- Utiliser le pictogramme pour faire la mise à zéro 
- Faire un appui long
- Vous pouvez connaître la surface ou la longueur qui est possible avec la quantité d'engrais restant en trémie

B

b) Menu 

- Controleer voor het laden of de kleppen gesloten zijn "het pictogram Start/Stop op Rood"
- Controleer onderaan het scherm, de naam van de meststof en de geprogrammeerde breedte
- Selecteer de dosis per Hectare en sla de gewenste waarde op
- Selecteer indien nodig de **TRIBORD**, positie rendement of milieu
- Programmeer de gewenste dosis / ha en valideer om de waarde op te slaan.

- Nadat de PDF werd ingeschakeld kan u strooien, te beginnen langs de rand van het perceel
De dosis kan aangepast worden + 10% of -10% langs de 2 kanten of 1 kant

c) Menu 

- Selecteer Gedeeltelijk of volledig
- Gebruik het pictogram om op nul te stellen 
- Lang duwen
- U kan te weten komen welke oppervlakte of lengte kan worden bewerkt met de resterende hoeveelheid kunstmest in de hopper.

B

b) Menü 

- Vor der Beladung vergewissern Sie sich, ob die Schieber geschlossen sind «das Piktogramm Start/Stop auf rot»
- Überprüfen Sie unten am Bildschirm den Namen des Düngemittels und die programmierte Breite.
- Auswahl der Dosiermenge pro Hektar und Speicherung des gewünschten Wertes.
- Wenn nötig, Auswahl des **TRIBORD**, Position Ertrag oder Umwelt
- Gewünschte Hektardosierung programmieren und bestätigen, um den Wert zu speichern.

- Nachdem Sie die Drehzahl in Gang gebracht haben, können Sie zu Beginn die Umrandung der Parzelle streuen. Die Änderung der Dosiermenge ist möglich + 10 % oder -10 % auf den 2 Seiten oder 1 alleine.

c) Menü 

- Auswahl teilweise oder gesamt
- Zur Nullstellung verwenden Sie das Piktogramm 
- Einmal lang drücken
- Sie erhalten die Oberfläche oder die Breite, die mit der, im Tank verbliebenen Menge bearbeitet werden kann.

C

HOME

2500 kg

250 kg / ha

Product A 24 m 9.8 km/h

STOP START

10% TRIBORD

10%

JOB SETTINGS

Choix de l'engrais

Réglage de la largeur d'épandage

Tare Peson

FERTI TEST Importer données Fertitest

Position Lavage

Accès Fertitest

A-Z

FERTI TEST

10:33

2/2

INFORMATION

TOTAL



0.0 t
0.00 ha
0 m
0.0 ha

PARTIEL TOTAL

C Version WPB

Contrôler si la vitesse d'avancement affichée est correcte.



- Avant le chargement effectuer la Tare 
- Sélectionner le pictogramme pour programmer la largeur. 

-Sélectionner le pictogramme pour choisir un engrais déjà mémorisé ou affecter une lettre à votre engrais, pour donner une valeur de départ au **Facteur T** consulter «**Fertitest**».



-Sélectionner  si vous souhaitez réaliser un contrôle du débit avec le kit.

Remarques:

Lors de la première utilisation la calibration continue se fait automatiquement sans intervention du conducteur de la machine.

Le facteur T (coefficient d'écoulement) est, si nécessaire mis automatiquement à jour.

Si vous souhaitez stopper la calibration consulter la notice chapitre « Test de calibration ».

C Versie WPB

Controleren of de weergegeven rijsnelheid juist is.



- Tarreer voor het laden 
- Selecteer het pictogram om de breedte te programmeren. 

- Selecteer het pictogram om een eerder opgeslagen meststof te kiezen of letter aan uw meststof toe te kennen. Om een startwaarde aan de **T Factor** te geven, raadpleeg "**Fertitest**".



- Selecteer  als u een debietcontrole met de kit wil uitvoeren.

Opmerkingen:

Bij het eerste gebruik gebeurt de continue kalibrering automatisch zonder tussenkomst van de bestuurder van de machine.



De factor T (uitloopcoëfficiënt) wordt, indien noodzakelijk, automatisch bijgewerkt.

Als u de kalibrering wil stoppen, raadpleeg de gebruikshandleiding hoofdstuk "Kalibreertest".

C Version WPB

Es ist zu kontrollieren, ob die Fahrgeschwindigkeit richtig angezeigt wird.



- Vor dem Beladen ist die Tara festzustellen 
- Auswahl des Piktogramms zur Programmierung der Breite 

- Auswahl des Piktogramms zur Auswahl des bereits gespeicherten Düngemittels oder zur Zuordnung eines Buchstaben, zur Vergabe eines Anfangswertes an den **Factor T** siehe «**Fertitest**».



- Auswahl des Piktogramms  wenn Sie eine Strommengenkontrolle mit dem Kit durchführen wollen.

Anmerkungen:

Bei der ersten Inbetriebnahme der Software erfolgt die Kalibrierung automatisch ohne irgendeinen Eingriff des Fahrers. Der T-Faktor (Fließfähigkeitskoeffizient) wird bei Bedarf automatisch aktualisiert.

Wenn Sie die Kalibrierung stoppen wollen: Siehe Kapitel „Kalibriertest“ in der Anleitung.

C

HOME

2500 kg

250 kg/ha

Product A 24 m 9.8 km/h

STOP START

10% TRIBORD

10%

JOB SETTINGS

Choix de l'engrais

Réglage de la largeur d'épandage

Tare Peson

FERTI TEST Importer données Fertitest

Position Lavage

Accès Fertitest

A-Z

FERTI TEST

10:33

2/2

INFORMATION

TOTAL

0.0 t

0.00 ha

m => 0 0 m

ha => 0 0.0 ha

PARTIEL TOTAL

C

b) Menu 

- Avant le chargement vérifier si les trappes sont fermées « le pictogramme Start/Stop sur Rouge ».
- Contrôler en bas de l'écran, le nom de l'engrais et la largeur programmée.
- Sélectionner la dose par Hectare et mémoriser la valeur souhaitée.
- Sélectionner si nécessaire le **TRIBORD**, position rendement ou environnement
- Programmer la dose / ha souhaité et valider afin de mémoriser la valeur .

- Après avoir enclenché la PDF Vous pouvez épandre en commençant par le pourtour de la parcelle -La modulation de dose est possible + 10 % ou -10 % sur les 2 cotés ou 1 seul.

c) Menu 

- Sélectionner Partiel ou total
- Utiliser le pictogramme pour faire la mise à zéro. 
- Faire un appui long
- Vous pouvez connaître la surface ou la longueur qui est possible avec la quantité d'engrais restant en trémie.

C

b) Menu 

- Controleer voor het laden of de kleppen gesloten zijn "het pictogram Start/Stop op Rood".
- Controleer onderaan het scherm, de naam van de meststof en de geprogrammeerde breedte.
- Selecteer de dosis per Hectare en sla de gewenste waarde op.
- Selecteer indien nodig de **TRIBORD**, positie rendement of milieu
- Programmeer de gewenste dosis / ha en valideer om de waarde op te slaan.

- Nadat de PDF werd ingeschakeld kan u strooien, te beginnen langs de rand van het perceel -De dosis kan aangepast worden + 10% of -10% langs de 2 kanten of langs 1 kant.

c) Menu 

- Selecteer Gedeeltelijk of volledig
- Gebruik het pictogram om op nul te stellen 
- Lang duwen
- U kan te weten komen welke oppervlakte of lengte kan worden bewerkt met de resterende hoeveelheid kunstmest in de hopper.

C

b) Menü 

- Vor der Beladung vergewissern Sie sich, ob die Schieber geschlossen sind «das Piktogramm Start/Stop auf rot»
- Überprüfen Sie unten am Bildschirm den Namen des Düngemittels und die programmierte Breite.
- Auswahl der Dosiermenge pro Hektar und Speicherung des gewünschten Wertes.
- Wenn nötig, Auswahl des **TRIBORD**, Position Ertrag oder Umwelt
- Gewünschte Hektardosierung programmieren und bestätigen, um den Wert zu speichern.

- Nachdem Sie die Drehzahl in Gang gebracht haben, können Sie zu Beginn die Umrandung der Parzelle streuen. Die Änderung der Dosis ist möglich + 10 % oder + 10 % auf den 2 Seiten oder 1 alleine.

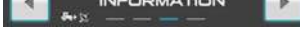
c) Menü 

- Auswahl teilweise oder gesamt
- Zur Nullstellung verwenden Sie das Piktogramm 
- Einmal lang drücken
- Sie erhalten die Oberfläche oder die Breite, die mit der, im Tank verbliebenen Menge bearbeitet werden kann.

A

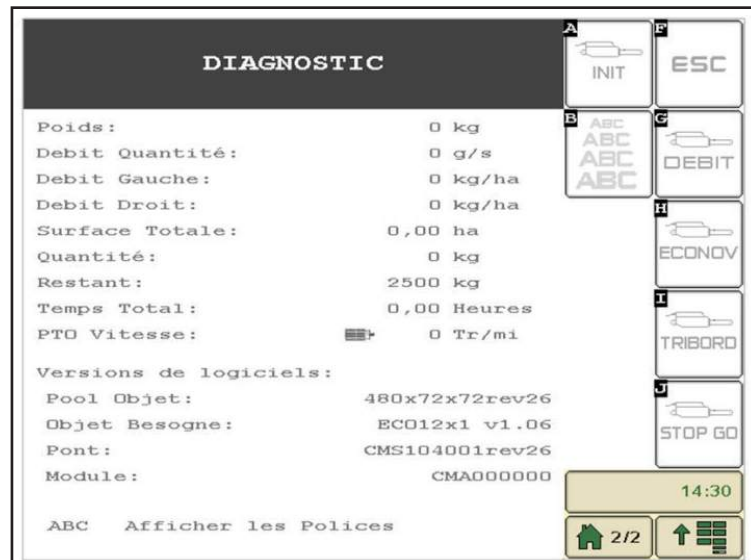
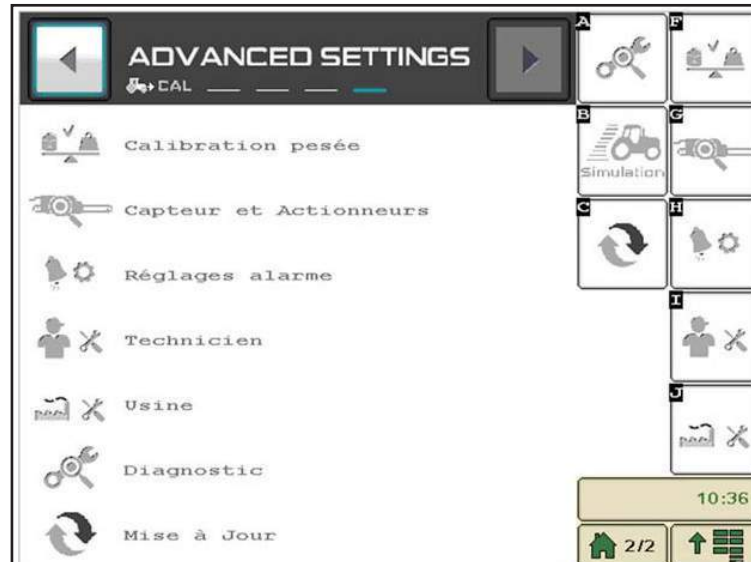

A Diagnostique

Depuis le menu



- Sélectionner le pictogramme pour accéder à la page Diagnostic.



Vous avez une visualisation des valeurs par défaut de la console. Toute intervention sur la console ou la boîte de connexion doit être réalisée par une personne compétente, familiarisée et formée par le personnel.

→ Contactez votre revendeur.

A Diagnose

Vanuit het menu



- Selecteer het pictogram om toegang te krijgen tot de pagina Diagnose.



U kunt de standaardwaarden op de console bekijken. Elke interventie aan de console of de aansluitkast moet uitgevoerd worden door een bevoegde en opgeleide persoon die bekend is met het apparaat.

→ Neem contact op met uw verdeler.

A Diagnose

Aus dem Menü



- Auswahl des Piktogramms um auf die Diagnostikseite zu gelangen.



Die Standardwerte der Konsole werden angezeigt. Alle Eingriffe an der Konsole oder am Verteilerkasten dürfen nur von fachkundigem, mit der Maschine vertrautem und ausgebildetem Personal vorgenommen werden.

→ Setzen Sie sich mit Ihrem Fachhändler in Verbindung

B

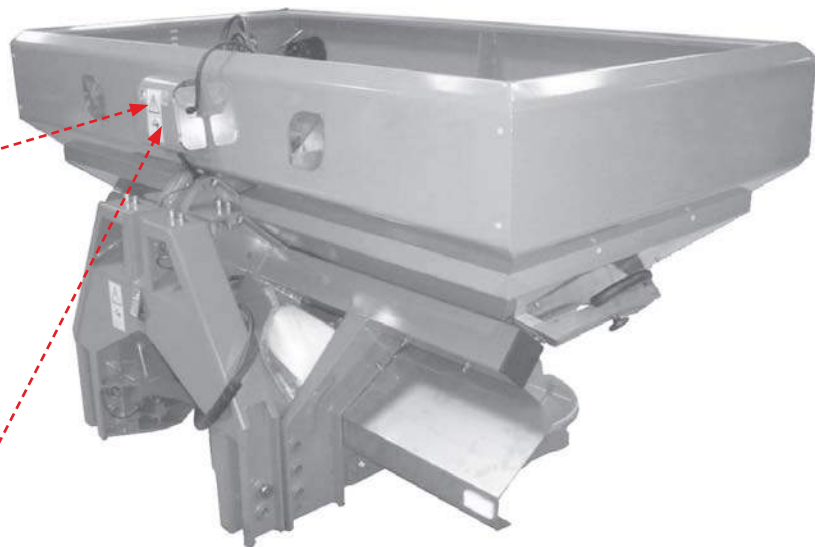

B Maintenance

- Suivre les instructions du manuel d'utilisation de la machine.
- Ne pas utiliser un nettoyeur haute pression, surtout sur les parties électriques de la machine. (Boîte de connexions, prise, vérins électriques).
- Stocker la machine de préférence dans un endroit sec.



Il est interdit de procéder à des travaux de soudure sur la machine.

Dans les premières heures d'utilisation de la machine, vérifier le serrage de toutes les vis. Particulièrement les vis de fixation des lames de liaison du cadre de pesée.

B Onderhoud

- Volg de instructies in de handleiding van de machine.
- Gebruik geen hogedrukreiniger, vooral niet op de elektrische onderdelen van de machine (aansluitkast, stekker, elektrische cilinders).
- De machine bij voorkeur op een droge plaats opbergen.



Het is verboden om laswerken aan de verdeler uit te voeren.

Controleer tijdens de eerste gebruiksuren van de machine of alle schroeven goed vastzitten. Met name de bevestigingsschroeven van de verbindingsplaatjes van het weegframe

B Wartung

- Folgen Sie den Anweisungen des Bedienungshandbuchs der Maschine.
- Verwenden Sie keine Hochdruckreiniger, vor allem nicht an den elektrischen Anlagen der Maschine. (Verteilerkasten, Steckdosen, Elektrozyylinder).
- Lagern Sie die Maschine vorzugsweise an einem trockenen Ort.



Die Durchführung von Schweißarbeiten an der Maschine ist untersagt.

In den ersten Betriebsstunden der Maschine muss der feste Sitz alle Schrauben überprüft werden. Besonders die Befestigungsschrauben der Verbindungsglieder des Waagenrahmens

C

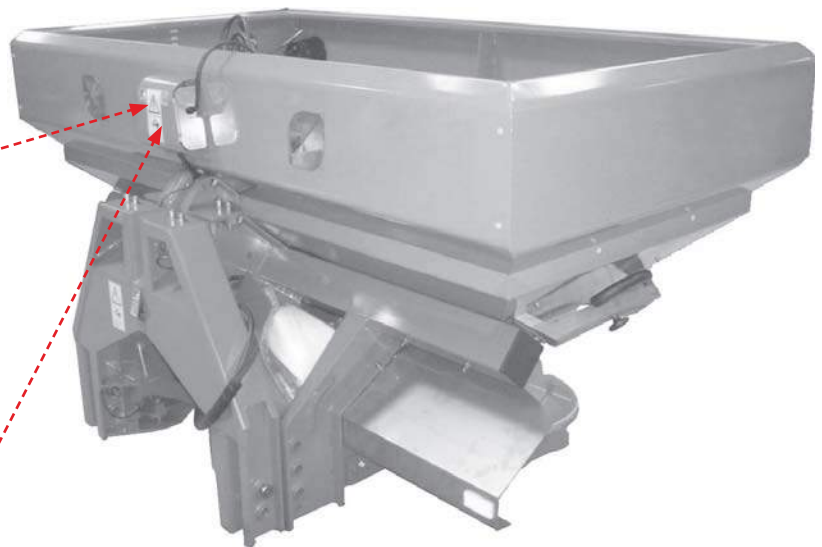

C Pannes remèdes

LE BOÎTIER NE S'ALLUME PAS :

- Consulter la notice de la console **ISOBUS**.

LA VITESSE D'AVANCEMENT N'EST PAS CORRECTE :

- Vérifier dans la partie **TECU** de la console **ISOBUS** si le paramétrage est correcte.

Le faire après avoir consulté la notice de la console **ISOBUS**.

LA COUPURE DE TRONÇONS N'EST PAS ACTIVÉE, LE BOUTON **ECONOV** ou **STOP & GO** N'APPARAÎT PAS,

- Vérifier si votre console possède un contrôleur de tâche, puis qu'il soit activé, ainsi que la compatibilité --> voir revendeur console

LE COMPTEUR TONNAGE N'EST PAS CORRECT. VÉRIFIER :

- Connexion machine
- La largeur de travail
- La vitesse d'avancement
- Le coefficient de l'engrais (**Facteur T**)
- Ouverture et fermeture des trappes

C Storingen/oplossingen

DE LEDS VAN DE KAST BRANDEN NIET

- Raadpleeg de gebruikshandleiding van de **ISOBUS**-console.

DE RIJSNELHEID IS NIET CORRECT

- Controleer in het deel **TECU** van de **ISOBUS**-console of de parameterinstelling juist is.

Doe dit na raadpleging van de gebruikshandleiding van de **ISOBUS**-console.

DE SECTIEBESTURING IS NIET GEACTIVEERD, DE **ECONOV** KNOP OF **STOP & GO** VERSCHIJNT NIET

- Controleer eerst of uw console over een taakcontroleur beschikt, controleer nadien of deze geactiveerd is en de compatibiliteit ervan --> zie dealer console

TONTELLER IS NIET CORRECT CONTROLLEREN:

- aansluiting/machine
- de werkbreedte
- de rijsnelheid
- de meststofcoëfficiënt
- opening en sluiting van de schuiven

C Störungen / Störungsbeseitigung

DER STEUERUNGSKASTEN SCHALTET NICHT EIN:

- Siehe das Benutzerhandbuch der **ISOBUS** Konsole.

DIE FAHRGESCHWINDIGKEIT IST NICHT RICHTIG:

- Überprüfen Sie das Teil **TECU** der **ISOBUS** Konsole, ob die Einstellung richtig ist.

Überprüfen Sie erst, wenn Sie im Benutzerhandbuch der **ISOBUS** Konsole nachgelesen haben.

DIE TEILBREITENSCHALTUNG IST NICHT AKTIVIERT, DER KNOPF **ECONOV** ODER **STOP & GO** ERSCHEINT NICHT,

- Überprüfen Sie, ob Ihre Konsole eine Aufgabensteuerung besitzt und ob diese aktiviert und kompatibel ist --> Kontaktieren Sie den Konsolen-Fachhändler.

DER TONNAGENZÄHLER IST NICHT KORREKT. ÜBERPRÜFEN:

- Maschinenanschluss
- Arbeitsbreite
- Fahrgeschwindigkeit
- Düngemittelkoeffizient (**Faktor T**)
- Öffnungs- / Verschlussensoren der Schieber

C

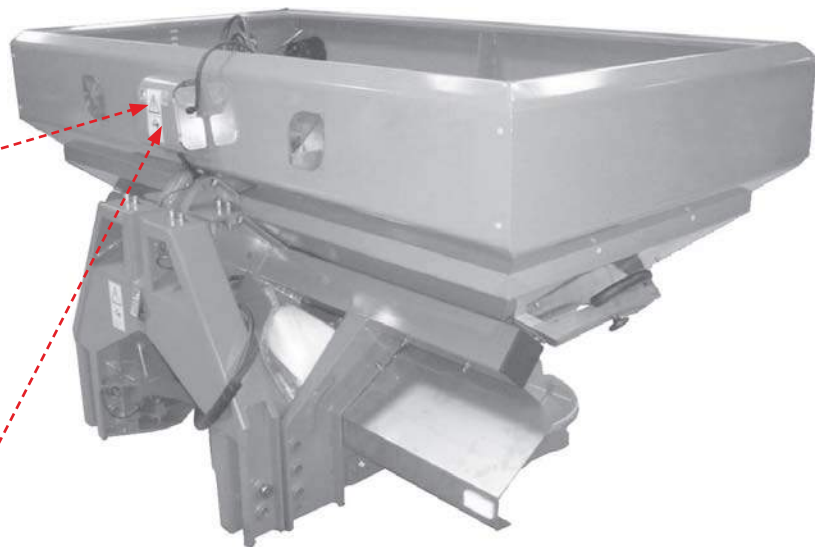



Essai de débit

VÉRIFIER :

- Le facteur de calibrage (T)

LES TRAPPES S'OUVRENT AU MAXI PUIS AU MINI

VÉRIFIER :

- Le coefficient de vitesse d'avancement du tracteur.
- La largeur d'épandage (24.00 attention a la virgule)

COMPTEUR SURFACE N'EST PAS CORRECT

VÉRIFIER :

- La largeur de travail
- La vitesse d'avancement

LE DÉBIT

VÉRIFIER :

- Le débit programmé
- Le coefficient d'engrais
- Régime PDF 540 tr/min
- La largeur d'épandage
- La vitesse d'avancement du tracteur
- Ouverture/fermeture des trappes
- La course des vérins



Debiettest

CONTROLLEREN:

- de kalibreerfactor (T)

DE SCHUIVEN OPEN EERST MAXIMAAL, DAN MINIMAAL.

CONTROLLEREN

- de coëfficiënt van de rijsnelheid van de tractor
- de strooibreedte (24.00 let op het scheidingsteken)

OPPERVLAKTETELLER IS NIET CORRECT

CONTROLLEREN:

- de werkbreedte
- de rijsnelheid

HET DEBIET

CONTROLLEREN:

- het ingestelde debiet
- de meststofcoëfficiënt
- toerental van de aftakas: 540 tpm
- de strooibreedte
- de rijsnelheid van de tractor
- opening en sluiting van de schuiven
- de slag van de cilinders



Abdrehprobe

ÜBERPRÜFEN:

- Kalibrierungsfaktor (T)

DIE SCHIEBER ÖFFNEN SICH MAXIMAL UND DANN MINIMAL

ÜBERPRÜFEN:

- Fahrgeschwindigkeitskoeffizient des Schleppers.
- Streubreite (24,00 - Achtung auf das Komma)

DER FLÄCHENZÄHLER IST NICHT KORREKT.

ÜBERPRÜFEN:

- Arbeitsbreite
- Fahrgeschwindigkeit

DIE STREUMENGE

ÜBERPRÜFEN:

- Programmierte Streumenge
- Düngemittelkoeffizient
- Nominaldrehzahl 540 U/Min
- Streubreite
- Fahrgeschwindigkeit des Schleppers
- Öffnung / Schließung der Schieber
- Zylinderhub