

# **MONOSEM**

*COMPAGNIE RIBOULEAU*

**ADDITIF A LA NOTICE SEMOIR  
ADDITIVE TO PLANTER MANUAL**

**Semoir NX2  
NX2 Planter**



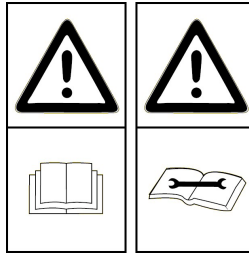

**Cette notice est un additif à la notice NG+ 4.  
Cette notice est à lire attentivement avant montage et utilisation, elle est à conserver soigneusement. Pour plus d'informations, ou en cas de réclamation, vous pouvez appeler l'usine RIBOULEAU MONOSEM, numéro de téléphone en dernière page.  
L'identification et l'année de fabrication de votre semoir se trouvent sur la boîte de distances.**

Par souci d'amélioration continue de notre production, nous nous réservons le droit de modifier sans préavis nos matériels qui de ce fait, pourront par certains détails être différents de ceux décrits sur cette notice.

### NOTICE ORIGINALE

**This manual is an additive to NG+4.  
This manual should be read carefully before assembly and operation. It should be kept in a safe place. For further information or in the event of claims, please call the RIBOULEAU MONOSEM factory. You will find the telephone number on the last page of this manual.  
The identification and year of manufacture of your planter are on the gear box.**

With the aim of continuously improving our products, we reserve the right to modify our equipment without notice. As a result, some elements may differ from those described in these instructions.

### ORIGINAL INSTRUCTIONS

**Ist ein Zusatz an der NG+4 Bedienungsanleitung.  
Lesen Sie sich vor Montage und Benutzung aufmerksam die Bedienungsanleitung durch und bewahren Sie sie sorgfältig auf. Für mehr Informationen oder bei Reklamationen können Sie sich mit der Fabrik RIBOULEAU MONOSEM in Verbindung setzen (Telefonnummer siehe letzte Seite).  
Die Identifikation und das Herstellungsjahr Ihrer Sämaschine stehen auf dem Wechselgetriebe.**

Da wir um eine ständige Verbesserung unserer Produkte bemüht sind, behalten wir uns das Recht vor, unsere Maschinen ohne Vorankündigung zu verändern. Manche Details können daher von den in dieser Anleitung beschriebenen abweichen.

### ORIGINALBETRIEBSANLEITUNG

**Esta reseña es un aditivo a la reseña NG + 4  
Lea atentamente este folleto de instrucciones antes de montar y usar el equipo. Consérvelo cuidadosamente. Para más información, o en caso de reclamación, póngase en contacto con la planta de RIBOULEAU MONOSEM, cuyo número de teléfono aparece en la última página.  
La identificación y el año de fabricación de la sembradora figuran en la caja de distancias.**

Al objeto de mejorar continuamente nuestra producción, nos reservamos el derecho de modificar sin previo aviso el material que en ciertos detalles pudiese ser diferente al descrito en estas instrucciones.

### MANUAL ORIGINAL

**Vous venez d'acquérir un appareil fiable mais  
ATTENTION à son utilisation !...**

#### 2 PRÉCAUTIONS POUR RÉUSSIR VOS SEMIS :

- Choisissez une vitesse de travail raisonnable adaptée aux conditions et à la régularité désirée.
- Assurez-vous dès la mise en route puis de temps en temps de la DISTRIBUTION, de l'ENTERRAGE, de la DENSITÉ.

**You have just purchased a reliable machine  
but BE CAREFUL using it !...**

#### 2 PRECAUTIONS FOR SUCCESSFUL PLANTING :

- Choose a reasonable working speed adapted to the field conditions and desired accuracy.
- Check proper working of the seed metering, seed PLACEMENT, SPACING and DENSITY before planting and from time to time during planting.

**Sie haben gerade eine zuverlässige Maschine gekauft !  
ACHTEN SIE auf eine sorgfältige Bedienung !...**

#### ANLEITUNG ZUR GUTEN AUSSAAT :

- Wählen Sie eine vernünftige Arbeitsgeschwindigkeit, die der Bodenbeschaffenheit angepaßt ist.
- Prüfen Sie die Sämaschine auf Ablagegenauigkeit bereits vor der Arbeit und von Zeit zu Zeit während des Säens.

**Avete appena acquisitato una seminatrice affidabile,  
ma ATTENZIONE al suo impiego !...**

#### 2 PRECAUZIONI PER LA RIUSCITA DELLE VOSTRE SEMINE

- Scegliete una velocità di lavoro adatta alle condizioni e alla regolarità desiderata.
- Controllate la DISTRIBUZIONE, l'INTERRAMENTO e la DENSITA' al momento della messa in campo e poi di tanto in tanto.

**TABLE DES MATIERES**  
**CONTENTS**  
**INHALTSVERZEICHNIS**  
**TABLA DE MATERIAS**

<b>I- PRESCRIPTION DE SECURITE .....</b>	<b>1</b>
<b>I- SAFETY REGULATIONS .....</b>	<b>3</b>
<b>I - SIECHERHEITSVORSCHIFTEN .....</b>	<b>5</b>
<b>I- PRESCRIPCIONES DE SEGURIDAD .....</b>	<b>7</b>
<b>II- MONTAGE DU SEMOIR .....</b>	<b>9</b>
<b>II- MOUNTING THE PLANTER.....</b>	<b>9</b>
<b>II- MONTAGE DER SÄMASCHINE .....</b>	<b>9</b>
<b>II- MONTAJE DE LA SEMBRADORA .....</b>	<b>9</b>
<b>III- REGLAGE ET UTILISATION DU SEMOIR .....</b>	<b>11</b>
<b>III- ADJUSTMENT AND USING THE PLANTER.....</b>	<b>11</b>
<b>III- EINSTELLUNG UND EINSATZ DEN SÄGEMASCHIENE .....</b>	<b>11</b>
<b>III- REGLAJE E UTILIZACION DE LA SEMBRADORA.....</b>	<b>11</b>
<b>IV- PIECES DE RECHANGE .....</b>	<b>30</b>
<b>IV- SPARE PARTS.....</b>	<b>30</b>
<b>IV- ERSATZTEILE.....</b>	<b>30</b>
<b>IV- PIEZAS DE REPUESTO .....</b>	<b>30</b>

# PRESCRIPTIONS DE SECURITE

La machine ne doit être utilisée, entretenue et réparée que par du personnel formé à cet effet et averti des risques inhérents.

Il est impératif de respecter les consignes de sécurité mentionnées sur les autocollants de la machine, de ses accessoires et sur cette notice.

Avant tout déplacement sur la voie publique, il est impératif de s'assurer du respect des dispositions du Code de la route en vigueur et de la conformité avec la réglementation en matière de sécurité du travail.

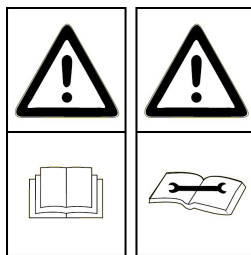

## Attention aux consignes de sécurité :

- **Prise de force : voir notice jointe.**
- **Ne pas travailler sous le semoir.**
- **Rayonneurs : ne pas stationner sous la charge.**
- **Châssis repliables : ne pas stationner sous la charge.**

**ATTENTION : A cause de son poids important, ne pas laisser le semoir en appui uniquement sur ces 2 roues centrales. Il est interdit d'atteler ou de déteiler appareil replié, celui-ci doit être remis ouvert.**

- **Manipulation de produits dangereux : voir emballage.**

## CONSIGNES GENERALES DE SECURITE

- 1- En complément des instructions contenues dans cette notice, respectez la législation relative aux prescriptions de sécurité et de prévention des accidents.
- 2- Les autocollants apposés sur la machine et ses accessoires fournissent des indications importantes pour une utilisation sans risque. En les respectant, vous assurez votre sécurité.
- 3- Respectez les prescriptions du Code de la route lors de la circulation sur la voie publique.
- 4- Familiarisez-vous avec l'utilisation de la machine avant le travail. En cours de travail, il sera trop tard.
- 5- L'utilisateur doit éviter de porter des vêtements flottants qui risqueraient d'être happés par des éléments en mouvement.
- 6- Il est recommandé d'utiliser un tracteur équipé d'une cabine ou d'un arceau de sécurité, conformes aux normes en vigueur.
- 7- Vérifiez que les alentours proches soient dégagés (pas d'enfant).
- 8- Le transport de personnes et d'animaux en cours de travail et de transport est interdit.
- 9- Attendez la machine sur les points d'attelage prévus à cet effet, conformément aux normes en vigueur.
- 10- Les opérations d'attelage et de dételage doivent se faire avec précaution.
- 11- Lors du dételage, assurez-vous du bon positionnement des béquilles pour une bonne stabilité de la machine.
- 12- Avant l'attelage de la machine, assurez-vous du bon lestage de l'essieu avant du tracteur.
- 13- La mise en place des masses doit se faire sur les supports prévus à cet effet, conformément aux prescriptions du constructeur du tracteur et dans le respect des charges maximum par essieu et du poids total autorisé en charge.
- 14- Mettez en place et contrôlez les équipements réglementaires lors du transport : éclairage, signalisation...
- 15- Les commandes à distance (cordes, flexible...) doivent être positionnées de façon à éviter le déclenchement accidentel d'une manœuvre génératrice de risque d'accident ou de dégâts.
- 16- Mettez la machine en position de transport conformément aux indications avant de vous engager sur la voie publique.
- 17- Ne quittez jamais le poste de conduite lorsque le tracteur est en marche.
- 18- Adaptez la vitesse et le mode de conduite au terrain. Évitez les brusques changements de direction.
- 19- La tenue de route, la direction et le freinage sont influencés par les outils portés et tractés. Pour ces raisons, soyez vigilant et veillez à avoir suffisamment de réponse avec la direction et les organes de freinage.
- 20- Dans les virages, tenez compte des objets en saillie, des porte-à-faux et de la masse d'inertie.
- 21- Assurez-vous de la mise en place et du bon état des dispositifs de protection avant chaque utilisation.
- 22- Avant chaque utilisation, contrôlez le serrage des vis et des écrous.
- 23- Ne stationnez pas dans la zone de travail de la machine.
- 24- Des zones d'écrasement et de cisaillement peuvent exister sur les organes commandés à distance, notamment ceux asservis hydrauliquement.
- 25- Veillez à couper le moteur, retirez la clé de contact et à attendre l'arrêt complet de toutes les pièces en fonctionnement avant de descendre du tracteur ou d'effectuer toute opération sur la machine.
- 26- Ne stationnez pas entre le tracteur et la machine sans avoir préalablement serré le frein de parcage et / ou placé des cales sous les roues.
- 27- Avant toute intervention sur la machine, assurez-vous que celle-ci ne puisse être mise en route accidentellement.
- 28- Ne pas utiliser l'anneau de levage pour soulever la machine lorsque celle-ci est chargée.

## UTILISATION CONFORME DE LA MACHINE

Le semoir ne doit être utilisé que pour les travaux pour lesquels il a été conçu.

Tout dommage lié à l'utilisation de la machine en dehors du domaine indiqué par le constructeur n'engagera en aucun cas la responsabilité de celui-ci.

Toute modification de la machine se fera aux risques et périls de l'utilisateur.

La bonne utilisation de la machine nécessite :

- le respect des notices d'utilisation, d'entretien et maintenance constructeur.
- utilisation impérative des pièces détachées, accessoires d'origine ou recommandées par le constructeur.

L'utilisation, entretien ou réparation ne se fera que par des personnes compétentes et informées des dangers auxquelles elles sont exposées.

L'utilisateur devra respecter les réglementations :

- prévention contre les accidents
- sécurité du travail (Code du travail)
- circulation (Code de la route)

Veillez au respect des indications précisées sur les machines.

Toute modification du matériel, sans accord écrit du constructeur, engage l'entière responsabilité du propriétaire.

## ATTELAGE

1- Lors de l'attelage de la machine au tracteur ou de sa dépose, le levier de commande du relevage hydraulique doit être placé de manière à ce que le relevage ne puisse s'effectuer.

2- Lors de l'attelage de la machine au relevage 3 points du tracteur, les diamètres des broches ou tourillons devront bien correspondre au diamètre des rotules du tracteur.

3- Risques d'écrasement et de cisaillement dans la zone de relevage 3 points.

4- Lors de la manoeuvre du levier de commande extérieur du relevage, veuillez à vous tenir éloigné de la zone située entre le tracteur et la machine.

5- En cas de transport de la machine, veuillez à bien la stabiliser par des tirants de rigidification du relevage afin d'éviter d'éventuels frottements ou débats latéraux.

6- En cas de transport de la machine en mode relevé, veuillez à ce que le levier de commande du relevage soit bien verrouillé.

## ORGANES D'ANIMATION (Prises de force et arbres de transmission à cardans)

1- Veuillez à utiliser les arbres de transmission à cardans fournis avec la machine ou préconisés par le constructeur.

2- Veuillez au bon état et à la bonne mise en place des carters de protection des prises de force et arbres de transmission.

3- Veuillez au bon recouvrement des tubes des arbres de transmission à cardans, en position de travail et en position de transport.

4- Veuillez à débrayer la prise de force, couper le moteur, et retirer la clé de contact avant toute connexion ou déconnexion d'un arbre de transmission à cardans.

5- En cas d'arbre de transmission avec un limiteur de couple ou une roue libre, ils devront impérativement être montés sur la prise de force de la machine.

6- Le Montage et le verrouillage des arbres de transmission à cardans devra être effectué correctement.

7- Les carters de protection des arbres de transmission à cardans doivent être immobilisés en rotation grâce à des chaînettes.

8- Contrôler que le régime choisi et le sens de rotation de la prise de force soit conforme aux préconisations du constructeur, avant l'embrayage de la prise de force.

9- Embrayer la prise de force si vous vous êtes assuré qu'il n'y a aucune personne ou animal près de la machine.

10- Débrayer la prise de force si les limites de l'angle de l'arbre de transmission à cardans recommandées par le constructeur risquent d'être dépassées.

11- Après le débrayage de la prise de force, ne pas s'en approcher avant l'arrêt total car des éléments peuvent continuer à tourner quelques instants.

12- Les arbres de transmission à cardans doivent être posés sur leur support lors de la dépose de la machine.

13- Couvrir de son capuchon protecteur l'arbre de transmission à cardans de la prise de force du tracteur après sa déconnexion.

14- tout carter de protection endommagé de prise de force et d'arbre de transmission à cardans doit être immédiatement remplacé.

## CIRCUIT HYDRAULIQUE

1- Le circuit hydraulique est sous pression

2- Veuillez au bon branchement des circuits lors du montage de vérins ou moteurs hydrauliques, selon les directives constructeur.

3- Vérifier que les circuits côté tracteur et côté machine ne sont pas sous pression avant tout branchement de flexible au circuit hydraulique du tracteur.

4- Afin d'éviter tout risque d'inversion des fonctions ou erreur de branchement, nous recommandons de suivre les repères d'identification sur les raccord hydrauliques entre le tracteur et la machine.

5- Vérifier une fois par an les flexibles hydrauliques :

- blessure et porosité de la couche extérieure
- déformation avec et sans pression
- état des raccords et joints

Le remplacement des flexibles doit se faire avant 6 ans d'utilisation, et selon les recommandations du constructeur.

6- Si une fuite apparaît, veuillez à prendre les dispositions pour éviter tout accident.

7- Tout liquide sous pression, comme l'huile du circuit hydraulique, peut provoquer de graves blessures, perforer la peau... il convient en cas de blessure de contacter immédiatement un médecin et ainsi éviter un risque d'infection.

8- La machine devra être abaissée, le circuit hors pression, le moteur coupé et la clé de contact retirée avant toute intervention sur le circuit hydraulique.

## CONSIGNES D'ENTRETIEN

1- La prise de force devra impérativement être débrayée, le moteur coupé et la clé de contact retirée avant tous travaux de maintenance, entretien ou réparation de la machine.

2- Le serrage des vis et écrous devra être effectué régulièrement. Après les premières heures d'utilisation (4 heures), toutes les vis doivent être resserrées puis refaire l'opération toutes les 80 heures.

3- Avant tous travaux d'entretien sur une machine relevé, étayer celle-ci.

4- Portez des gants et n'utilisez que l'outillage adéquat pour tout remplacement d'une pièce travaillante.

5- Il est interdit de jeter de l'huile, graisse, ou filtres afin de respecter l'environnement.

6- La déconnexion de la source d'énergie devra être effectuée avant toute intervention sur le circuit électrique.

7- Il convient de vérifier régulièrement les pièces exposées à une usure, et les remplacer si usées ou endommagées.

8- L'utilisation de pièce de rechange MONOSEM est impérative, celles-ci correspondant aux caractéristiques définies par le constructeur.

9- Les câbles de l'alternateur et de la batterie doivent être débranchés avant tous travaux de soudure électrique sur le tracteur ou la machine attelée.

10- Seul un personnel qualifié peut intervenir pour effectuer des réparations impliquant des organes sous tension ou pression.

# SAFETY REGULATIONS

The machine should only be used, maintained and repaired by trained employees who are aware of the eventual risks. It is essential to respect the safety regulations mentioned on the machine and accessory stickers and those given in this manual.

Before transport on public highways, it is essential to ensure that the current Highway Code is respected and that the machine is in accordance with safety working regulations.

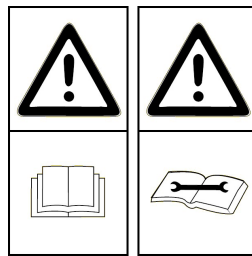

## Followall recommended precautions :

- P.T.O : see attached precaution sheet.
- Do not work under the planter.
- Row markers : keep clear of the load.
- Lofding frames : keep clear of the load.

**ATTEANTION** :Because of its weight, do not leave the plater restinga Orly on its 2 central drive wheels. Attaching or detaching the plater when the plante ris stacked is strictly forbidden, the plater must be unstacked for these operations.

- Handling dangerous products : see instructions of manufacturer.

## GENERAL

- 1- In addition to the instructions contained in this manual, legislation relating to safety instructions and accident prevention should be complied with.
- 2- Warnings affixed to the machine give indications regarding safety measures to be observed and help to avoid accidents.
- 3- When travelling on public roads, abide by the provisions of the Highway Code.
- 4- Before starting work, it is essential that the user familiarizes himself with the control and operating elements of the machine and their respective functions. When the machine is running, it may be too late.
- 5- The user should avoid wearing loose clothing which may be caught up in the moving parts.
- 6- We recommend using a tractor with a safety cab or roll bar conforming to standards in force.
- 7- Before starting up the machine and beginning work, check the immediate surroundings, particularly for children. Make sure that visibility is adequate. Clear any persons or animals out of the danger zone.
- 8- It is strictly forbidden to transport any persons or animals on board the machine whether it is in operation or not.
- 9- The machine should only be coupled up to the tractor at the specially provided towing points and in accordance with applicable safety standards.
- 10- Extreme care must be taken when coupling or uncoupling the machine from the tractor.
- 11- Before hitching up the machine, ensure that the front axle of the tractor is sufficiently weighted. Ballast weights should be fitted to the special supports in accordance with the instructions of the tractor manufacturer.
- 12- Do not exceed the maximum axle weight or the gross vehicle weight rating.
- 13- Do not exceed the maximum authorized dimensions for using public roads.
- 14- Before entering a public road, ensure that the protective and signalling devices (lights, reflectors, etc.) required by law are fitted and working properly.
- 15- All remote controls (cords, cables, rods, hoses, etc.) must be positioned so that they cannot accidentally set off any manoeuvre which may cause an accident or damage.
- 16- Before entering a public road, place the machine in the transport position, in accordance with the manufacturer's instructions.
- 17- Never leave the driver's position whilst the tractor is running.
- 18- The speed and the method of operation must always be adapted to the land, roads and paths. Avoid sudden changes of direction under all circumstances.
- 19- Precision of the steering, tractor adhesion, road holding and effectiveness of the braking mechanism are influenced by factors such as the weight and nature of the machine being towed, the front axle stage and the state of the land or path. It is essential, therefore, that the appropriate care is taken for each situation.
- 20- Take extra care when cornering, taking account of the overhang, length, height and weight of the machine or trailer being towed.
- 21- Before using the machine, ensure that all protective devices are fitted and in good condition. Damaged protectors should be replaced immediately.
- 22- Before using the machine, check that nuts and screws are tight, particularly those for attaching tools (discs, flickers, deflectors, etc.). Tighten if necessary.
- 23- Do not stand in the operation area of the machine
- 24- Caution ! Be aware of any crushing and shearing zones on remote-controlled parts
- 25- Before climbing down from the tractor, or before any operation on the machine, turn off the engine, remove the key from the ignition and wait until all moving parts have come to a standstill.
- 26- Do not stand between the tractor and the machine until the handbrake has been applied and/or the wheels have been wedged.
- 27- Before any operation on the machine, ensure that it cannot be started up accidentally.
- 28- Do not use the lifting ring to lift the machine when it is loaded.



## **PROPER USE OF THE MACHINE**

---

The machine must only be used for tasks for which it has been designed.

The manufacturer will not be liable for any damage caused by using the machine for applications other than those specified by the manufacturer. Using the machine for purposes other than those originally intended will be done so entirely at the user's risk.

Proper use of the machine also implies:

- complying with instructions on use, care and maintenance provided by the manufacturer;
- Using only original or manufacturer recommended spare parts, equipment and accessories.

The machine must only be operated, maintained and repaired by competent persons, familiar with the specifications and methods of operation of the machine. These persons must also be informed of the dangers to which they may be exposed.

The user must strictly abide by current legislation regarding:

- accident prevention
- safety at work (health and safety regulations)
- transport on public roads (road traffic regulations)

Strict compliance with warnings affixed to the machine is obligatory.

The owner of the equipment shall become liable for any damage resulting from alterations made to the machine by the user or any other person, without the prior written consent of the manufacturer.

## **HITCHING**

---

1- When hitching or unhitching the machine from the tractor, place the control lever of the hydraulic lift in such a position that the lifting mechanism cannot be activated accidentally.

2- When hitching the machine to the three-point lifting mechanism of the tractor, ensure that the diameters of the pins or gudgeons correspond to the diameter of the tractor ball joints.

3- Caution! In the three points lifting zone, there may be a danger of crushing and shearing.

4- Do not stand between the tractor and the machine whilst operating the external lift control lever.

5- When in transport, lifting mechanism stabilizer bars must be fitted to the machine to avoid floating and side movement.

6- When transporting the machine in the raised position, lock the lift control lever.

## **DRIVE EQUIPMENT (Power take-off and universal drive shafts)**

---

1- Only use universal shafts supplied with the machine or recommended by the manufacturer.

2- Power take-off and universal drive shaft guards must always be fitted and in good condition.

3- Ensure that the tubes of the universal drive shafts are properly guarded, both in the working position and in the transport position.

4- Before connecting or disconnecting a universal drive shaft, disengage the power take-off, turn off the engine and re-move the key from ignition.

5- If the primary universal drive shaft is fitted with torque limiter or a free wheel, these must be mounted on the machine power take-off.

6- Always ensure that universal drive shafts are filled and locked correctly.

7- Always ensure that universal drive shafts guards are immobilized in rotation using the specially provided chains.

8- Before engaging power take-off, ensure that the speed selected and the direction of rotation of the power take-off comply with the manufacturer's instructions.

9- Before engaging power take-off, ensure that no persons or animals are close to the machine.

10- Disengage power take-off when the universal drive shaft angle limits laid down by the manufacturer are in danger of being exceeded.

11- Caution! When power take-off has been disengaged, moving parts may continue to rotate for a few moments. Do not approach until they have reached a complete standstill.

12- On removal from the machine, rest the universal drive shafts on the specially provided supports.

13- After disconnecting the universal drive shafts from the power take-off, the protective cap should be fitted to the power take-off.

14- Damage power take-off and universal drive shaft guards must be replaced immediately.

## **HYDRAULIC CIRCUIT**

---

1- Caution! The hydraulic circuit is pressurized.

2- When fitting hydraulic motors or cylinders, ensure that the circuits are connected correctly in accordance with the manufacturer's guidelines.

3- Before fitting a hose to the tractor's hydraulic circuit, ensure that the tractor side and the machine side circuits are not pressurized.

4- The user of the machine is strongly recommended to identify the hydraulic couplings between the tractor and the machine in order to avoid wrong connection.

Caution! There is a danger of reversing the functions (for example: raise/lower).

5- Check hydraulic hoses once a year :

- a. damage to the outer surface
- b. porosity of the outer surface
- c. deformation with and without pressure
- d. state of the fittings and seals

6- When a leak is found, all necessary precautions should be taken to avoid accidents.

7- Pressurized liquid, particularly hydraulic circuit oil, may cause serious injury if it comes into contact with the skin. In the case of injury, consult a doctor immediately. There is a risk of infection.

8- Before any operation on the hydraulic circuit, lower the machine, release the pressure from the circuit, turn off the engine and remove the key from ignition.

## **MAINTENANCE**

---

1- Before commencing any maintenance, servicing or repair work, or before attempting to locate the source of a breakdown or fault, it is essential that the power take-off is disengaged, the engine turned off and the key removed from the ignition.

2- Check regularly that nuts and screws are not loose. Tighten if necessary. After the first few hours of use (4 hours), all screws must be tightened. Then repeat the operation every 80 hours.

3- Before carrying out maintenance work on a raised machine, prop it up using appropriate means of support.

4- When replacing a working part (fertilizer spreader blade or planter coulter), wear protective gloves and only use appropriate tools.

5- To protect the environment, it is forbidden to throw away oil, grease or filters of any kind. Give them to specialist recycling firms.

6- Before operating on the electric circuit, disconnect the power source.

7- Protective devices likely to be exposed to wear and tear should be checked regularly. Replace them immediately if they are damaged.

8- Spare parts should comply the standards and specifications laid down by the manufacturer. Only use MONOSEM spare parts.

9- Before commencing any electric welding work on the tractor or the towed machine, disconnect the alternator and battery cables.

10- Repairs affecting parts under stress or pressure (springs, pressure accumulators, etc...) should be carried out by suitably qualified engineers with special tools.

# SICHERHEITSVORSCHIFTEN

Nur ausgebildetes Personal dürfen die Maschine benutzen, pflegen, und reparieren.

Jeder Benutzer dieser Maschine muss die Sicherheitsvorschriften, die auf Aufkleber (Maschine, Zubehör, und diese Anweisung) gezeichnet sind, genau kennen und unbedingt respektieren.

Vor jeder Reise auf der Strasse kontrollieren, ob sie den Sicherheitsvorschriften und den Vorschriften der Straßenverkehrsordnung entsprechen.

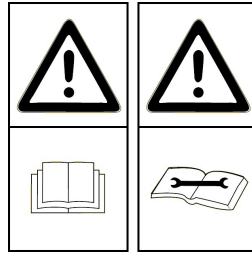

**Befolgen Sie die empfohlenen Vorsichtsmaßnahmen :**

- Gelenkwelle : Beachten Sie die Anbauhinweisschilder.
- Arbeiten Sie nicht unter der Sämaschine.
- Spuranzeiger : Beim Klappen nicht unter der Maschine aufhalten!
- Klapprahmen : Beim Klappen nicht unter der Maschine aufhalten!

**ACHTUNG :** Wegen des hohen Gewichts darf die Sämaschine nie auf beide Zentralräder abgestellt werden. Das An- und Abhängen der Sämaschine ist strikt verboten, wenn die Sämaschine eingeklappt ist. Sie muß ausgeklappt sein für diese Arbeiten.

- Handhabung gefährlicher Produkte : Bitte beachten Sie die Anweisungen des Herstellers.

## ALLGEMEINES

- 1- Zusätzlich zu den in diesem Handbuch enthaltenen Anweisungen die Gesetzgebung bezüglich der Sicherheits- und Unfallverhütungsvorschriften einhalten.
- 2- Die auf der Maschine angebrachten Warnungen informieren über die einzuhaltenden Sicherheitsmassnahmen und tragen zur Unfallverhütung bei.
- 3- Im Straßenverkehr die Straßenverkehrsordnung einhalten
- 4- Vor Arbeitsbeginn muss sich der Benutzer unbedingt mit den Antriebs- und Bedienungsorganen der Maschine und ihren jeweiligen Funktionen vertraut machen. Während der Arbeit ist es dafür zu spät.
- 5- Weite Kleidungsstücke, die in sich bewegende Teile geraten könnten, vermeiden.
- 6- es empfiehlt sich, gemäß den gültigen normen einen Schlepper mit Kabine oder Sicherheitsverstärkung zu verwenden.
- 7- Vor Inbetriebsetzung und Arbeitsbeginn die direkte Umgebung kontrollieren (Kind!). Für ausreichende Sicht sorgen! Personen oder Tiere aus dem Maschinengefahrenbereich entfernen (Schutzvorrichtungen!).
- 8- Der Transport von Personen oder Tieren auf der Maschine ist während der Arbeit oder beim Fahren streng verboten.
- 9- Die Maschine darf gemäß den geltenden Sicherheitsnormen nur an den dafür vorgesehenen Kupplungspunkten angehängt werden.
- 10- Besondere Vorsicht ist beim An- und Abbau der Maschine am Schlepper geboten.
- 11- Vor Anhängen der Maschine kontrollieren, ob der Ballast des Schleppers genügt. Die Ballastelemente müssen gemäß den Vorschriften des Schlepperherstellers auf den dafür vorgesehenen Haltern angebracht werden.
- 12- Die Maximale Achslast und das zulässige Gesamtgewicht einhalten.
- 13- Das für den Straßenverkehr maximal zulässige Aussenmass einhalten.
- 14- Vor Strassenbenutzung die Schutzvorrichtungen (Licht und Rückstrahlelemente) anbringen und ihre Funktion prüfen.
- 15- Alle Fernsteuerungen (Seil, Kabel, Stange, schlauch) müssen so positioniert sein, dass sie nicht ungewollt betätigt werden und dadurch Unfälle oder Schäden hervorrufen können.
- 16- Vor Benutzung der Strasse die Maschine gemäß Herstelleranweisungen in Transportstellung bringen.
- 17- Fahrersitz nie bei laufender Maschine verlassen.
- 18- Fahrgeschwindigkeit und -weise müssen immer dem Gelände, den Strassen und Wegen angepasst sein. Auf alle Fälle plötzliche Richtungsänderungen vermeiden.
- 19- Die Präzision der Lenkung, die Bodenhaftung des Schleppers, die Straßenlage und die Wirksamkeit der Bremsvorrichtungen werden beeinflusst von Faktoren wie: Gewicht und Art der angebauten Maschine, Belastung der Vorderachse, Zustand des Geländes oder der Fahrbahn. Die den Bedingungen entsprechen Vorsichtsmaßnahmen einhalten.
- 20- Besondere Vorsicht ist in Kurven geboten. Schwerpunktage, Länge, Höhe und Gewicht der Maschine oder des Anhängers berücksichtigen.
- 21- Vor jeder Benutzung der Maschine kontrollieren, ob alle Schutzvorrichtungen angebracht und in gutem Zustand sind. Bei Beschädigung sofort austauschen.
- 22- Vor jeder Benutzung kontrollieren, ob alle Schrauben und Muttern fest angezogen sind, insbesondere die, mit denen die Geräte befestigt sind (Schreiben, Paletten, Schirme...). Notfalls anziehen
- 23- Sich nicht im Manövrierbereich der Maschine aufhalten.
- 24- Vorsicht! Auf den Fernsteuerungsorganen, insbesondere auf denen mit hydraulischem Regelkreis, kann es Stauch- und abscherzonen geben.
- 25- Vor verlassen des Schleppers oder vor jedem eingriff auf der Maschine Motor abschalten, Zündschlüssel abziehen und völligen stillstand aller bewegten Teile abwarten.
- 26- Sich nicht zwischen Schlepper und Maschine aufhalten, ohne zuvor die Parkbremse angezogen und/oder Keile unter die Räder gelegt zu haben.
- 27- Vor jedem Eingriff an der Maschine kontrollieren, ob diese nicht ungewollt in Betrieb gesetzt werden kann.
- 28- Die Aufhängöse nicht zum Heben der gefüllten Maschine benutzen.



## **BESTIMMUNGSGEMÄSSE VERWENDUNG DER MASCHINE**

Die Maschine darf nur für die Arbeiten eingesetzt werden, für die sie geplant ist.

Bei Beschädigung der Maschine infolge einer nicht vom Hersteller spezifizierten Benutzung ist dieser nicht haftbar.

Jede nicht der ursprünglichen Bestimmung der Maschine entsprechende Benutzung erfolgt auf Rechnung und Gefahr des Benutzers.

Die Bestimmungsgemäße Verwendung der Maschine setzt ebenfalls voraus:

- die Einhaltung der vom Hersteller verordneten Benutzungs-, Wartungs- und Instandsetzungsvorschriften,
- die ausschließliche Verwendung von Originalersatzteilen, Originalausrüstungen und Originalzubehör oder von Teilen, die vom Hersteller empfohlen sind.
- Die Drillmaschine darf nur von kompetenten, mit den technischen Daten und Benutzungsanweisungen der Maschine vertrauten Personen benutzt, gewartet und repariert werden, die über die Risiken informiert sind, denen sie ausgesetzt sein könnten.

Streng die gültige Reglementierung einhalten bezüglich:

- der Unfallverhütung,
- der Arbeitssicherheit (Arbeitsgesetzbuch)
- des Strassenverkehrs (Strassenverkehrsordnung)

Die auf der Maschine angebrachten Warnungen berücksichtigen.

Der Hersteller haftet nicht für Schäden, die durch Abänderungen entstehen, die vom Benutzer selbst oder von Dritten ohne schriftliche Genehmigung an der Maschine vorgenommen wurden.

## **ANHÄNGUNG**

1- Beim An- und Abkuppeln der Maschine am Schlepper, den Steuerhebel des Hydraulikkrafthebers so stellen, dass der Hubvorgang nicht unerwartet ausgelöst werden kann.

2- Beim Anhängen der Maschine am Dreipunktkraftheber des Schleppers darauf achten, dass die spindel- oder Zapfendurchmesser dem Durchmesser der Schlepperkugeln entsprechen.

3- Vorsicht ! Im dreipunkt-Hubbereich bestehen Stauch- und Abscherrisiken!

4- Sich bei Betätigung des äußeren Krafthebersteuerhebels nicht zwischen Schlepper und Maschine aufhalten.

5- Beim Transport muss die Maschine durch die Versteifungsstreben des Krafthebers zur Vermeidung von Unwucht und seitlicher Pendelung stabilisiert werden.

6- Beim Transport der Maschine in angehobener Stellung den Kraftheber-Steuerhebel blockieren.

## **ANTRIEBSORGANE (Zapfwelle und Gelenkwellen-Antrieb)**

1- Nur die mit der Maschine gelieferte oder vom Konstrukteur empfohlene Gelenkwelle verwenden.

2- Die Schutzvorrichtungen der Zapfwellen und Gelenkwellen müssen immer angebracht und in gutem Zustand sein.

3- Auf die richtige Überlappung der Gelenkwellenrohre sowohl in Arbeits- als auch in Transportstellung achten.

4- Vor Anschließen oder Abziehen einer Gelenkwelle die Zapfwelle auskuppeln, den Motor abschalten und den Zündschlüssel abziehen.

5- Ist die Primärkardanwelle mit einem Drehmomentbegrenzer oder einer Freilaufkupplung ausgestattet, müssen diese unbedingt auf der Zapfwelle der Maschine montiert sein.

6- Immer auf die korrekte Montage und Verriegelung der Kardantriebe achten.

7- Immer darauf achten, dass die Schutzvorrichtungen der Gelenkwellen mit den dafür vorgesehenen Ketten gegen Verdrehen gesichert sind.

8- Vor Kuppeln der Zapfwelle prüfen, ob die gewählte Drehzahl und die Drehrichtung der Zapfwelle den Vorschriften des Herstellers entsprechen.

9- Vor Kuppeln der Zapfwelle kontrollieren, ob sich keine Personen oder Tiere in Nähe der Maschine befinden.

10- Die Zapfwelle auskuppeln, wenn Gefahr besteht, dass die vom Hersteller vorgeschriebenen Grenzen des Gelenkwellenwinkels überschritten werden.

11- Vorsicht! Nach Auskuppeln der Zapfwelle können Teile der Maschine noch einige Zeit nachlaufen. Sich ihnen nie vor völligem stillstand nähern.

12- Bei Abbau der Maschine die Gelenkwellen auf dem dafür vorgesehenen Haltern ablegen.

13- Nach Abziehen der Gelenkwelle von der Schlepperzapfwelle muss diese mit ihrer Schutzkappe bedeckt werden.

14- Schadhafte Schutzvorrichtungen der Zapfwelle und der Gelenkwelle müssen sofort ausgewechselt werden.

## **HYDRAULIKLEITUNG**

1- Vorsicht! Die Hydraulikleitung steht unter Druck.

2- Bei Montage von Zylindern oder Hydraulikmotoren auf den korrekten Anschluss gemäß Anweisungen des Herstellers achten.

3- Vor Anschluss eines Schlauches an der Hydraulikleitung des Schleppers dafür sorgen, dass die Schlepper- und maschinenseitigen Leitungen nicht unter Druck stehen.

4- Dem Benutzer der Maschine wird zur Vermeidung falscher Anschlüsse dringend geraten, die Kennzeichnungen auf den Hydraulikanschlüssen zwischen Schlepper und Maschine zu beachten, da sonst die Gefahr einer Funktionsumkehrung besteht (z.B. : Heben/Senken).

5- Einmal im Jahr die Hydraulikschläuche kontrollieren auf :

- Beschädigung der Aussenschicht
- Porosität der Aussenschicht
- Verformung ohne Druck und unter Druck
- Zustand der Verbindungen und Dichtungen .

Die maximale Benutzungsdauer der Schläuche ist 6 Jahre. Beim Auswechseln darauf achten, dass nur Schläuche verwendet werden, deren Eigenschaften und Qualität den Vorschriften des Maschinenkonstruktors entsprechen.

6- Bei Feststellung einer undichten Stelle alle Vorsichtsmassnahmen zur Unfallverhütung treffen.

7- Eine unter Druck stehende Flüssigkeit, insbesondere das Öl der Hydraulikleitung, kann die Haut durchdringen und schwere Verletzungen verursachen! Bei Verletzungen sofort Arzt konsultieren; Infektionsgefahr!

8- Vor jedem Eingriff in die Hydraulikanlage Maschine ablassen, Anlage drucklos schalten, Motor abstellen und Zündschlüssel abziehen.

## **WARTUNG**

1- Vor Instandsetzungs-, wartungs- oder Reparaturarbeiten sowie bei Ermitteln einer Pannen- oder Betriebsstörungsquelle muss die Zapfwelle ausgekuppelt, der Motor abgeschaltet und der Zündschlüssel abgezogen sein.

2- Die Schrauben und Muttern müssen regelmäßig nachgezogen werden. Nach den ersten Betriebsstunden (4 Stunden) müssen alle Schrauben nachgezogen werden. Danach diesen Eingriff alle 80 Stunden wiederholen.

3- Vor Wartung einer Maschine in angehobener Stellung diese mit einem geeigneten Mittel abstützen.

4- Beim Austausch eines Funktionsteiles (Schaufel bei Streuern oder schare bei Drillmaschinen) Schutzhandschuhe tragen und nur geeignete Werkzeuge benutzen.

5- Zum Schutz der Umwelt ist es verboten, Öl, Fett und Filter jeder Art wegzuworfen oder auszugießen. Sie sind von darauf spezialisierten Unternehmen zu entsorgen.

6- Vor Eingriff an der elektrischen Leitung die Stromzufuhr unterbrechen

7- Verschleiß ausgesetzte Schutzvorrichtungen müssen regelmäßig kontrolliert werden. Sie sofort austauschen, wenn schadhafte.

8- Ersatzteile müssen den vom Konstrukteur festgelegten Normen und Kennwerten entsprechen. Nur Ribouleau – Monosem Ersatzteile verwenden!

9- Vor Elektroschweißarbeiten am Schlepper oder der angehängten Maschine die Kabel des Wechselstromgenerators und der Batterie abziehen.

10- Reparaturen an Organen, die unter Spannung oder Druck stehen (Federn, Druckspeicher, usw...) setzen eine ausreichende Qualifikation voraus und erfordern Werkzeuge; sie dürfen daher nur von qualifiziertem Personal durchgeführt werden.

# PRESCRIPCIONES DE SEGURIDAD

Esta máquina sólo puede ser utilizada, mantenida y reparada por personal especializado y conocedor de los riesgos que ello conlleva.

Respetar siempre las instrucciones de seguridad que aparecen en las pegatinas de la máquina, en sus accesorios y en este manual.

Antes de desplazar la máquina por una vía pública, asegurarse siempre de que se respeta el Código de Circulación vigente y que se realiza de acuerdo con la normativa en materia de seguridad en el trabajo.

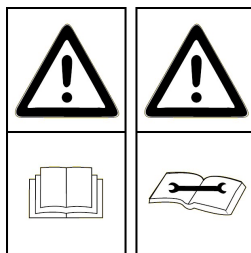

**Atención a los consejos de seguridad :**

- **Toma de fuerza:** ver información adjunta.
- **No trabajar bajo la sembradora.**
- **Trazadores:** no colocarse debajo.
- **Chasis plegables:** no colocarse debajo.

**ATENCIÓN:** A causa de su peso importante, no deje la sembradora apoyada únicamente sobre sus dos ruedas centrales. Se prohíbe enganchar o desenganchar la máquina plegada: debe guardarse abierta.

- **Manipulación de productos peligrosos:** ver el embalaje.

## CONSIGNAS GENERALES DE SEGURIDAD

1. Como complemento a las instrucciones que figuran en este manual, respetar la legislación en materia de seguridad y prevención de accidentes.
2. Las pegatinas que lleva la máquina y sus accesorios proporcionan indicaciones importantes para usarla sin ningún riesgo. Respetándolas, se garantiza su seguridad.
3. Respetar el Código de Circulación cuando se circule por la vía pública.
4. Es preciso familiarizarse con el uso de la máquina antes de empezar a trabajar con ella. Durante el trabajo, será demasiado tarde.
5. El usuario debe evitar llevar ropa demasiado holgada por el peligro de ser atrapado por componentes en movimiento.
6. Se recomienda usar un tractor equipado con una cabina o un arco de seguridad, conforme a la normativa vigente.
7. Asegurarse de que en las proximidades de la máquina no hay obstáculos (ni niños).
8. Está prohibido transportar a personas o animales durante el trabajo y el transporte de la máquina.
9. Enganchar la máquina en los puntos de enganche previstos a tal efecto, según la normativa vigente.
10. Las operaciones de enganche y desenganche deben realizarse con precaución.
11. Al desengancharla, asegurarse de la correcta posición de los soportes para una correcta estabilidad de la máquina.
12. Antes de enganchar la máquina, asegurarse de que el eje delantero del tractor está correctamente lastrado.
13. La colocación de cargas debe realizarse en los soportes previstos a tal efecto, conforme a las instrucciones del fabricante del tractor y respetando siempre las cargas máximas por eje y el peso total autorizado en carga.
14. Utilizar y controlar los equipos reglamentarios durante el transporte: alumbrado, señalización...
15. Los medios de control a distancia (cuerdas, cables...) deben colocarse correctamente con el fin de que no se produzcan maniobras de forma accidental que puedan provocar riesgos de accidente o de daños.
16. Poner la máquina en posición de transporte conforme a las indicaciones antes transitar por la vía pública.
17. No abandonar nunca el puesto de conducción cuando el tractor está en marcha.
18. Adaptar la velocidad y el modo de conducción al terreno. Evitar los cambios bruscos de dirección.
19. Las herramientas transportadas o remolcadas influyen sobre la adherencia, la dirección y el frenado. Por este motivo, prestar especial atención y procurar tener suficiente margen de respuesta con la dirección y los dispositivos de frenado.
20. En las curvas, prestar atención a los objetos salientes, voladizos y a la masa inerte.
21. Asegurarse de la presencia y el buen estado de los dispositivos de protección antes de cada uso.
22. Antes de cada uso, asegurarse de que los tornillos y las tuercas están bien apretados.
23. No estacionar en la zona de trabajo de la máquina.
24. Pueden existir zonas de aplastamiento y cizallamiento en los órganos controlados a distancia, especialmente los de accionamiento hidráulico.
25. Apagar el motor, retirar la llave de contacto y esperar a que se paren completamente todas las piezas en funcionamiento antes de bajar del tractor o efectuar cualquier operación sobre la máquina.
26. No estacionar entre el tractor y la máquina sin haber accionado previamente el freno de estacionamiento y/o colocado calces debajo de las ruedas.
27. Antes de cualquier intervención sobre la máquina, asegurarse de que no puede ponerse en marcha accidentalmente.
28. No utilice el ojo de levantar para levantar la máquina cuando está cargado.

## USO ADECUADO DE LA MÁQUINA

---

Esta sembradora sólo puede usarse para los trabajos para los que ha sido concebida.

El fabricante no se hará responsable de los daños provocados por usar la máquina fuera del ámbito por él indicado.

Las modificaciones que se realicen sobre la máquina serán por cuenta y riesgo del usuario.

El correcto uso de la máquina exige:

- el respeto de los manuales de uso y mantenimiento del fabricante.
- el uso obligatorio de las piezas de recambio, los accesorios originales o piezas recomendadas por el fabricante.

El uso, el mantenimiento o la reparación serán efectuados por personas competentes y conocedoras de los peligros a los que se exponen.

El usuario deberá respetar la normativa en materia de:

- prevención de accidentes
- seguridad en el trabajo (Código del Trabajo)
- Circulación (Código de Circulación)

Respetar las indicaciones que figuran en las máquinas.

El propietario será totalmente responsable de cualquier modificación realizada sobre el material, sin el consentimiento del fabricante expresado por escrito.

## ENGANCHE

---

1. Al enganchar o desenganchar la máquina al tractor, la palanca de control de la elevación hidráulica debe colocarse de manera que se impida la elevación.
2. Al enganchar la máquina en la elevación de 3 puntos del tractor, los diámetros de los pasadores o espigas deberán coincidir con el diámetro de las rótulas del tractor.
3. Riesgos de aplastamiento o cizallamiento en la zona de elevación de 3 puntos.
4. Al accionar la palanca de control exterior de la elevación, mantenerse alejado de la zona situada entre el tractor y la máquina.
5. Durante el transporte de la máquina, estabilizarla bien mediante tirantes de rigidización de la elevación con el fin de evitar roces o desplazamientos laterales.
6. En caso de transporte de la máquina en modo elevado, asegurarse de que la palanca de control de la elevación esté bien bloqueada.

## ÓRGANOS DE ANIMACIÓN (tomas de fuerza y árboles de transmisión de cardán)

---

1. Utilizar los árboles de transmisión de cardán suministrados con la máquina o recomendados por el fabricante.
2. Comprobar que los cárteres de protección de las tomas de fuerza y los árboles de transmisión están en buen estado y bien colocados.
3. Comprobar el recubrimiento de los tubos de los árboles de transmisión de cardán, en posición de trabajo y en posición de transporte.
4. Desacoplar la toma de fuerza, apagar el motor y retirar la llave de contacto antes de conectar o desconectar un árbol de transmisión de cardán.
5. En caso de que el árbol de transmisión lleve un limitador de par o una rueda libre, deberán montarse siempre sobre la toma de fuerza de la máquina.
6. El montaje y el bloqueo de los árboles de transmisión de cardán deberá efectuarse correctamente.
7. Los cárteres de protección de los árboles de transmisión de cardán deberán ser inmovilizados en rotación mediante cadenas.
8. Controlar que el régimen seleccionado y el sentido de rotación de la toma de fuerza sigan las recomendaciones del fabricante, antes de embragar la toma de fuerza.
9. No embragar la toma de fuerza hasta estar seguro de que no hay ninguna persona ni animal cerca de la máquina.
10. Desembragar la toma de fuerza si los límites del ángulo del árbol de transmisión de cardán recomendados por el constructor van a ser superados.
11. Después de desembragar la toma de fuerza, no acercarse antes de la parada total, pues puede haber elementos que sigan girando durante unos instantes.
12. Los árboles de transmisión de cardán deben ser colocados sobre sus soportes al desenganchar la máquina.
13. Cubrir el árbol de transmisión de cardán de la toma de fuerza del tractor con su capuchón protector después de su conexión.
14. El cárter de protección de la toma de fuerza y el árbol de transmisión de cardán deben sustituirse inmediatamente si tienen algún desperfecto.

## CIRCUITO HIDRÁULICO

---

1. El circuito hidráulico está bajo presión.
2. Conectar correctamente los circuitos durante el montaje de los cilindros o motores hidráulicos, según las directrices del fabricante.
3. Antes de conectar un latiguillo al circuito hidráulico del tractor, comprobar que los circuitos del tractor y de la máquina no están bajo presión.
4. Para evitar riesgos de inversión de las funciones o errores de conexión, recomendamos seguir la información de identificación sobre los racores hidráulicos entre el tractor y la máquina.
5. Revisar una vez al año los latiguillos hidráulicos:
  - ausencia de grietas o poros en la capa exterior
  - ausencia de deformación con y sin presión
  - buen estado de rácores y juntas.
6. La sustitución de los latiguillos debe realizarse antes de los 6 años de uso, y según las recomendaciones del fabricante.
7. Si se produce una fuga, tomar las medidas necesarias para evitar accidentes.
8. Los líquidos bajo presión, como el aceite del circuito hidráulico, pueden provocar graves lesiones, perforar la piel, etc. En caso de lesión, acudir inmediatamente a un médico y evitar los riesgos de infección.
9. Antes de intervenir en el circuito hidráulico, bajar la máquina, quitar la presión del circuito, apagar el motor y retirar la llave de contacto.

## INSTRUCCIONES DE MANTENIMIENTO

---

1. Antes de realizar trabajos de mantenimiento o reparación en la máquina, desembragar siempre la toma de fuerza, apagar el motor y retirar la llave de contacto.
2. Apretar con regularidad las tuercas y tornillos. Tras las primeras horas de uso (4 horas), es necesario volver a apretar todos los tornillos y repetir esta operación cada 80 horas.
3. Antes de efectuar trabajos de mantenimiento sobre una máquina elevada, apuntalarla.
4. Llevar guantes y usar sólo las herramientas adecuadas para reemplazar las piezas en funcionamiento.
5. Está prohibido verter aceite o grasa o tirar filtros con el fin de respetar el medio ambiente.
6. Antes de intervenir sobre el circuito eléctrico, desconectar la fuente de energía.
7. Conviene revisar regularmente las piezas expuestas a desgaste y reemplazarlas en caso de que están desgastadas o deterioradas.
8. Es obligatorio el uso de piezas de recambio MONOSEM, pues responden a las características establecidas por el fabricante.
9. Antes de efectuar trabajos de soldadura eléctrica en el tractor o la máquina enganchada, desconectar los cables del alternador y de la batería.
10. Las reparaciones sobre órganos bajo tensión o bajo presión sólo pueden ser efectuadas por personal cualificado.

## 4 rangs maïs 75 cm

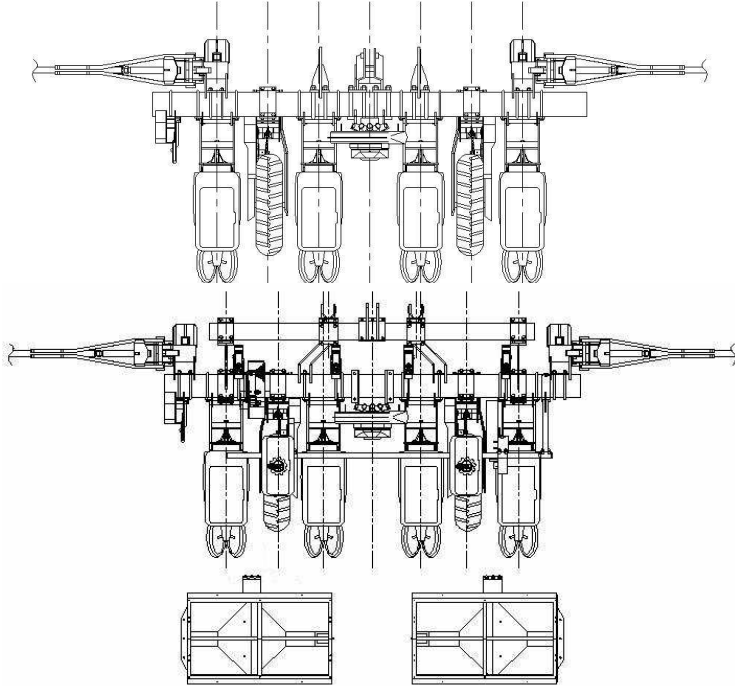

Barre porte outils 7" longueur 3,20 m.  
 Attelage semi automatique.  
 Axe 6 pans de roue longueur 2,95 m.  
 Axe 6 pans d'éléments longueur 2,95 m.  
 Roues pneus 7,60 x 15.  
 Rayonneurs hydrauliques pour châssis 3 m (A1) avec disques crantés.

Barre avant 5" longueur 2,50 m.  
 Barre porte outils 7" longueur 3,20 m.  
 Attelage à broches.  
 Axe 6 pans de roue longueur 2,95 m.  
 Axe 6 pans d'éléments longueur 2,95 m.  
 Roues pneus 7,60 x 15.  
 Rayonneurs hydrauliques pour châssis 3 m (A1) avec disques crantés.  
 Barre porte-Micro longueur 2,50 m avec 1 support haut et 1 support sur bloc roue.  
 2 cuves 400 l de fertiliseur avec disques ouvre-sillons.

## 6 rangs maïs 75 cm

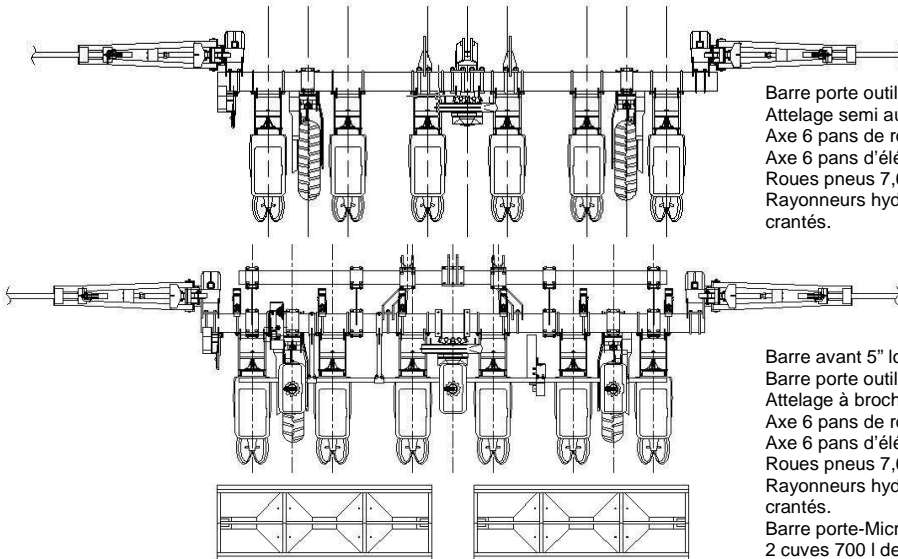

Barre porte outils 7" longueur 4,70 m.  
 Attelage semi automatique.  
 Axe 6 pans de roue longueur 4,40 m.  
 Axe 6 pans d'éléments longueur 4,40 m.  
 Roues pneus 7,60 x 15.  
 Rayonneurs hydrauliques pour châssis 6,10 m (A99) avec disques crantés.

Barre avant 5" longueur 4,00 m.  
 Barre porte outils 7" longueur 4,70 m.  
 Attelage à broches.  
 Axe 6 pans de roue longueur 4,40 m.  
 Axe 6 pans d'éléments longueur 4,40 m.  
 Roues pneus 7,60 x 15.  
 Rayonneurs hydrauliques pour châssis 6,10 m (A99) avec disques crantés.  
 Barre porte-Micro longueur 4,50 m avec 2 support haut.  
 2 cuves 700 l de fertiliseur avec disques ouvre-sillons.

## 8 rangs maïs 75 cm

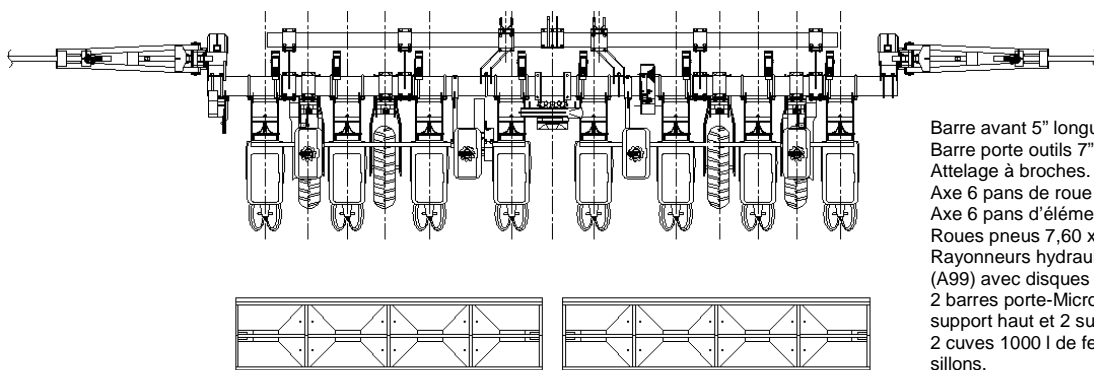

Barre avant 5" longueur 5,20 m.  
 Barre porte outils 7" longueur 6,30 m.  
 Attelage à broches.  
 Axe 6 pans de roue longueur 6,00 m.  
 Axe 6 pans d'éléments longueur 6,00 m.  
 Roues pneus 7,60 x 15.  
 Rayonneurs hydrauliques pour châssis 6,10 m (A99) avec disques crantés.  
 2 barres porte-Micro longueur 2,50 m avec 2 support haut et 2 support sur bloc roue.  
 2 cuves 1000 l de fertiliseur avec disques ouvre-sillons.



## 4 rangs maïs 80 cm

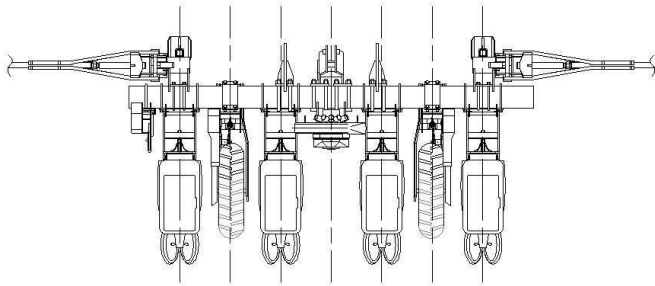

Barre porte outils 7" longueur 3,20 m.  
 Attelage semi automatique.  
 Axe 6 pans de roue longueur 2,95 m.  
 Axe 6 pans d'éléments longueur 2,95 m.  
 Roues pneus 7,60 x 15.  
 Rayonneurs hydrauliques pour châssis 3 m (A1) avec disques crantés.

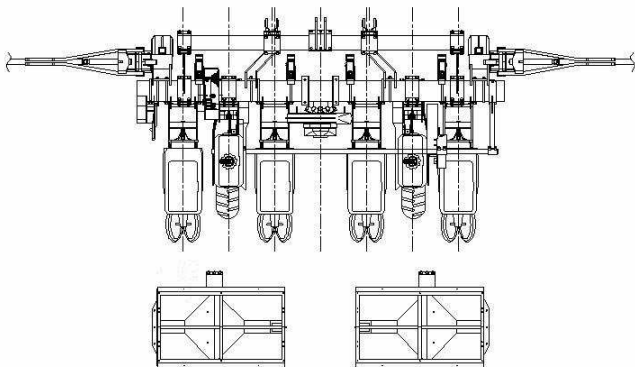

Barre avant 5" longueur 2,50 m.  
 Barre porte outils 7" longueur 3,20 m.  
 Attelage à broches.  
 Axe 6 pans de roue longueur 2,95 m.  
 Axe 6 pans d'éléments longueur 2,95 m.  
 Roues pneus 7,60 x 15.  
 Rayonneurs hydrauliques pour châssis 3 m (A1) avec disques crantés.  
 Barre porte-Micro longueur 2,50 m avec 1 support haut et 1 support sur bloc roue.  
 2 cuves 400 l de fertiliseur avec disques ouvre-sillons.

## 6 rangs maïs 80 cm

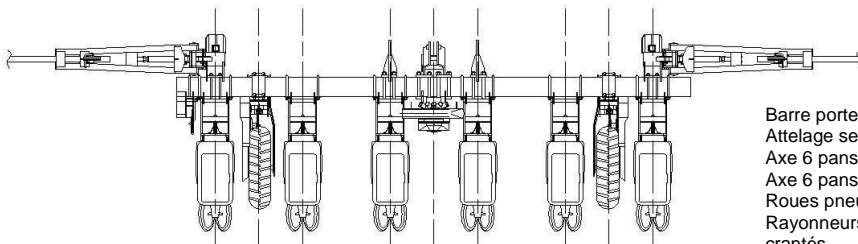

Barre porte outils 7" longueur 4,70 m.  
 Attelage semi automatique.  
 Axe 6 pans de roue longueur 4,40 m.  
 Axe 6 pans d'éléments longueur 4,40 m.  
 Roues pneus 7,60 x 15.  
 Rayonneurs hydrauliques pour châssis 6,10 m (A99) avec disques crantés.

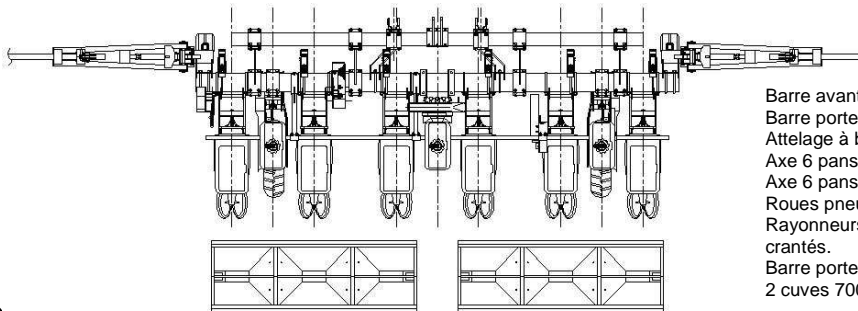

Barre avant 5" longueur 4,00 m.  
 Barre porte outils 7" longueur 4,70 m.  
 Attelage à broches.  
 Axe 6 pans de roue longueur 4,40 m.  
 Axe 6 pans d'éléments longueur 4,40 m.  
 Roues pneus 7,60 x 15.  
 Rayonneurs hydrauliques pour châssis 6,10 m (A99) avec disques crantés.  
 Barre porte-Micro longueur 4,50 m avec 2 support haut.  
 2 cuves 700 l de fertiliseur avec disques ouvre-sillons.

## 8 rangs maïs 80 cm

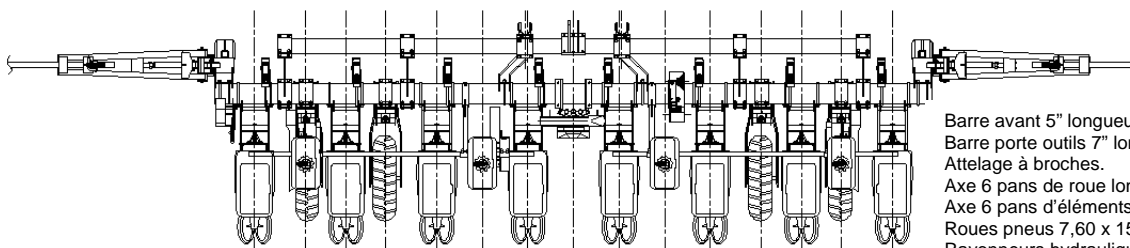

Barre avant 5" longueur 5,20 m.  
 Barre porte outils 7" longueur 6,30 m.  
 Attelage à broches.  
 Axe 6 pans de roue longueur 6,00 m.  
 Axe 6 pans d'éléments longueur 6,00 m.  
 Roues pneus 7,60 x 15.  
 Rayonneurs hydrauliques pour châssis 6,10 m (A99) avec disques crantés.  
 2 barres porte-Micro longueur 2,50 m avec 2 support haut et 2 support sur bloc roue.  
 2 cuves 1000 l de fertiliseur avec disques ouvre-sillons.



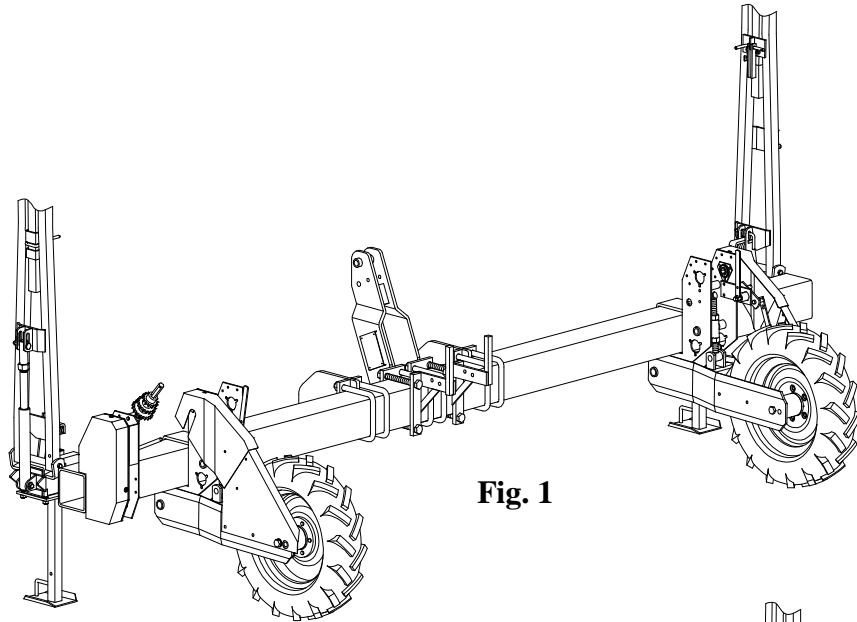

**Fig. 1**

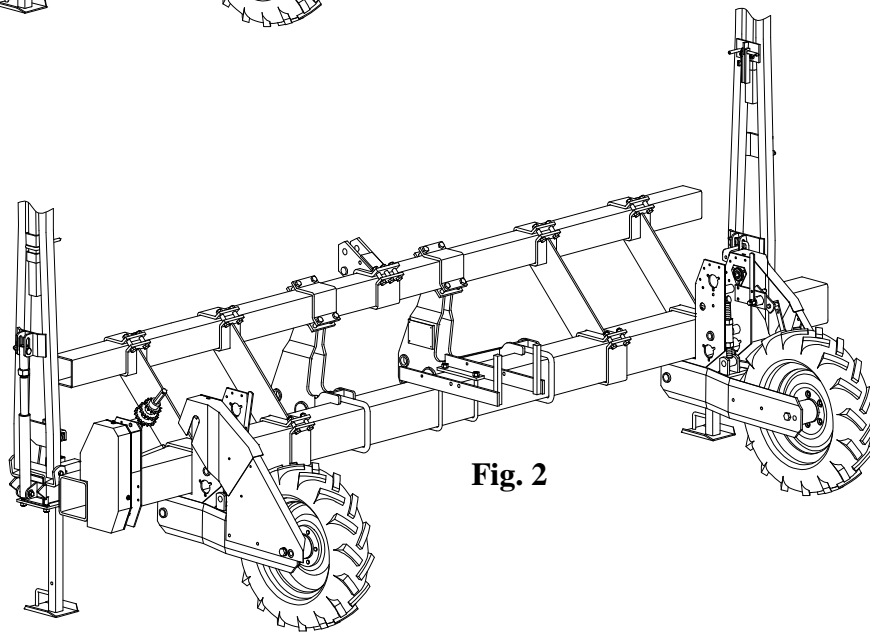

**Fig. 2**



**Fig. 3**



## Attelage

Deux types d'attelage sont disponibles :

- attelage semi-automatique (catégorie n°2) sur châssis simple barre (sans fertiliseur) (Fig. 1).
  - attelage à broches (catégorie n°2) sur châssis double-barre (Fig. 2).
- L'attelage peut également recevoir des broches catégorie n°3 (sur demande).

Avec l'attelage semi-automatique, s'assurer que le taquet n'accroche pas le tracteur lors des manoeuvres.

Ajuster la longueur du 3<sup>ème</sup> point de telle sorte que la barre porte-outil se trouve d'aplomb, semoir posé au sol.

Ajuster la longueur des chandeliers du tracteur pour que, semoir décollé du sol, vu de derrière, la barre porte-outil soit parallèle au sol.

Le blocage de tous les boulons d'attelage sera à contrôler journalièrement (les vibrations pouvant provoquer desserrage et rupture).

## Turbine

La turbine standard (Fig. 3) s'emploie à 540tr /min. Pour les vitesses de 450 et 1000 tr/min, des poulies spéciales sont prévues en option.

## Hitch

Two types of hitch are available:

- Semi-automatic hitch (category n°2) on a single-bar frame (without fertilizer placement unit) (Fig. 1).
- Hitch with pins (category n°2) on a double-bar frame (Fig. 2). The hitch is also compatible with category n°3 pins (on request).

With the semi-automatic hitch, you must check that the pin does not catch on the tractor during operation.

Adjust the 3<sup>rd</sup> point's length so that the tool-holder bar is level, with the planter on the ground.

Adjust the tractor struts' length so that, when viewed from behind, when the planter leaves the ground the tool-holder is parallel with the ground.

The tightness of the hitch bolts must be checked daily (vibrations may cause loosening and fracturing).

## Turbine

The standard turbine (Fig. 3) operates at 540 rpm. For speeds of 450 and 1000 rpm, special pulleys are available as an option.

## Anhängerkupplung

Zwei Kupplungsarten sind verfügbar:

- Halbautomatische Kupplung (Kategorie Nr. 2) an einer einfachen Rahmenstange (ohne Düngereinleger) (Abb. 1).
- Bolzenkupplung (Kategorie Nr. 2) an einer doppelten Rahmenstange (Abb. 2). Die Kupplung kann auch mit Bolzen der Kategorie Nr. 3 (auf Anfrage) ausgestattet werden.

Mit der halbautomatischen Kupplung darauf achten, dass der Mitnehmer beim Manövrieren nicht am Traktor hängen bleibt.

Die Länge des 3. Punktes so einstellen, dass die Werkzeugträgerstange senkrecht steht, wenn die Sämaschine auf dem Boden aufliegt.

Die Länge der Traktorstützen so einstellen, dass sich die Werkzeugträgerstange, bei abgehobener Sämaschine, von hinten gesehen parallel zum Boden befindet.

Die Blockierung aller Kupplungsbolzen muss täglich überprüft werden (die Vibrationen können sie lösen oder Risse verursachen).

## Turbine

Die Standardturbine (Abb. 3) wird bei 540 U/min. verwendet. Für Geschwindigkeiten zwischen 450 und 1000 U/min sind als Option spezielle Scheiben vorgesehen.

## Enganches

Hay disponibles dos tipos de enganches:

- enganche semiautomático (categoría n° 2) sobre chasis de barra simple (sin fertilizador) (Fig. 1).
- enganche con pasador (categoría n° 2) sobre chasis de barra doble (Fig. 2). El enganche puede recibir también pasadores de categoría n° 3 (por encargo).

Con el enganche semiautomático, asegurarse de que el tope no se engancha al tractor durante las maniobras.

Ajustar la longitud del 3<sup>er</sup> punto de tal manera que la barra portaherramientas esté a plomo (vertical) con la sembradora colocada en el suelo.

Ajustar la longitud de los brazos elevadores del tractor para que, con la sembradora despegada del suelo, vista desde atrás, la barra portaherramientas esté paralela al suelo.

El bloqueo de todos los tornillos de enganche deberá controlarse diariamente (las vibraciones pueden provocar aflojamiento y rotura).

## Turbina

La turbina estándar (fig. 3) se emplea a 540 r.p.m.. Para las velocidades de 450 y 1000 r.p.m., existen opcionalmente poleas especiales.

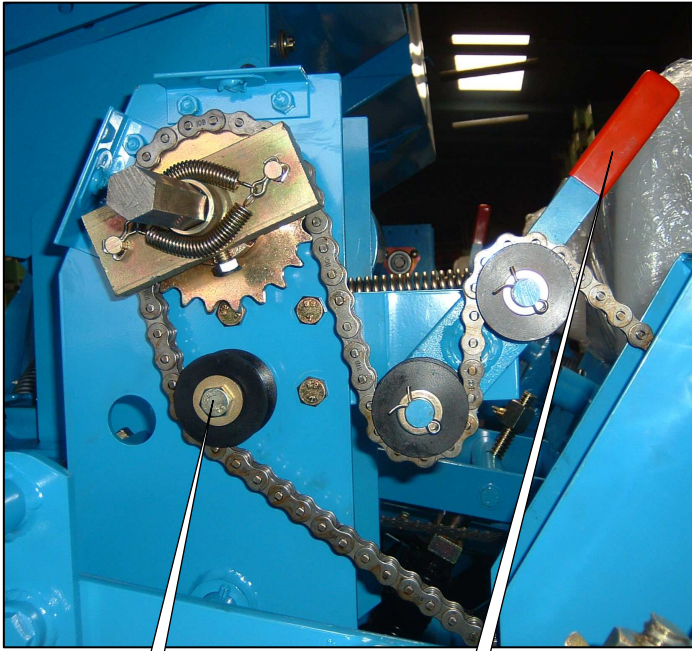

**Fig. 1**

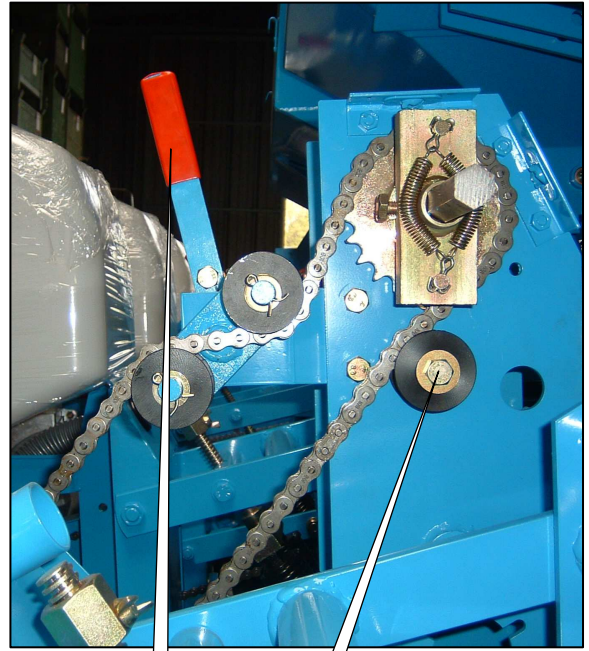

**Fig. 2**

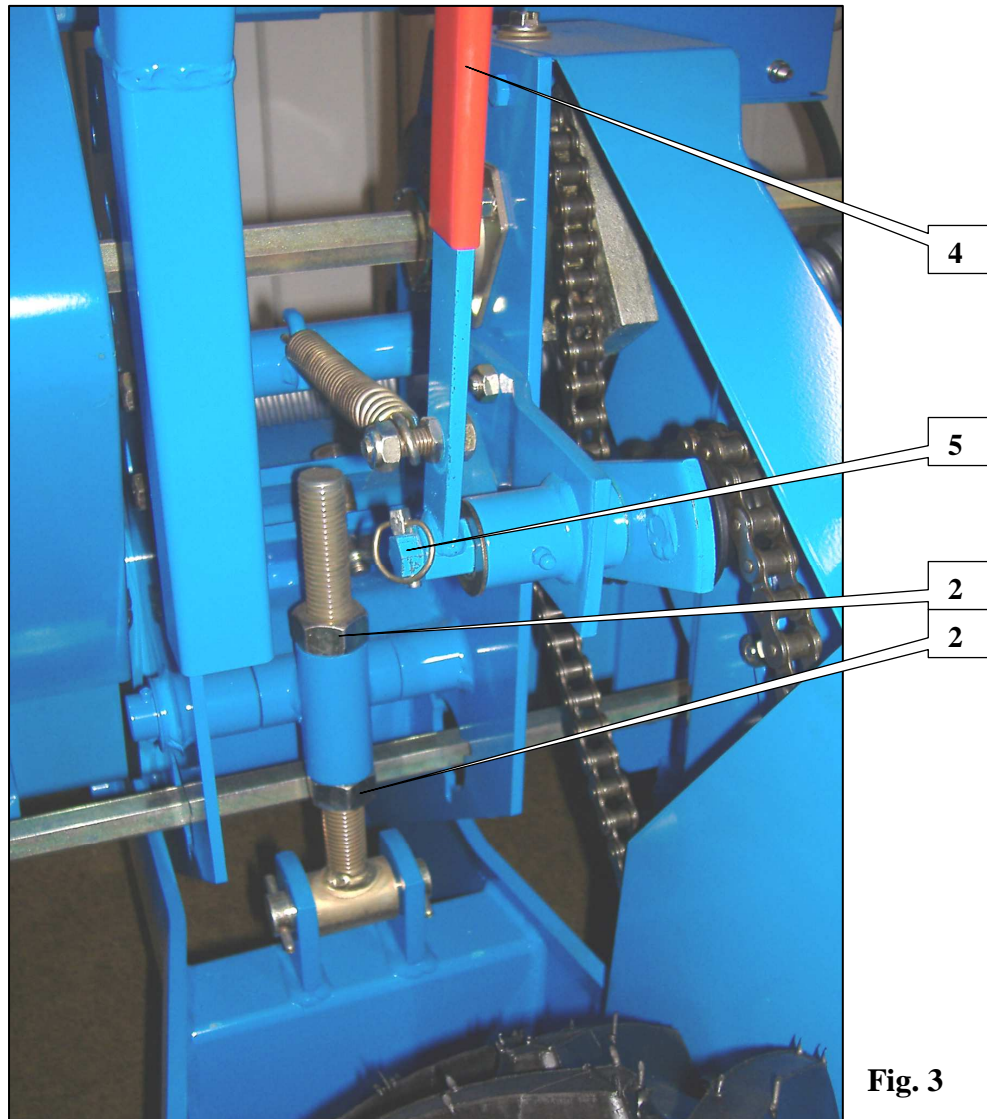

**Fig. 3**

## Bloc roue

Les blocs roue disposent chacun d'un réglage en hauteur. **Ce réglage est correct si les bras de parallélogramme des éléments sont horizontaux lorsque le semoir est posé au sol et les éléments sont en terre.**

Pour réaliser ce réglage, lever le semoir. Ajuster la hauteur à l'aide des deux écrous 2 (Fig. 3). Tous les blocs roue doivent être réglés à la même position.

Il peut être nécessaire de démonter la chaîne si le tendeur se trouve en bout de course (chaîne trop courte).

### ATTENTION :

Semoir posé sur sol plat et dur, si la distance entre le dessous de la barre porte-outils et le sol est inférieure à 55cm, la chaîne du bloc roue doit passer sous le galet 3 (Fig. 1).

Semoir posé sur sol plat et dur, si la distance entre le dessous de la barre porte-outils et le sol est supérieure à 55cm, la chaîne du bloc roue doit passer sur le galet 3 (Fig. 2).

Retendre la chaîne à l'aide du levier 4.

La tension des chaînes est à contrôler régulièrement et à chaque changement du réglage de la hauteur de ces blocs roue.

Si la tension n'est pas suffisante ou trop importante, changer la position du levier 4 sur l'arbre 6 pans support tendeur 5 (Fig. 3).

**Contrôler très régulièrement le graissage des moyeux de roues**

Pression de gonflage des roues 6.50-16 : 1 à 3.1 bars.

## Wheel block

The wheel blocks can all be height adjusted. **This adjustment is correct if the metering unit' parallelogram arms are horizontal when the planter is placed on the ground and the metering units are in the earth.**

To perform this adjustment, raise the planter. Adjust the height using the two nuts 2 (Fig. 3). All the wheel blocks must be set at the same position.

The chain may need to be removed if the idler is at the end of its stroke (chain too short).

### WARNING:

When the planter is placed on flat, hard ground, if the distance between the bottom of the tool-holder bar and the ground is less than 55cm, the wheel block's chain must pass underneath the roller 3 (Fig. 1).

When the planter is placed on flat, hard ground, if the distance between the bottom of the tool-holder bar and the ground is greater than 55cm, the wheel block's chain must pass over the roller 3 (Fig. 2).

Retighten the chain using the lever 4.

The chains' tension must be regularly checked, and in particular each time that the wheel blocks' height setting is changed.

If the tension is too high or too low, change the position of the lever 4 on the hexagonal shaft supporting the idler 5 (Fig. 3).

**The lubrication of the wheel hubs must be frequently checked**

6.50-16 wheel inflation pressure: 1 to 3.1 bars.

## Radblock

Jeder Radblock verfügt über eine Höheneinstellung. **Diese Einstellung ist dann korrekt, wenn die Parallelogrammarme der Elemente waagrecht stehen, während die Sämaschine auf dem Boden aufliegt und die Elemente sich in der Erde befinden.**

Zur Durchführung dieser Einstellung die Sämaschine anheben. Die Höhe anhand der beiden Muttern (2) einstellen (Abb. 3). Alle Radblöcke müssen auf dieselbe Höhe eingestellt sein.

Eine Demontage der Kette ist erforderlich, wenn der Spanner sich in der Endlage befindet (Kette zu kurz).

### ACHTUNG:

Wenn die Sämaschine auf einem flachen und harten Boden steht und die Entfernung zwischen der Unterseite der Werkzeugträgerstange und dem Boden weniger als 55 cm beträgt, muss die Radblockkette unter der Scheibe 3 durchgeführt werden (Abb. 1).

Wenn die Sämaschine auf einem flachen und harten Boden steht und die Entfernung zwischen der Unterseite der Werkzeugträgerstange und dem Boden über 55 cm beträgt, muss die Radblockkette oberhalb der Scheibe 3 durchgeführt werden (Abb. 2).

Die Kette anhand des Hebels 4 erneut spannen.

Die Kettenspannung muss regelmäßig und bei jeder Änderung der Einstellungshöhe dieser Radblöcke überprüft werden.

Wenn die Spannung unzureichend oder zu stark ist, die Position des Hebels 4 an der Sechskantwelle der Spannstangenhalterung 5 (Abb. 3) ändern.

**Ganz besonders auf eine regelmäßige Schmierung der Radnaben achten.**

Reifendruck 6.50-16: 1 bis 3,1 bar.

## Bloque de rueda

Los bloques de rueda disponen cada uno de una regulación en altura. **Esta regulación es correcta si los brazos de paralelogramo de los elementos están horizontales cuando la sembradora está en el suelo y los elementos están en tierra.**

Para realizar esta regulación, levantar la sembradora. Ajustar la altura con las dos tuercas 2 (Fig. 3). Todos los bloques de rueda deben regularse en la misma posición.

Puede ser necesario desmontar la cadena si el tensor se encuentra en el extremo de carrera (cadena demasiado corta).

### ATENCIÓN:

Con la sembradora colocada sobre suelo llano y duro, si la distancia entre la parte inferior de la barra portaherramientas y el suelo es inferior a 55 cm, la cadena del bloque de rueda debe pasar por debajo del rodillo 3 (Fig. 1).

Con la sembradora colocada sobre suelo llano y duro, si la distancia entre la parte inferior de la barra portaherramientas y el suelo es superior a 55 cm, la cadena del bloque de rueda debe pasar por encima del rodillo 3 (Fig. 2).

Volver a tensar la cadena con la palanca 4.

La tensión de las cadenas debe controlarse regularmente y en cada cambio de la regulación de la altura de estos bloques de rueda. Si la tensión no es suficiente o demasiado grande, cambiar la posición de la palanca 4 al eje hexagonal soporte tensor 5 (Fig. 3).

**Controlar con frecuencia el engrase de los cubos de las ruedas**

Presión de hinchado de las ruedas 6.50-16: 1 a 3.1 bars.



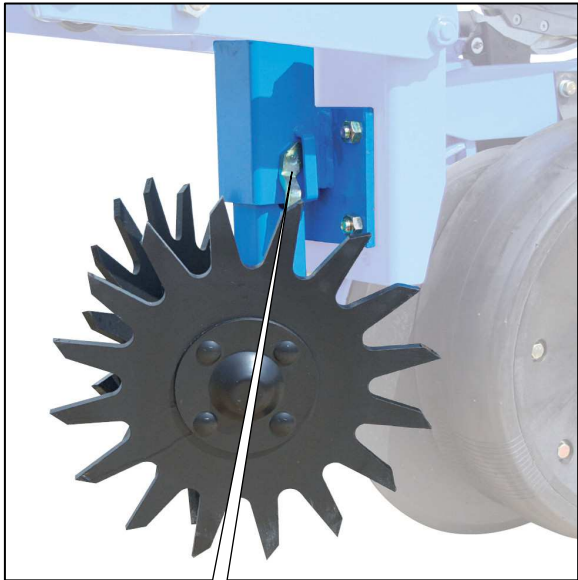

9

Fig. 2



8

Fig. 1



11

Fig. 3



10

Fig. 4

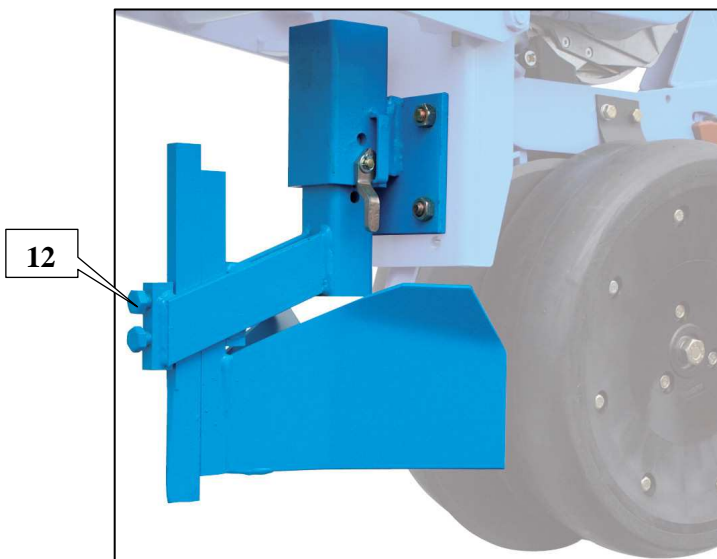

12

Fig. 5



Fig. 6

## Elément NX2

Les réglages sont identiques à l'élément NG+ (voir notice NG+4)

**Le montage des accessoires est en revanche différent :**

### 1 - Coultre seul. (Fig. 1)

Le support de coultre se fixe sur la platine de l'élément. Deux types de coultre sont disponibles : coultre lisse ou coultre à ondulations.

La hauteur du coultre est réglable. Pour cela, positionner l'axe du coultre dans le trou correspondant 8. Le coultre doit normalement se trouver légèrement plus haut que les disques ouvre-sillon de l'élément.

### 2 - Chasse débris seul (Fig. 2)

Le support de chasse-débris se fixe sur la platine de l'élément.

Le réglage de hauteur se fait à l'aide de la broche 9. Les disques de chasse débris ne doivent normalement pas travailler la terre.

### 3 - Chasse-débris + coultre (Fig. 3 et 4)

Le support de chasse-débris + coultre se fixe sur la platine de l'élément.

La hauteur du coultre est réglable (voir ci-dessus 'coultre seul').

Le chasse-débris peut être flottant ou lié au support coultre.

Dans le cas où il est monté flottant, régler la vis de butée basse 10.

Dans le cas où il est monté fixe, régler la hauteur à l'aide de la vis 11 en la positionnant dans le trou correspondant.

### 4 - Chasse-mottes seul (Fig. 5)

Le support de chasse mottes se fixe sur la platine de l'élément.

Le chasse-mottes est monté sur glissière. Ajuster sa hauteur ainsi que celle du coultre, puis serrer les vis 12. Le chasse-mottes ne doit normalement pas travailler la terre.

**5 - Le bloc tasseur arrière ajouré** possède un support pour le montage des roues en décalé (Fig. 6). Ce montage, permettant un dégagement supérieur, est intéressant dans les sols pierreux.

MONTAGE DE LA ROUE PRO (voir notice NG+4)

## NX2 unit

The unit is adjusted in the same way as the NG+ unit (see NG+4 manual)

**However, the accessories are mounted differently:**

### 1 - Coultter only. (Fig. 1)

The coultter mounting is fitted on the unit's mounting plate. Two types of coultter are available: a smooth or a corrugated coultter.

The coultter's height may be adjusted. To do this, place the coultter's axle in the corresponding hole 8. The coultter should be slightly higher than the unit's furrow opening discs.

### 2 - Trash wheel only (Fig. 2)

The trash remover mounting is fitted on the unit's mounting plate.

The height is adjusted using the pin 9. The trash wheel discs should not turn over the earth.

### 3 - Trash wheel + coultter (Fig. 3 and 4)

The trash wheel + coultter mounting is fitted on the unit's mounting plate.

The coultter's height is adjustable (see 'coultter only' above).

The trash remover may be floating or connected to the coultter mounting.

If it is floating, adjust the lower stop screw 10.

If it is fixed, adjust the height using the screw 11 by placing it in the corresponding hole.

### 4 - Clod remover only (Fig. 5)

The clod remover mounting is fitted to the unit's mounting plate.

The clod remover is mounted on a guide. Adjust its height and that of the coultter, then tighten the screws 12. The clod remover should not turn over the earth.

**5 - The rear press wheel unit** has a mounting for the offset fitting of the wheels (Fig. 6). Fitting the wheels in this way, to allow a larger clearance, is useful for stony ground.

FITTING THE PRO WHEEL (see NG+4 manual)

## NX2-Element

Die Einstellungen sind mit denen des Elementes NG+ identisch (siehe Anleitung NG+4)

**Die Montage der Zubehörteile ist jedoch anders:**

### 1 - Sech allein (Abb. 1)

Der Sechträger wird an der Platte des Elementes befestigt. Zwei Secharten sind verfügbar: Glattes Sech oder gewelltes Sech.

Die Sechhöhe kann eingestellt werden. Dafür die Sechachse in die entsprechende Bohrung 8 positionieren. Das Sech muss sich normalerweise oberhalb der Furchenöffnerscheiben des Elementes befinden.

### 2 - Resteräumer allein (Abb. 2)

Der Träger des Resteräumers wird an der Platte des Elementes befestigt.

Die Höheneinstellung erfolgt anhand des Stiftes 9. Die Scheiben des Resteräumers sollten die Erde nicht bearbeiten.

### 3 - Resteräumer + Sech (Abb. 3 und 4)

Der Träger des Resteräumers + Sech wird an der Platte des Elementes befestigt.

Die Sechhöhe kann eingestellt werden (siehe vorstehend unter 'Sech allein').

Der Resteräumer kann schwimmend oder mit dem Sechträger verbunden sein.

Wenn er schwimmend montiert ist, die untere Anschlagsschraube 10 einstellen.

Wenn er fest montiert ist, die Höhe anhand der Schraube 11 durch eine Positionierung in der entsprechenden Bohrung einstellen.

### 4 - Schollenräumer allein (Abb. 5)

Der Träger des Schollenräumers wird an der Platte des Elementes befestigt.

Der Schollenräumer wird an eine Gleitschiene montiert. Ihre Höhe sowie die des Sechs justieren. Dann die Schrauben 12 anziehen. Der Schollenräumer sollte die Erde nicht bearbeiten.

**5 - Der hintere Packerblock** ist für die versetzte Montage der Räder (Abb. 6) mit einem Träger ausgestattet. Diese Montage, die einen höheren Bodenabstand ermöglicht, ist bei steinigten Böden vorteilhaft.

MONTAGE DES PRO-RADES (siehe Anleitung NG+4)

## Elemento NX2

Los ajustes son idénticos al elemento NG+ (ver NG+4)

**Por el contrario, el montaje de los accesorios es diferente:**

### 1 - Cuchilla sola (Fig. 1)

El soporte de cuchilla se fija en la platina del elemento. Hay disponibles dos tipos de cuchilla: cuchilla lisa o cuchilla ondulada.

La altura de la cuchilla es regulable. Para ello, colocar el eje de la cuchilla en el agujero correspondiente 8. Normalmente, la cuchilla debe encontrarse ligeramente más alta que los discos abresurcos del elemento.

### 2 - Eliminador de residuos solo (Fig. 2)

El soporte del eliminador de residuos se fija en la platina del elemento.

El ajuste de la altura se hace con el pasador 9. Los discos del eliminador de residuos normalmente no deben trabajar la tierra.

### 3 - Eliminador de residuos + cuchilla (Fig. 3 y 4)

El soporte del eliminador de residuos + cuchilla se fija sobre la platina del elemento.

La altura de la cuchilla es regulable (ver 'cuchilla sola').

El eliminador de residuos puede ser flotante o unido al soporte de la cuchilla.

En caso de que se monte flotante, regular el tornillo de tope bajo 10.

En caso de que se monte fijo, regular la altura con el tornillo 11 colocándolo en el agujero correspondiente.

### 4 - Separador de terrones solo (Fig. 5)

El soporte del separador de terrones se fija sobre la platina del elemento.

El separador de terrones va montado sobre guía corredera. Ajustar su altura así como la de la cuchilla, después apretar los tornillos 12. El separador de terrones normalmente no debe trabajar la tierra.

**5 - El bloque apisonador trasero** posee un soporte para el montaje de las ruedas en convergencia (Fig. 6). Este montaje, que permite un despeje superior, es interesante en los suelos pedregosos.

MONTAJE DE LA RUEDA PRO (ver NG+4)

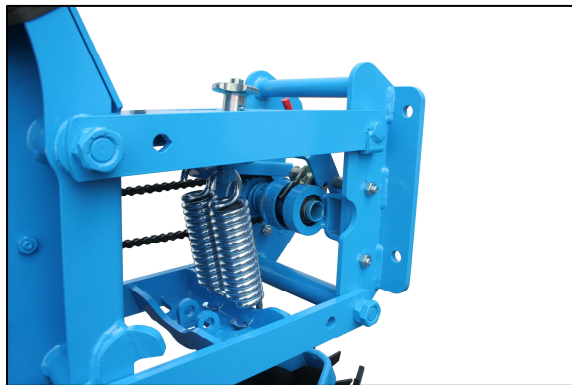

**Fig. 1**

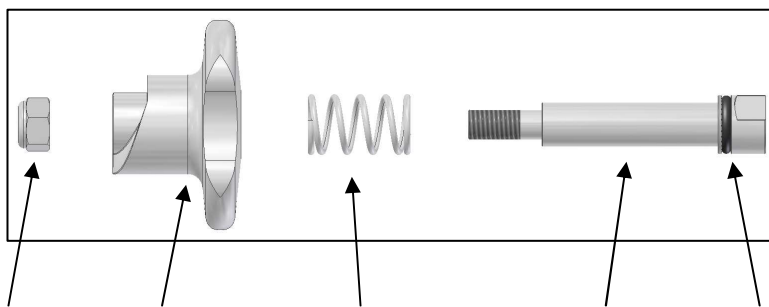
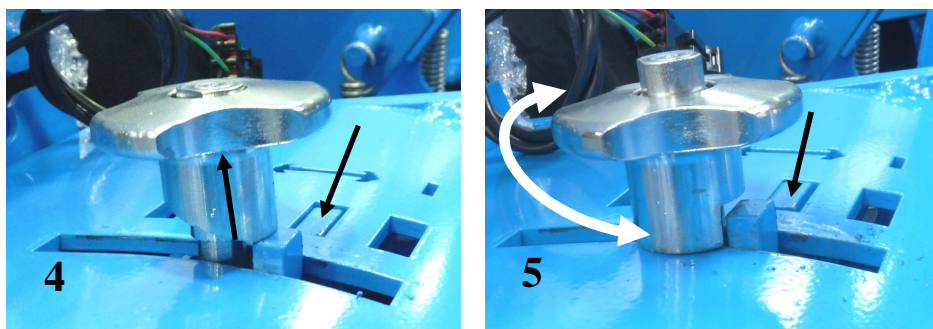
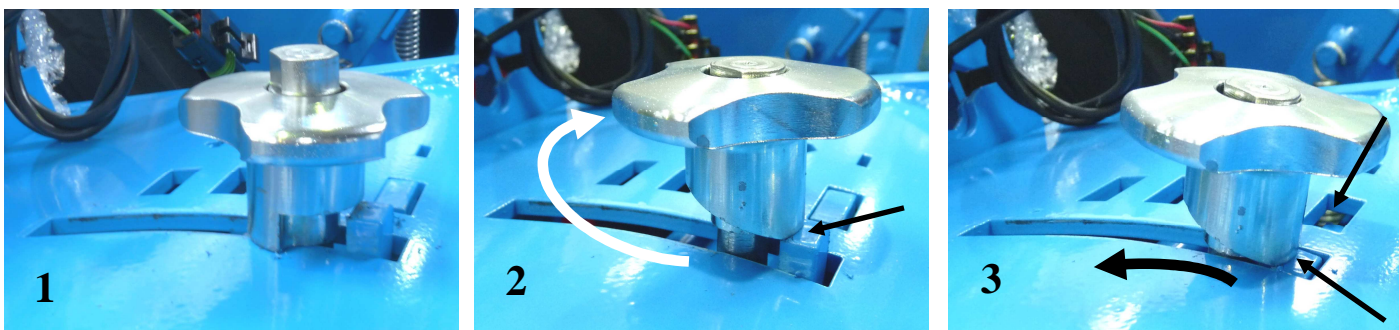

10603008      20061551      10150040      20061542      10219105

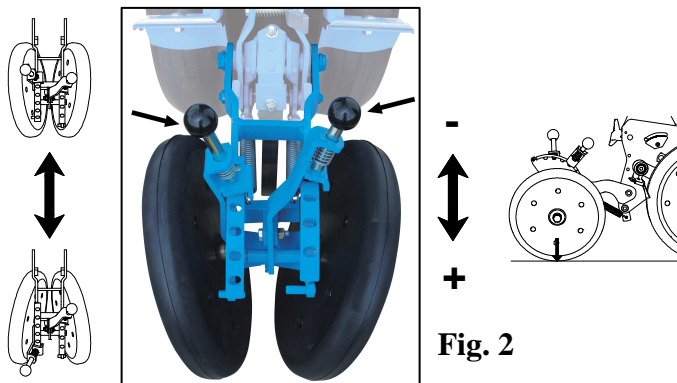

**Fig. 2**



**Fig. 3**



### 6 - Ressort de pression (Fig. 1).

Réglage rapide de la pression au sol de l'élément semeur. Le réglage des ressorts de pression s'effectue grâce à la poignée de réglage en acier. Un indicateur +/- permet d'aider sur le sens de réglage, 4 positions de réglage sont possibles.

 Pour effectuer le réglage des ressorts, il est important que le châssis soit décollé du sol, et que les ressorts ne soient pas en tension.

#### ► PRINCIPE :

- ① Position verrouillée.
- ② Tourner la poignée jusqu'à sa position la plus haute.
- ③ Le doigt d'indexage est descendu, déplacer la poignée pour changer la position de réglage.
- ④ Positionner le doigt d'indexage sur une autre position en levant la poignée.
- ⑤ Tourner la poignée dans le sens souhaité pour verrouiller le réglage.

### 7 - Bloc tasseur arrière ouvert et réglable (Fig. 2).

Le bloc tasseur arrière dispose de deux manettes de réglage, elles permettent:

- Un ajustement rapide de la pression du bloc sur le sol par la manette droite.  
(Vers l'avant moins de pression, vers l'arrière plus de pression)
- Un réglage rapide de l'inclinaison des roues par la manette gauche.

### 8 - Amortisseur Monoshox®.EU (Fig. 3). (option)

- Spécialement développé pour une application sur élément semeur.
- L'amortisseur Monoshox®.EU absorbe les secousses tel un amortisseur de voiture.

### 6 – Pessure spring (Fig. 1).

Allows you to quickly set the pressure of the seed unit in relation to the ground. The pressure springs are set using the steel locking lever. The +/- indicator assists with the direction of setting, 4 setting positions are possible.

 When setting the springs, it is important that the frame is lifted off the ground and that the springs are not under tension.

#### ► METHOD:

- ① Locked position.
- ② Turn the lever until it is in the highest position.
- ③ The index pin is lowered, move the lever to change the setting position.
- ④ Place the index pin in another position by raising the lever.
- ⑤ Turn the lever in the desired direction to lock the setting.

### 7 - Rear open and adjustable press wheel unit

The rear press wheel unit has two adjusting levers which enable :

- A rapid adjustment of the unit pressure on the ground with the right hand lever.  
(Pushed forward for less pressure, pushed backwards for more pressure)
- A rapid adjustment of the slope of the wheels with the left hand lever.

### 8 - Monoshox®.EU shock absorber (Fig. 3). (Available as an optional extra)

- Specially developed for use on seed units.
- The Monoshox®.EU shock absorber absorbs jolts in the same way as a car shock absorber.

### 6 - Druckfeder (Abb. 1).

Schnelle Bodendruck-Einstellung des Säelements. Die Einstellung der Druckfedern erfolgt über den Einstellgriff aus Stahl. Eine +/- Anzeige hilft bei der Wahl der Einstellrichtung; 4 verschiedene Einstellungen sind möglich.

 Zum Einstellen der Federn ist es wichtig, dass der Rahmen vom Boden abgehoben ist und die Federn nicht gespannt sind.

#### ► PRINZIP:

- ① Verriegelte Position.
- ② Den Griff ganz nach oben drehen.
- ③ Der Indexierfinger ist gesenkt. Den Griff verschieben, um die Einstellposition zu verändern.
- ④ Den Indexierfinger durch Heben des Griffes in einer andere Position bringen.
- ⑤ Den Griff in die gewünschte Richtung drehen, um die Einstellung zu verriegeln.

### 7 - Hintere V Andruckrolle Block mit verstellbarem Winkel

Dieses Hintere V Andruckrolle Block ist durch zwei Hebel verstellbar, das erlaubt:

- Eine schnelle Verstellung von den Andruckrollen mit rechtem Hebel.  
(nach vorne, weniger Druck, nach hinten, mehr Druck)
- Eine schnelle Verstellung vom Winkel mit linkem Hebel.

### 8 - Monoshox®.EU Stoßdämpfer (Abb. 3). (Option)

- Speziell für eine Anwendung auf Säelementen entwickelt.
- Der Monoshox®.EU Stoßdämpfer nimmt Stöße genau wie ein Auto-Stoßdämpfer auf.

### 6 – Muelle de presión (Fig. 1).

Regulación rápida de la presión en el suelo del elemento sembrador. La regulación de los muelles de presión se efectúa mediante la empuñadura de regulación de acero. Un indicador +/- sirve de referencia para el sentido de la regulación; dispone de 4 posiciones de regulación.

 Para regular los muelles, es importante que el chasis no esté en contacto con el suelo y que los muelles no estén en tensión.

#### ► PRINCIPIO:

- ① Posición bloqueada.
- ② Girar la empuñadura hasta su posición más alta.
- ③ Cuando el taco indicador haya bajado, desplazar la empuñadura para cambiar la posición de regulación.
- ④ Colocar el taco indicador en otra posición levantando la empuñadura.
- ⑤ Girar la empuñadura en el sentido deseado para bloquear la regulación.

### 7- Bloque compactador trasero abierto y regulable

El bloque compactador trasero dispone de dos manijas de regulación que permiten:

- Un ajuste rápido de la presión del bloque en el suelo mediante la manija derecha.  
(Hacia adelante, menos presión; hacia atrás, más presión).
- Una regulación rápida de la inclinación de las ruedas mediante la manija izquierda.

### 8 – Amortiguador Monoshox®.EU (Fig. 3) (opcional)

- Especialmente diseñado para instalar en el elemento sembrador.
- El amortiguador Monoshox®.EU absorbe las sacudidas como el amortiguador de un coche.

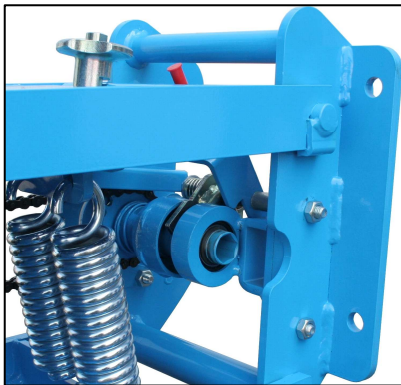

**Fig. 1**

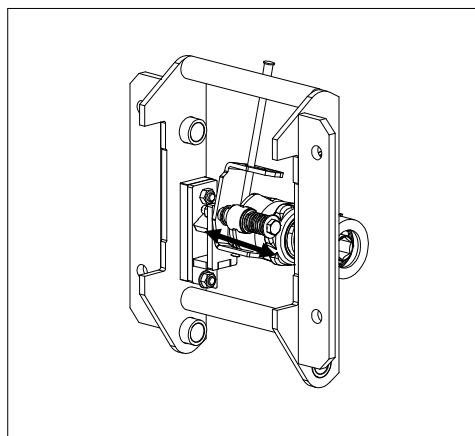
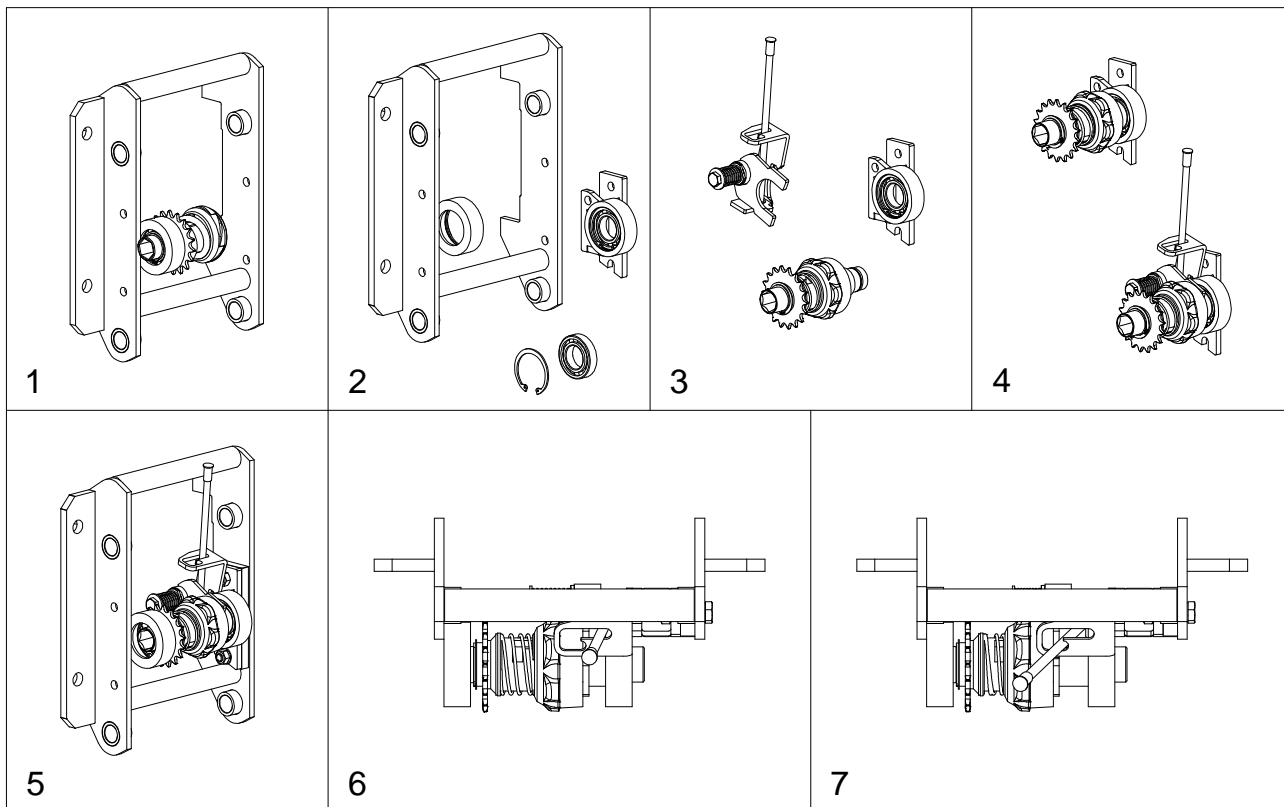

**Fig. 2**

## 9 – Débrayage manuel NX 2.

Système simple permettant de couper individuellement chaque rang.

### Mise en place de la coupure de rang (Fig. 1).

- ① Système de crabot standard.
- ② Enlever le bloc crabot standard, réutiliser le roulement et l'anneau élastique intérieur pour les monter sur le nouveau support palier.
- ③ - Bloc débrayage manuel à levier.
  - Bloc pignon débrayable.
  - Support palier.
- ④ Fixer en premier le bloc pignon débrayable sur le support palier, ensuite positionner le bloc débrayage manuel à levier.
- ⑤ Positionner l'ensemble sur la tête d'élément.
- ➔ Faire des essais de débrayage.
- ⑥ Position embrayée.
- ⑦ Position débrayée.

### Conseils et entretien (Fig. 2).

Vérifier le fonctionnement de la coupure de rang manuelle au niveau du glissement de la fourchette de débrayage. Si celle-ci ne coulisse pas très bien, vérifier l'état d'usure de la bague autolubrifiante.

## 9 - NX 2 manual disengaging.

Simple system allowing individual cut-off of each row.

### Setting up the row cut-off (Fig. 1).

- ① Standard disconnect clutch system.
- ② Remove the standard disconnect clutch unit, reuse the internal spring ring and bearing to assemble them on the new bearing support.
- ③ - Manual disengaging unit with lever.
  - Disengageable pinion unit.
  - Bearing support.
- ④ First fix the disengageable pinion unit onto the bearing support, then position the manual disengaging unit with lever.
- ⑤ Position the assembly on the front of the unit.
- ➔ Carry out some disengaging tests.
- ⑥ Engaged position.
- ⑦ Disengaged position.

### Advice and maintenance (Fig. 2).

Check the functioning of the manual row cut-off at the level of shift fork movement. If this does not shift very well, check the state of wear of the self-lubricating bearing.

## 9-Manuelles Auskuppeln für NX 2

Ein einfaches System, mit dem jede Reihe einzeln abgeschaltet werden kann.

### Befestigung der reihenabschaltung (Abb. 1).

- ① Standard-Klauenkupplungssystem.
- ② Die Standard-Klauenkupplung ausbauen. Das Kugellager und den Sicherungsring wiederverwenden und auf den neuen Lagerbock montieren.
- ③ - Manueller Auskuppelblock mit Hebel.
  - Auskuppelbarer Ritzelblock.
  - Lagerbock.
- ④ Zuerst den auskuppelbaren Ritzelblock auf dem Lagerbock befestigen, danach den manuellen Auskuppelblock mit Hebel anbringen.
- ⑤ Das Ganze auf dem Element-Kopf anbringen.
- ➔ Auskuppelversuche machen.
- ⑥ Eingekuppelte Position.
- ⑦ Ausgekuppelte Position.

### Hinweise und Instandhaltung (Abb. 2).

Den Betrieb der manuellen Reihenabschaltung am Gleiten der Auskuppelgabel überprüfen. Sollte diese nicht richtig gleiten, den Verschleiß der selbstschmierenden Büchse prüfen.

## 9- Desembrague manual NX 2

Sistema simple que permite cortar individualmente cada fila.

### Instalación del corte de fila (Fig. 1).

- ① Sistema de engranaje estándar.
- ② Quitar el bloque de engranaje estándar, reutilizar el rodamiento y el anillo elástico interior para montarlos en el nuevo soporte palier.
- ③ - Bloque de desembrague manual de palanca.
  - Bloque de piñón desembragable.
  - Soporte palier.
- ④ Fijar primero el bloque de piñón desembragable en el soporte palier y después colocar el bloque de desembrague manual de palanca.
- ⑤ Colocar el conjunto en la cabeza del elemento.
- ➔ Hacer pruebas de desembrague.
- ⑥ Posición embragada.
- ⑦ Posición desembragada.

### Consejos y mantenimiento (Fig. 2).

Comprobar el funcionamiento del corte de fila manual a nivel del desplazamiento de la horquilla de desembrague. Si no se desliza perfectamente, comprobar el estado de desgaste del anillo autolubricante.

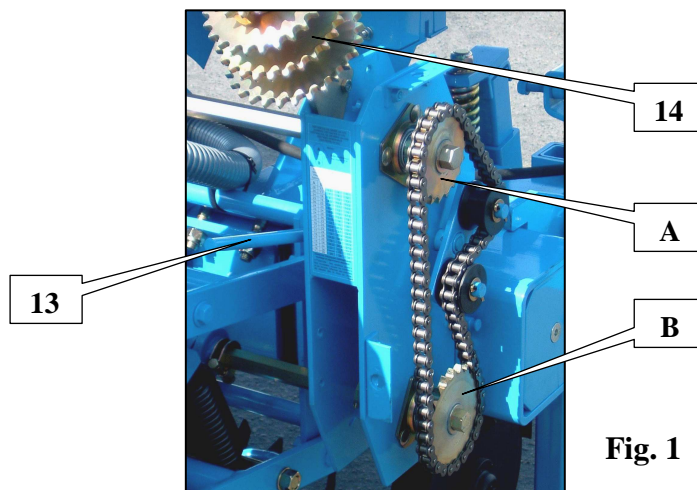
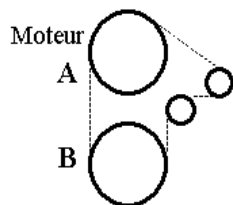

**Fig. 1**

Sélection de la boîte de distance (cm)		Einstellung des Getriebekastens (cm)		
Sélection of Gearbox (cm)		Selección de la caja de distancias (cm)		
		Nombre de trous des disques Number of holes in the seed discs Anzahl der Löcher in den Scheiben Numero de agujeros		
A	B	30	24	18
26	17	6,5	8,1	10,8
24	17	7	8,8	11,7
24	19	7,9	9,8	13,1
23	19	8,2	10,3	13,7
26	23	8,8	11	14,7
24	23	9,5	11,9	15,9
23	24	10,4	13	17,3
24	26	10,8	13,5	18
23	26	11,2	14	18,7
19	23	12	15	20,1
19	24	12,6	15,7	20,9
17	23	13,5	16,8	22,4
17	24	14	17,6	23,4
19	28	14,7	18,3	24,4
17	26	15,2	19	25,3
17	28	16,4	20,5	27,3
14	24	17	21,3	28,4
14	26	18,5	23,1	30,8
14	28	19,9	24,9	33,1

### Boîte de distances

La boîte de distances (Fig. 1) se trouve soit à l'extrémité droite, soit à l'extrémité gauche du châssis.

La boîte comporte un jeu de pignons interchangeables 14. Le tableau ci-contre indique les distances réalisables en cm pour chaque distribution (30 trous, 24 trous, 18 trous).

A chaque distance correspond un couple de pignons à utiliser : pignon A moteur, pignon B récepteur.

**Les distances indiquées sont théoriques. Des variations de 5 à 10 % peuvent être constatées suivant les conditions de terrain.**

**Un contrôle de distance entre les graines à la mise en route est nécessaire.**

Pour modifier le rapport, retirer le carter et baisser le levier tendeur 13. Réaliser le changement de pignons (attention : les pignons sont bloqués sur l'arbre à l'aide de vis de pression), retendre la chaîne à l'aide du levier et repositionner le carter.

Il est possible d'obtenir des distances intermédiaires à celles inscrites dans le tableau ci-contre. Pour cela, il doit être monté des pignons interchangeables différents (nous consulter). Dans ce cas, il peut être nécessaire de rallonger ou raccourcir la chaîne pour que celle-ci conserve toujours une bonne tension.

### Gearbox

The gearbox (Fig. 1) is either at the right end or left end of the frame.

The unit consists of a set of interchangeable sprockets 14. The table opposite indicates the possible distances in cm according to the number of holes (30, 24 or 18).

For each distance there is a corresponding pair of sprockets: drive gear A and receiver gear B.

**The distances indicated are theoretical. 5 to 10% variations may be observed depending on the conditions on the ground.**

**The distance between the seeds must be checked on each start-up.**

To alter the ratio, remove the housing and lower the tensioning lever 13. Change the sprockets (warning: the sprockets are secured on the shaft using pressure screws), retighten the chain using the lever and put the housing back in place.

Distances may be obtained that are between those listed in the table opposite. To do this, different interchangeable sprockets must be fitted (please consult us). In this case, it may be necessary to extend or shorten the chain so that it is at the right tension.

### Abstandswechselgehäuse

Das Abstandswechselgehäuse (Abb. 1) befindet entweder am rechten oder am linken Ende des Rahmens.

Das Gehäuse enthält ein austauschbares Ritzelspiel 14. Die nebenstehende Tabelle gibt die realisierbaren Abstände in cm für jedes Sägehäuse (30 Löcher, 24 Löcher, 18 Löcher).

Jedem Abstand entspricht ein zu benutzendes Ritzelpaar : Antriebsritzel A, angetriebenes Ritzel B.

**Die angegebenen Abstände entsprechen theoretischen Angaben. Unterschiede zwischen 5 und 10 % können je nach Bodenverhältnissen festgestellt werden.**

**Bei Inbetriebnahme ist eine Abstandskontrolle zwischen den Samen erforderlich.**

Zur Änderung des Verhältnisses das Gehäuse entfernen und den Spannhebel 13 senken. Den Ritzelaustausch vornehmen (Achtung: Die Ritzel sind anhand von Druckschrauben an der Welle blockiert). Die Kette mit Hilfe des Hebels erneut spannen und das Gehäuse wieder einsetzen.

Die Einstellung von Zwischenabständen, im Verhältnis zu den in der nebenstehenden Tabelle angegebenen, ist möglich. Dafür müssen andere, austauschbare Ritzel montiert werden (uns befragen). In einem solchen Fall muss eventuell die Kette verlängert oder verkürzt werden, damit sie stets eine korrekte Spannung beibehält.

### Caja de distancias

La caja de distancias (Fig. 1) se encuentra en el extremo derecho o izquierdo del chasis.

La caja consta de un juego de piñones intercambiables 14. La tabla adjunta indica las distancias realizables en cm para cada distribución (30 agujeros, 24 agujeros, 18 agujeros).

A cada distancia corresponde un par de piñones : piñón A motor, piñón B receptor.

**Las distancias indicadas son teóricas. Pueden registrarse variaciones de 5 a 10% según las condiciones del terreno.**

**Es necesario un control de distancia entre los granos en la puesta en marcha.**

Para modificar la relación, retirar el cárter y bajar la palanca tensora 13. Realizar el cambio de piñones (atención: los piñones están bloqueados en el árbol con el tornillo de presión), volver a tensar la cadena con la palanca y volver a colocar el cárter.

Se pueden obtener distancias intermedias a las que figuran en la tabla. Para ello, montar piñones intercambiables diferentes (consúltennos). En tal caso, puede ser necesario alargar o acortar la cadena para que conserve siempre una tensión correcta.



# KG/HA

<b>A1</b>	40	50	60	70	80	90	100	110	120	130
<b>B1</b>	45	60	70	80	90	105	115	125	140	150
<b>C1</b>	60	80	95	110	120	140	160	175	190	205
<b>D1</b>	70	90	110	125	140	160	180	195	215	230
<b>A2</b>	75	100	120	135	150	175	190	210	230	250
<b>E1</b>	80	105	130	145	160	185	205	230	250	270
<b>B2</b>	100	120	140	160	180	205	230	250	275	300
<b>F1</b>	110	140	165	190	215	245	270	300	325	350
<b>C2</b>	120	160	180	210	235	270	300	330	360	390
<b>D2</b>	140	180	210	240	270	310	340	380	410	445
<b>E2</b>	160	200	250	280	315	360	400	440	480	520
<b>F2</b>	200	250	300	350	390	450	500	550	600	650

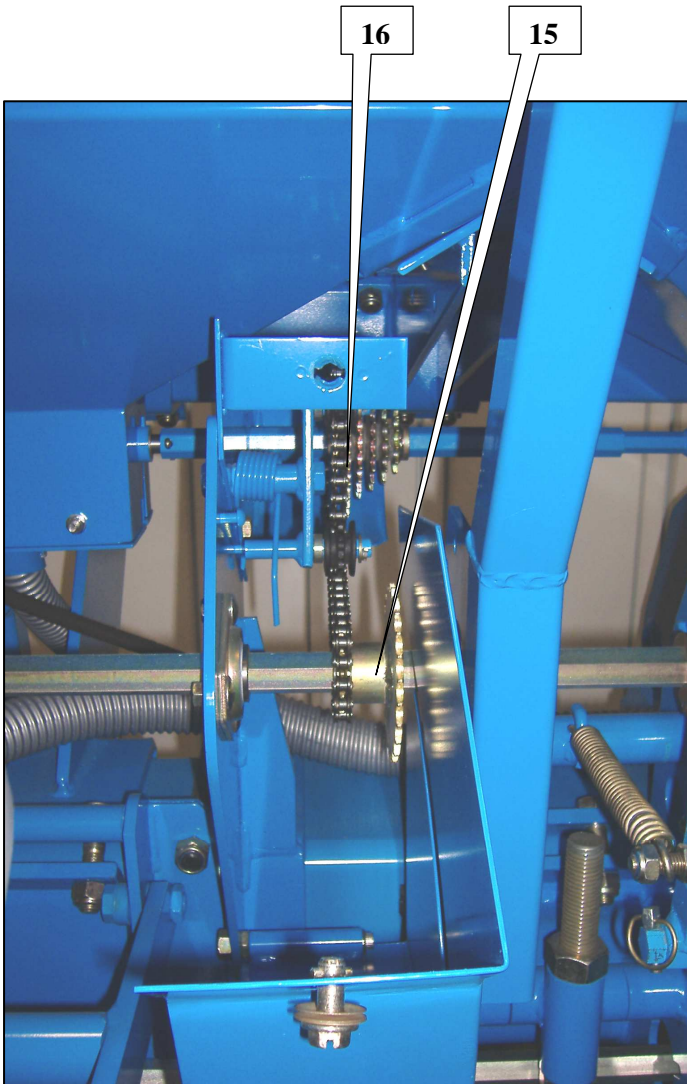
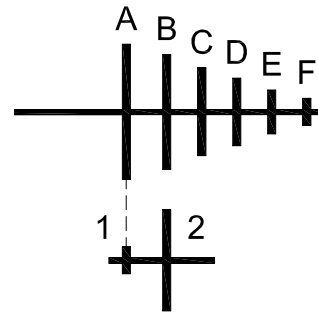

**Fig. 1**

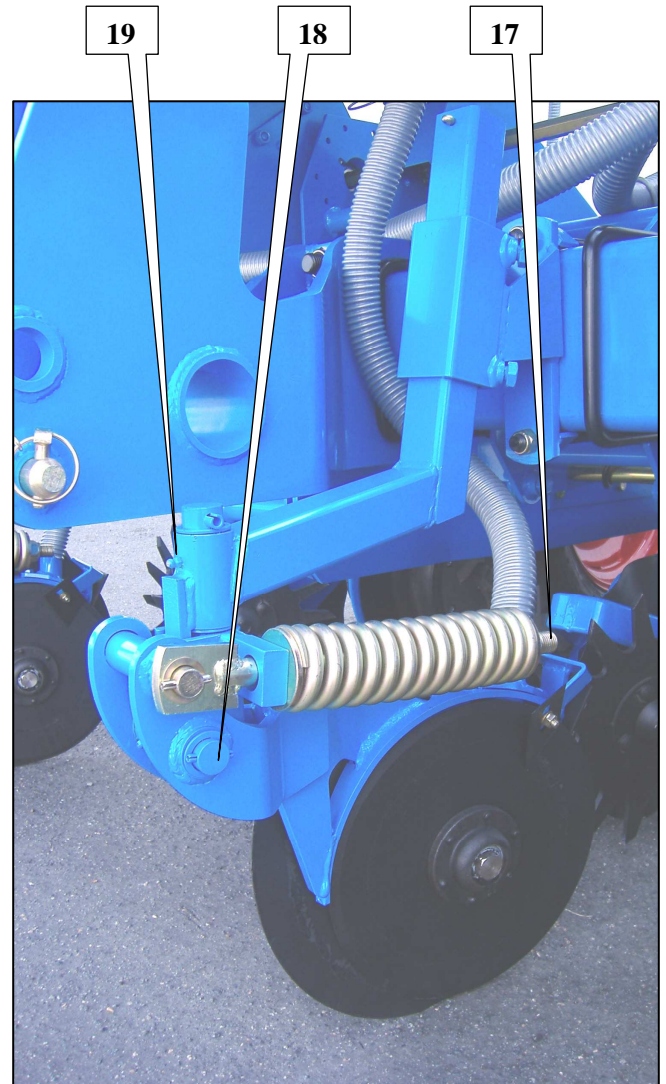

**Fig. 2**



## Fertiliseur

Réglage primaire par le choix du pignon double 15 (Fig. 1) puis réglage d'appoint par les dentures étagées du pignon supérieur 16 (Fig. 1).

Il est possible d'obtenir ainsi des débits variant entre 80 et 350 kg/ha avec les vis distributrices standard (couleur bleue).

En raison de la très grande diversité des engrais, de leur densité variable, de leur granulométrie irrégulière, il est impossible de fournir un réglage précis adapté à chaque cas : il faut donc faire un étalonnage à l'aide de la règlette ou de la méthode ci-dessous.

1- Se placer sur le **rapport A1**.

2- Faire 42 tours de roue, ou 100 m, puis peser l'engrais récupéré à une sortie.

3- Appliquer la formule suivante :

$$\frac{10000}{\text{Inter-rangs (cm)}} \times \text{Poids mesuré sur une sortie (g)}$$

Vous obtenez le poids à l'hectare et vous déterminez la colonne du tableau correspondant au rapport utilisé.

Exemple : - Inter-rangs de 80 cm

- Poids mesuré = 560 gr sur **rapport A1**

$$\frac{10000}{80} \times 560 = 70.000 \text{ gr/hectare} = 70 \text{ kg / hectare}$$

**Le résultat obtenu est à placer sur la ligne A1 du tableau ci-contre et détermine la colonne à utiliser.**

Pour l'exemple précédent, on utilise la colonne grisée avec un choix possible de 70 à 350 kg/hectare suivant les réglages utilisés.

**Veiller à ce que la chaîne soit toujours tendue correctement quelque soit le rapport utilisé.**

**Un contrôle à la mise en route reste obligatoire.**

Les enfouisseurs à disques sont équipés d'un ressort de pression. L'écrou 17 permet d'ajuster la pression du ressort et par conséquent la pression au sol des enfouisseurs :

- serrage écrou = plus de pression au sol
- desserrage écrou = moins de pression au sol

Graissage journalier des articulations 18 et 19 (Fig. 2)

## Fertilizer placement unit

Primary adjusting by choosing the double sprockets 15 (Fig. 1) followed by additional adjusting via the upper gear's (16) sprockets (Fig. 1).

This provides flow rates varying between 80 and 350 kg/ha with standard distributor screws (blue-colored).

Owing to the wide range of fertilizer products, their variable density and their irregular particle size, accurate adjustment appropriate to each case is not possible: calibration must therefore be performed using the ruler or the method below.

1- Select **ratio A1**.

2- Perform 42 wheel revolutions, or cover 100m, then weigh the fertilizer recovered from one of the outlets.

3- Apply the following equation:

$$\frac{10000}{\text{Inter-row spacing (cm)}} \times \text{Weight measured at one of the outlets (g)}$$

This determines the weight per hectare and the table column corresponding to the ratio used.

Example: - Inter-row spacing of 80 cm

- Weight measured = 560g for **ratio A1**

$$\frac{10000}{80} \times 560 = 70.000 \text{ g/hectare} = 70 \text{ kg / hectare}$$

**The result obtained must be placed on line A1 of the table opposite and determines the column to be used.**

For the previous example, the grayed out column is used with a possible choice of 70 to 350 kg/hectare according to the settings used.

**Make sure that the chain is always at the right tension, whatever the ratio used.**

**A check must still be performed on start-up.**

The fertilizers with discs are fitted with a pressure spring. The nut 17 is used to adjust the spring's pressure and consequently the fertilizer disc attachments pressure on the ground:

- Nut tightening = more pressure on the ground
- Nut loosening = less pressure on the ground

Daily lubricating of the joints 18 and 19 (Fig. 2)

## Düngereinleger

Primäreinstellung durch die Wahl des Doppelritzels 15 (Abb. 1), dann zusätzliche Einstellung anhand der stufigen Zahnungen des oberen Ritzels 16 (Abb. 2).

Somit ist es möglich, anhand der Standardverteilerschnecken (blau) variable Abgabemengen zwischen 80 und 350 kg/ha zu erhalten.

Aufgrund der besonders großen Vielfältigkeit der Dünger, ihrer variablen Dichte und ihrer unregelmäßigen Kornklassierung ist eine präzise, jeder Art angepasste Einstellung unmöglich: Es muss somit eine Eichung mit Hilfe der Leiste oder der nachstehenden Methode durchgeführt werden.

1- Die **Übersetzung A1** wählen.

2- 42 Radumdrehungen bzw. 100 m zurücklegen und den an einem Ausgang aufgefangenen Dünger wiegen.

3- Folgende Formel anwenden:

$$\frac{10000}{\text{Reihenabstand (cm)}} \times \text{An einem Ausgang gemessenes Gewicht (g)}$$

Sie erhalten damit das Gewicht pro Hektar und bestimmen die Tabellenspalte, die der benutzten Übersetzung entspricht.

Beispiel: - Reihenabstand von 80 cm

- Gemessenes Gewicht = 560 g in **Übersetzung A1**

$$\frac{10000}{80} \times 560 = 70.000 \text{ g/Hektar} = 70 \text{ kg / Hektar}$$

**Das erzielte Ergebnis muss in die Zeile A1 der nebenstehenden Tabelle gesetzt werden und bestimmt die zu verwendende Tabellenspalte.**

Im vorgenannten Beispiel verwendet man die grau hinterlegte Spalte, mit einer Wahl zwischen 70 und 350 kg/Hektar, je nach verwendeter Einstellung.

**Darauf achten, dass die Kette immer korrekt gespannt bleibt, egal welche Übersetzung benutzt wird.**

**Bei Inbetriebnahme muss eine Kontrolle durchgeführt werden.**

Die Scheibeneinlegerscharen sind mit einer Druckfeder ausgestattet. Die Mutter 17 ermöglicht das Justieren des Drucks und demzufolge des Bodendrucks des Scheibeneinlegers:

- stärker angezogene Mutter = mehr Bodendruck
- gelockerte Mutter = weniger Bodendruck

Tägliche Schmierung der Gelenke 18 und 19 (Abb. 2)

## Fertilizador

Ajuste primario seleccionando un piñón doble 15 (Fig. 1), después ajuste complementario con los dientes escalonados del piñón superior 16 (Fig. 1).

Se pueden obtener así caudales que varían entre 80 y 350 kg/ha con los tornillos distribuidores estándar (color azul).

Debido a la gran diversidad de fertilizantes, a su densidad variable y a su granulometría irregular, es imposible proporcionar un ajuste preciso adaptado a cada caso, por lo que habrá que hacer un calibrado con la regla o con el siguiente método.

1- Situarse en la **relación A1**.

2- Hacer 42 giros de rueda, o 100 m, y pesar el fertilizante recuperado en una salida.

3- Aplicar la siguiente fórmula:

$$\frac{10000}{\text{Inter-líneas (cm)}} \times \text{Peso medido en una salida (g)}$$

Así se obtendrá el peso por hectárea y se determinará la columna de la tabla correspondiente a la relación utilizada.

Ejemplo: - Inter-líneas de 80 cm

- Peso medido = 560 gr en **relación A1**

$$\frac{10000}{80} \times 560 = 70.000 \text{ gr/hectárea} = 70 \text{ kg / hectárea}$$

**El resultado obtenido se colocará en la línea A1 de la tabla y determinará la columna a utilizar.**

Para el ejemplo anterior, se usa la columna gris con una selección posible de 70 a 350 kg/hectárea según los reglajes utilizados.

**Vigilar que la cadena esté siempre tensada correctamente, sea cual sea la relación utilizada.**

**Siempre es obligatorio realizar un control en la puesta en marcha.**

Las enterradoras de disco van equipadas con un muelle de presión. La tuerca 17 permite ajustar la presión del muelle y por consiguiente la presión en el suelo de las enterradoras:

- apriete de la tuerca = más presión en el suelo
- aflojamiento de la tuerca = menos presión en el suelo

Engrase diario de las articulaciones 18 y 19 (Fig. 2)

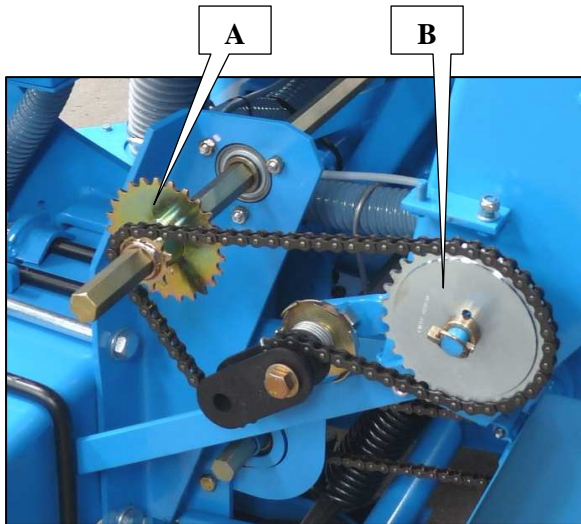

Fig. 1

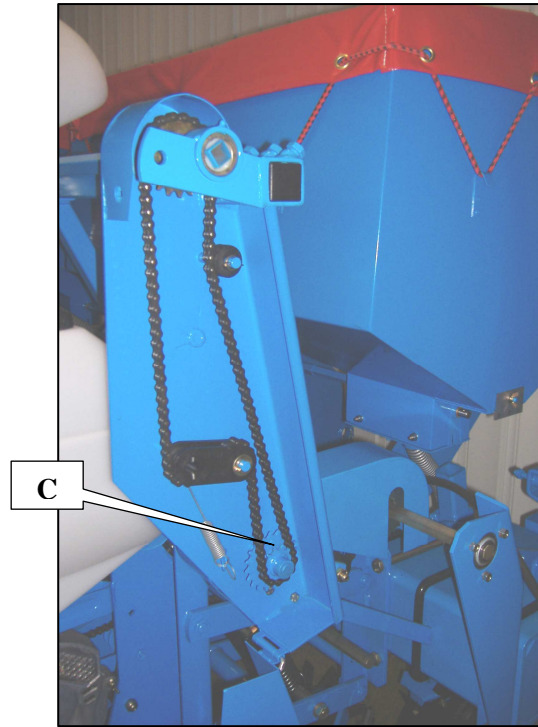
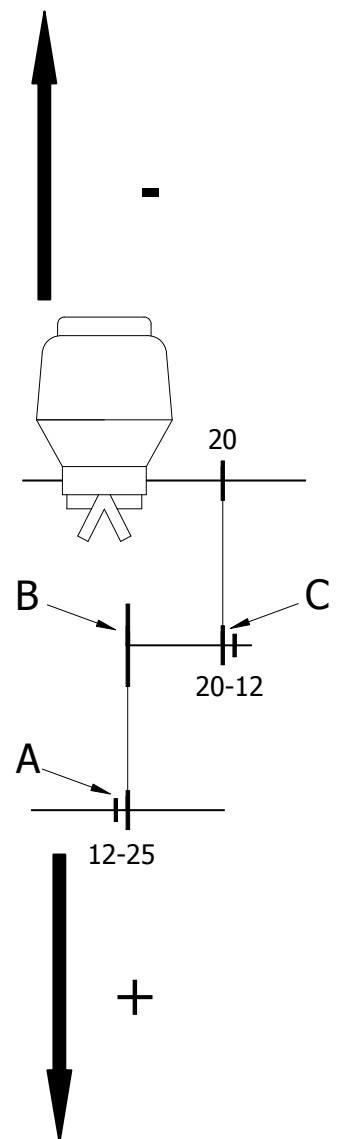

Fig. 2

A	B	C	
12	- 35	- 12 dents	0.21
12	- 32	- 12	0.22
12	- 30	- 12	0.24
12	- 25	- 12	0.29
12	- 22	- 12	0.33
12	- 20	- 12	0.36
12	- 18	- 12	0.40
12	- 16	- 12	0.45
12	- 15	- 12 ou 12 - 25 - 20	0.48
12	- 23	- 20	0.51
12	- 22	- 20	0.54
12	- 21	- 20	0.57
12	- 12	- 12	0.60
25	- 24	- 12	0.63
12	- 18	- 20	0.66
25	- 22	- 12	0.68
12	- 10	- 12	0.72
25	- 20	- 12	0.75
12	- 15	- 20	0.80
25	- 18	- 12	0.83
25	- 16	- 12	0.94
25	- 15	- 12 ou 12 - 12 - 20	1
25	- 22	- 20	1.13
12	- 10	- 20	1.2
25	- 12	- 12	1.25
25	- 18	- 20	1.4
25	- 10	- 12	1.5
25	- 15	- 20	1.66
25	- 12	- 20	2.08
25	- 10	- 20	2.5



## Microsem

Réglage primaire par le choix du pignon double A (Fig. 1) puis réglage d'appoint par les pignons interchangeables B (Fig. 1) et pignon double C (Fig. 2).

En raison de la très grande diversité des produits, de leur densité variable, de leur granulométrie irrégulière, il est impossible de fournir un réglage précis adapté à chaque cas : il faut donc faire un étalonnage à l'aide de la règle ou de la méthode ci-dessous.

- 1- Mettre du produit dans un microgranulateur 2 sorties.
- 2- Se mettre sur le plus petit rapport : A 12, B 30, C 12 dents.
- 3- Faire 42 tours de roue, ou 100 m, puis peser le produit récupéré sur les 2 sorties.

3- Appliquer la formule suivante :

$$\text{Débit} = \frac{10 \times \text{quantité pesée (g)}}{\text{Inter-rangs (cm)} \times 2}$$

Exemple : Inter-rangs = 60cm Quantité pesée = 60g

$$\text{Débit} = \frac{10 \times 60}{60 \times 2} = 5 \text{ kg/ha}$$

Si vous désirez 8 kg/ha, prendre le rapport  $\frac{8}{5} \times 0.24 = 0.384$

Trouver, dans le tableau ci-contre, le rapport se rapprochant au plus du résultat trouvé ci-dessus. Monter les pignons correspondants à ce rapport sur l'entraînement.

Les pignons interchangeables B en caractères gras sont livrés de série (**12-15-18-22-25-30** dents), ceux en caractères maigres sont livrables sur demande (10-11-13-14-16-17-19-20-21-23-24-26-27-32-35 dents).

**Veiller à ce que la chaîne soit toujours tendue correctement quelque soit le rapport utilisé.**

**Un contrôle à la mise en route reste obligatoire.**

## Microsem

Primary adjusting by choosing the double sprocket A (Fig. 1) followed by additional adjusting through the interchangeable sprocket B (Fig. 1) and the double sprocket C (Fig. 2).

Owing to the wide range of products, their variable density and their irregular particle size, accurate adjusting appropriate to each case is not possible: calibration must therefore be performed using the ruler or the method below.

- 1- Put some product into a 2 outlet microgranulator.
- 2- Select the smallest ratio: A 12, B 30, C 12 teeth.
- 3- Perform 42 wheel revolutions, or cover 100 m, then weigh the product recovered from the 2 outlets.

3- Apply the following equation:

$$\text{Flow rate} = \frac{10 \times \text{quantity weighed (g)}}{\text{Inter-row spacing (cm)} \times 2}$$

Example: Inter-row spacing = 60cm Quantity weighed = 60g

$$\text{Flow rate} = \frac{10 \times 60}{60 \times 2} = 5 \text{ kg/ha}$$

If you require a flow rate of 8 kg/ha, apply the ratio  $\frac{8}{5} \times 0.24 = 0.384$

In the opposite table, find the ratio that is the closest to the result above. Fit the sprocket appropriate to this ratio on the drive.

The interchangeable sprocket B in bold characters are delivered as standard (**12-15-18-22-25-30** teeth), those not in bold are deliverable on request (10-11-13-14-16-17-19-20-21-23-24-26-27-32-35 teeth).

**Make sure that the chain is always at the correct tension, whatever the ratio used.**

**A check must be performed on start-up.**

## Microsem

Primäreinstellung durch die Wahl des Doppelritzels A (Abb. 1), dann zusätzliche Einstellung anhand der austauschbaren Ritzel B (Abb. 1) und des Doppelritzels C (Abb. 2).

Aufgrund der besonders großen Vielfaltigkeit der Produkte, ihrer variablen Dichte und ihrer unregelmäßigen Kornklassierung ist eine präzise, jeder Art angepasste Einstellung unmöglich: Es muss somit eine Eichung mit Hilfe der Leiste oder der nachstehenden Methode durchgeführt werden.

- 1 - Etwas Produkt in ein Mikrogranulatgehäuse mit 2 Ausgängen geben.
- 2- Die kleinstmögliche Übersetzung wählen: A 12, B 30, C 12 Zähne.
- 3- 42 Radumdrehungen bzw. 100 m zurücklegen, dann das an beiden Ausgängen aufgefangene Produkt wiegen.

3- Folgende Formel anwenden:

$$\text{Durchfluss} = \frac{10 \times \text{gemessene Menge (g)}}{\text{Reihenabstand (cm)} \times 2}$$

Beispiel: Reihenabstand = 60 cm Gemessene Menge = 60 g

$$\text{Durchfluss} = \frac{10 \times 60}{60 \times 2} = 5 \text{ kg/ha}$$

Wenn Sie 8 kg/ha erzielen wollen, die Übersetzung  $\frac{8}{5} \times 0.24 = 0.384$  wählen.

Suchen Sie in der nebenstehenden Tabelle das Ergebnis, das dem vorstehend erhaltenen am nächsten kommt. Montieren Sie die dieser Übersetzung entsprechenden Ritzel an den Antrieb.

Die austauschbaren, fett gedruckten Ritzel B (**12-15-18-22-25-30** Zähne) werden serienmäßig geliefert, die fein gedruckten Schriftzeichen sind auf Anfrage lieferbar (10-11-13-14-16-17-19-20-21-23-24-26-27-32-35 Zähne).

**Darauf achten, dass die Kette immer korrekt gespannt bleibt, egal welche Übersetzung benutzt wird.**

**Bei Inbetriebnahme muss eine Kontrolle durchgeführt werden.**

## Microsem

Ajuste primario seleccionando un piñón doble A (Fig. 1) después ajuste complementario con los piñones intercambiables B (Fig. 1) y piñón doble C (Fig. 2).

Debido a la gran diversidad de productos, a su densidad variable y a su granulometría irregular, es imposible proporcionar un ajuste preciso adaptado a cada caso, por lo que habrá que hacer un calibrado con la regla o con el siguiente método.

- 1- Meter producto en un microgranulador de 2 salidas.
- 2- Situarse en la relación más pequeña: A 12, B 30, C 12 dientes.
- 3- Hacer 42 giros de rueda, o 100 m, y después pesar el producto recuperado en las 2 salidas.

3- Aplicar la siguiente fórmula:

$$\text{Caudal} = \frac{10 \times \text{cantidad pesada (g)}}{\text{Inter-líneas (cm)} \times 2}$$

Ejemplo: Inter-líneas = 60 cm Cantidad pesada = 60 g

$$\text{Caudal} = \frac{10 \times 60}{60 \times 2} = 5 \text{ kg/ha}$$

Si se desea 8 kg/ha, tomar la relación  $\frac{8}{5} \times 0.24 = 0.384$

Buscar en la tabla la relación que más se aproxime a este resultado. Montar los piñones correspondientes a esta relación en el accionamiento.

Los piñones son intercambiables B en negrita se suministran de serie (**12-15-18-22-25-30** dientes), los demás se suministran por encargo (10-11-13-14-16-17-19-20-21-23-24-26-27-32-35 dientes).

**Vigilar que la cadena esté siempre tensada correctamente, sea cual sea la relación utilizada.**

**Siempre es obligatorio realizar un control en la puesta en marcha.**

### ► Stockage du matériel

Avant l'hivernage du semoir, il est nécessaire de procéder à des travaux d'entretien et de nettoyage. Cette action est impérative pour que la machine reste toujours opérationnelle et performante mais aussi pour garantir à la machine une meilleure longévité.

#### Travaux d'entretien avant hivernage :

Avant tout nettoyage, respectez impérativement les consignes de sécurité.

- Videz les trémies fertiliseur / Microsem / éléments
- Ne laissez pas d'engrais dans la trémie fertiliseur et nettoyez obligatoirement les boîtiers de distribution.  
(*Nettoyage à l'eau sans pression, vérifiez bien qu'il ne reste plus d'engrais, laissez sécher, cet appareil craint l'humidité*)
- Ne laissez pas de produits dans la trémie insecticide et nettoyez obligatoirement les boîtiers de distribution.  
(*Nettoyage à l'eau sans pression, vérifiez bien qu'il ne reste pas de produit, laissez sécher, cet appareil craint l'humidité*)
- Ne laissez pas de graines dans la trémie d'élément, nettoyez les boîtiers à l'air comprimé.
- Videz entièrement la vis de chargement.
- Passez une couche de graisse sur tous les outils ayant un contact avec le sol.
- Graissez les points d'articulation puis faites-les manœuvrer, ainsi que les tronçons télescopiques, la transmission, la prise de force et les pièces en mouvement.
- Un nettoyage des chaînes est indispensable. Si celles-ci sont encrassées, démontez-les puis trempez-les dans l'huile.
- Nettoyez l'intérieur des blocs roues en enlevant les carters de protection.
- Contrôlez le serrage des vis et écrous. Resserrez si nécessaire.
- Vérifiez l'état des pièces d'usure.
- En cas de casse de pièces, utilisez uniquement des pièces d'origine (Ribouleau MONOSEM).
- Pensez à commander vos pièces dès la fin de campagne, elles seront immédiatement disponibles en nos magasins.

Le non-respect de ces consignes peut entraîner des usures prématurées ainsi qu'une gêne lors de la prochaine mise en route.

### ► Storing equipment

Before storing the planter for the winter, it is necessary to carry out cleaning and maintenance. This is essential in order for the machine to remain operational at all times and perform correctly and also to ensure that the machine remains in service for many years to come.

#### Maintenance work before winter storage:

Before cleaning, it is essential to read the safety instructions.

- Empty the units / microsem / fertilizer hoppers
- Do not leave fertilizer in the hopper. It is essential that you clean the distribution units.  
(*Clean with water – but not high-pressure jet – check that no fertilizer remains, leave to dry. This appliance must be kept dry*)
- Leave no products in the insecticide hopper. It is essential that you clean the distribution units.  
(*Clean with water – but not high pressure jet – check that no product remains, leave to dry. This appliance must be kept dry*)
- Leave no seeds in the unit hopper; clean the distribution units with compressed air.
- Completely empty the loading auger.
- Apply a layer of lubricant to all tools that come into contact with the ground.
- Lubricate the hinge points then move them, as well as the telescopic sections, transmission, power take-off and any moving parts.
- Cleaning the chains is essential. If they are clogged up, dismantle them then soak them in oil.
- Clean the inside of the wheel units (first remove the protective covers).
- Check tightness of screws and nuts. Tighten if necessary.
- Check the condition of wearing parts.
- If parts break, only replace with original manufacturer's parts (Ribouleau MONOSEM).
- Remember to order your parts as soon as the season ends; they will be immediately available in our stores.

Failure to observe these instructions may result in premature wear as well as problems when the appliance is next switched on.

### ► Einlagerung der Geräte

Vor dem Überwintern der Sämaschine muss diese instandgehalten und gereinigt werden. Dies ist zwingend erforderlich, damit die Maschine immer betriebsbereit und leistungsfähig bleibt, aber auch um eine längere Lebensdauer zu gewährleisten.

#### Instandhaltungsarbeiten vor dem Überwintern:

Vor dem Reinigen unbedingt die Sicherheitsvorschriften einhalten.

- Die Trichter von Düngereinleger / Microsem / Elementen leeren
- Keinen Dünger im Trichter des Düngereinlegers lassen und die Verteilergehäuse unbedingt reinigen. (*Reinigen mit Wasser ohne Druck. Sich davon überzeugen, dass kein Dünger mehr im Behälter ist. Trocknen lassen. Das Gerät ist feuchtigkeitsempfindlich.*)
- Kein Produkt im Insektizid-Trichter lassen und die Verteilergehäuse unbedingt reinigen. (*Reinigen mit Wasser ohne Druck. Sich davon überzeugen, dass kein Produkt mehr im Behälter ist. Trocknen lassen. Das Gerät ist feuchtigkeitsempfindlich.*)
- Kein Saatgut im Element-Trichter lassen, die Gehäuse mit Druckluft reinigen.
- Die Ladeschnecke vollständig entleeren.
- Eine Fettschicht auf alle Arbeitsgeräte auftragen, die Bodenkontakt haben.
- Die Gelenkpunkte schmieren und anschließend bewegen. Ebenso mit den Teleskopteilen, der Kraftübertragung, der Zapfwelle und den beweglichen Teilen verfahren.
- Die Ketten müssen unbedingt gereinigt werden. Falls sie verschmutzt sind, die Ketten ausbauen und in ein Ölbad legen.
- Die Innenseite der Räderblöcke reinigen, dafür die Schutzvorrichtungen abbauen.
- Den festen Sitz der Schrauben und Muttern prüfen. Gegebenenfalls nachziehen.
- Den Zustand der Verschleißteile prüfen.
- Zum Austausch von gebrochenen Teilen, ausschließlich Original-Ersatzteile (Ribouleau MONOSEM) verwenden.
- Daran denken, die Teile gleich nach Abschluss der Säkampagne zu bestellen. Sie sind in unseren Geschäften sofort verfügbar.

Die Nichteinhaltung dieser Vorschriften kann zu einem frühzeitigen Verschleiß sowie zu Behinderungen bei der nächsten Inbetriebnahme führen.

### ► Almacenamiento del material

Antes del invierno, es necesario realizar trabajos de mantenimiento y limpieza en la sembradora. Esta acción es imprescindible para que la máquina esté siempre operativa y eficiente pero también para garantizar a la máquina una mayor longevidad.

#### Trabajos de mantenimiento antes del invierno:

Antes de limpiar la máquina, respetar siempre las medidas de seguridad.

- Vaciar las tolvas del fertilizador / Microsem / elementos
- No dejar abono en la tolva del fertilizador y limpiar obligatoriamente las cajas de distribución.  
(*Limpiar con agua sin presión, comprobar que no queda nada de abono, dejar secar, ya que este aparato no soporta la humedad*)
- No dejar productos en la tolva de insecticida y limpiar obligatoriamente las cajas de distribución.  
(*Limpiar con agua sin presión, comprobar que no queda nada de abono, dejar secar, ya que este aparato no soporta la humedad*)
- No dejar granos en la tolva, limpiar las cajas con aire comprimido.
- Vaciar totalmente el tornillo de carga.
- Aplicar una capa de grasa sobre todas las herramientas que tengan contacto con el suelo.
- Engrasar los puntos de articulación y hacerlos maniobrar, así como los elementos telescópicos, la transmisión, la toma de fuerza y las piezas en movimiento.
- Es indispensable limpiar las cadenas. Si están sucias, desmontarlas y sumergirlas en aceite.
- Limpiar el interior de los bloques de ruedas quitando los cárteres de protección.
- Controlar el apriete de tornillos y tuercas. Apretar si es necesario.
- Comprobar el estado de las piezas de desgaste.
- En caso de rotura de piezas, utilizar solamente piezas originales (Ribouleau MONOSEM).
- Tratar de pedir las piezas al final de la campaña, así estarán disponibles inmediatamente en nuestros almacenes.

El incumplimiento de estas instrucciones puede provocar un desgaste prematuro y problemas en la próxima puesta en marcha.



### Stockage de la machine :

Le respect des consignes suivantes est impératif :

- Toutes machines doivent être entreposées à l'abri de l'humidité sous un hangar.
- Déposez la machine sur une surface plane, solide et sûre.
- Remettez les béquilles de stationnement en position avant le dételage.
- L'opération de dételage doit s'effectuer lentement et avec prudence.
- Immobilisez le tracteur pour l'empêcher de bouger.
- Il est interdit de se trouver entre le tracteur et la machine lors des manoeuvres.
- Les châssis repliables doivent être entreposés dépliés, les châssis télescopiques tronçons rentrés.
- Il est préférable de stocker les machines avec les vérins ayant la tige complètement rentrée. Si ce n'est pas possible, graissez les tiges de vérin.
- Retirez les connexions hydrauliques lorsque le circuit hydraulique n'est plus sous pression.
- Placez des cales sur la machine pour éviter qu'elle ne se déplace.
- Retirez et débranchez tout les appareils électroniques et stockez-les dans un endroit sec.

Le non-respect de ces consignes peut entraîner des blessures graves ou mortelles.

### Storing the machine:

It is essential that you observe the following instructions:

- All machines must be stored in a shed, to protect them from humidity.
- Place the machine on a flat, solid, secure surface.
- Put the parking stands in position before unhitching.
- Unhitching must be carried out carefully and slowly.
- Immobilise the tractor to prevent it from moving.
- It is forbidden to come between the tractor and the machine during manoeuvres.
- The folding frames must be stored unfolded, the telescopic sections of the frames retracted.
- It is preferable to store the machines with the cylinder rods completely retracted. If this is not possible, lubricate the cylinder rods.
- Remove the hydraulic connections when the hydraulic circuit is no longer under pressure.
- Place wedges on the machine to prevent it from moving.
- Remove and disconnect all the electronic instruments and store them in a dry place.

Failure to observe these instructions may result in serious or fatal injuries.

### Lagerung der Maschine:

Folgende Vorschriften müssen unbedingt eingehalten werden:

- Alle Maschinen müssen vor Feuchtigkeit geschützt unter einem Wetterdach gelagert werden.
- Die Maschine auf einer ebenen, festen und sicheren Fläche abstellen.
- Vor dem Abkuppeln, die Stützfüße in Position bringen.
- Das Abkuppeln muss langsam und vorsichtig erfolgen.
- Den Traktor stillsetzen, damit er sich nicht bewegen kann.
- Während des Rangierens ist es verboten, sich zwischen dem Traktor und der Maschine aufzuhalten.
- Die Klapprahmen müssen aufgeklappt, die Teleskoprahmen mit eingefahrenen Teilstücken gelagert werden.
- Die Maschinen werden vorzugsweise mit völlig eingefahrenen Zylinderstangen gelagert. Sollte dies nicht möglich sein, die Zylinderstangen schmieren.
- Sobald der Druck im Hydraulikkreis abgebaut ist, die Hydraulikanlüsse abziehen.
- Die Maschine verkeilen, damit sie nicht wegrollen kann.
- Alle elektronischen Geräte abklemmen, entfernen und an einem trockenen Ort lagern.

Die Nichteinhaltung dieser Vorschriften kann zu schweren Verletzungen oder zum Tod führen.

### Almacenamiento de la máquina:

Respetar siempre las siguientes instrucciones:

- Todas las máquinas deben almacenarse protegidas de la humedad en una nave.
- Dejar la máquina sobre una superficie plana, sólida y segura.
- Poner los caballetes de estacionamiento en posición antes del desenganche.
- La operación de desenganche debe efectuarse lentamente y con prudencia.
- Inmovilizar el tractor para impedir que se mueva.
- Está prohibido situarse entre el tractor y la máquina durante las maniobras.
- Los chasis plegables deben almacenarse desplegados, y los chasis telescópicos con las secciones recogidas.
- Es preferible almacenar las máquinas con los cilindros con el vástago completamente recogido. Si no es posible, engrasar los vástagos.
- Retirar las conexiones hidráulicas cuando el circuito hidráulico deja de estar bajo presión.
- Colocar calces en la máquina para evitar que se desplace.
- Retirar y desconectar todos los aparatos electrónicos y almacenarlos en un lugar seco.

El incumplimiento de estas instrucciones puede provocar lesiones graves o mortales.

### Conditions générales d'utilisation

Veiller à ce que, au travail, les éléments du semoir aient toujours un débattement suffisant vers le haut pour passer au dessus d'obstacles éventuels (pierres, racines, ...).

Le poids du semoir ne doit jamais se reporter directement sur les éléments semeurs.

Si les éléments semeurs ne pénètrent pas, augmenter la tension des ressorts de pression et/ou mettre en place les accessoires nécessaires ou le cas échéant, procéder à une préparation du sol.

Ne pas aller au-delà des limites d'utilisation des ressorts de pression.

Des conditions de travail trop difficiles (sol trop dur) peuvent entraîner un décollement du semoir et une perte de motricité donc un mauvais entraînement des disques de boîtier de distribution et une mauvaise régularité de semis.

### General conditions of use

Check that, during operation, the planter's metering unit always have sufficient clearance to pass over any obstacles (stones, roots, etc.).

The planter's weight should never be directly supported on the metering unit.

If the metering units do not penetrate the ground, increase the tension of the pressure springs and/or fit the necessary accessories, or prepare the ground if appropriate.

Never exceed the pressure springs' maximum operating values.

If the work conditions are too difficult (ground too hard), the planter may become detached and the driveability may decrease, resulting in the inefficient driving of the metering box's discs and irregular planting.

### Allgemeine Nutzungsbedingungen

Darauf achten, dass die Elemente der Sämaschine während der Arbeit immer ausreichend Spielraum nach oben haben, um eventuelle Hindernisse (Steine, Wurzeln ...) übergehen zu können.

Das Gewicht der Sämaschine darf sich nie direkt auf die Säelemente übertragen.

Wenn die Säelemente nicht eindringen, die Druckfederspannung erhöhen und/oder die erforderlichen Zubehörteile montieren oder gegebenenfalls den Boden vorbereiten.

Die Benutzungsgrenze der Druckfedern nicht überschreiten. Zu schwierige Arbeitsbedingungen (zu harter Boden) können ein Ablösen der Sämaschine und einen Verlust der Motorik und damit einen schlechten Antrieb der Scheiben des Sägehäuses sowie eine Unregelmäßigkeit des Sägutes zur Folge haben.

### Condiciones generales de uso

Durante el trabajo, vigilar que los elementos de la sembradora tengan siempre una suspensión suficiente para pasar por encima de posibles obstáculos (piedras, raíces, ...).

El peso de la sembradora no debe nunca indicarse directamente sobre los elementos sembradores.

Si los elementos sembradores no penetran, aumentar la tensión de los muelles de presión y/o instalar los accesorios necesarios o, si es necesario, proceder a una preparación del suelo.

No superar los límites de uso de los muelles de presión.

Las condiciones de trabajo demasiado difíciles (suelo demasiado duro) pueden provocar un desprendimiento de la sembradora y una pérdida de motricidad y por tanto una mala tracción de los discos de la caja de distribución y una mala regularidad de la siembra.





## GARANTIE

### EXTRAIT DES CONDITIONS GENERALES DE VENTE COMPAGNIE COMMERCIALE RIBOULEAU

Les conditions générales ne sont applicables qu'aux concessionnaires ou revendeurs assurant normalement les services indispensables : montage, livraison, mise en route du matériel neuf, stockage des pièces de rechange, service après-vente, dépannage et reprise éventuelle du vieux matériel.

Notre garantie comprend le remplacement des pièces reconnues défectueuses (hors pièces d'usure) **et la ristourne service**. Nous ne pourrions en aucun cas être reconnus responsables d'une mauvaise utilisation ou de la non-vérification du bon fonctionnement de l'ensemble du matériel au moment de la mise en service et en cours de campagne. Les revendeurs ou utilisateurs ne pourront prétendre à aucune autre indemnisation de notre part pour les préjudices éventuels qu'ils pourraient subir (frais de main d'œuvre ou d'approche, travail défectueux, accidents matériels ou corporels, manque à gagner sur la récolte, etc.). La garantie est subordonnée au retour du certificat de garantie et de mise en route dûment rempli par le distributeur et l'utilisateur.

Toute pièce faisant l'objet d'une demande de garantie devra nous être adressée en **port payé** et accompagnée du formulaire de demande de garantie à LARGEASSE (RIBOULEAU MONOSEM) pour analyse. Un échange à neuf, une réparation ou un avoir sera établi si acceptation de la garantie. Le démontage et le remontage seront pris en charge par le revendeur dans le cadre du service normal.

## WARRANTY

### EXTRACT FROM COMPAGNIE RIBOULEAU'S GENERAL SALES TERMS AND CONDITIONS

The general conditions are only applicable to dealers or distributors usually providing essential services: assembly, delivery, starting up of new equipment, stocking of spare parts, after-sales services, corrective maintenance and possible trading in of old equipment.

Our warranty includes replacement of parts acknowledged to be faulty (excluding wearing parts) **and the service discount**. Under no circumstances may we be held liable for improper use or a failure to check that all the equipment is working correctly on commissioning and during sowing. Distributors or users are not entitled to compensation from us for any damages that they may incur (labour costs or travel allowances, faulty work, material damage or personal injury, harvest failure, etc). The warranty is subject to the return of the certificate of warranty and commissioning completed by the distributor and the user.

Any part subject to a warranty claim must be sent to us **prepaid** and accompanied by a complete warranty claim to LARGEASSE (RIBOULEAU MONOSEM) for inspection. An exchange for new part, repair or credit note will be made out if the warranty is accepted. Disassembly and reassembly will be covered by the dealer as part of normal service.

## GARANTIE

### AUSZUG AUS DEN ALLGEMEINEN GESCHÄFTSBEDINGUNGEN DER HANDELSGESELLSCHAFT RIBOULEAU

Die allgemeinen Verkaufsbedingungen gelten nur für Vertragshändler oder Händler, die sich normalerweise um sämtliche nötigen Dienstleistungen kümmern: Montage, Lieferung, Inbetriebsetzung der neuen Geräte, Lagerung der Ersatzteile, Kundendienst, Störungsbehebung und eventuelle Rücknahme alter Geräte.

Unsere Garantie umfasst den Umtausch der als fehlerhaft festgestellten Teile (außer Verschleißteilen) **und den Dienstleistungs-Rabatt**. Wir können keinesfalls für eine nicht fachgerechte Benutzung oder mangelnde Überprüfung der Funktionstüchtigkeit des gesamten Gerätes bei der Inbetriebnahme und während der Aussaatkampagne haftbar gemacht werden. Die Händler oder Benutzer können von uns keinerlei anderen Schadenersatz für mögliche daraus entstehende Schäden (Arbeitskosten oder Anreiseentschädigung, mangelhafte Arbeit, Sach- oder Körperschäden, Gewinnverlust bei der Ernte usw.) verlangen. Die Garantie hängt von der Rücksendung des ordnungsgemäß von Händler und Benutzer ausgefüllten Garantie- und Inbetriebnahme-Scheins ab.

Jedes Teil, das Gegenstand eines Garantie-Antrags ist, muss **frachtfrei** und zusammen mit dem Garantie-Antragsformular nach Largeasse (RIBOULEAU MONOSEM) zur Untersuchung geschickt werden. Wenn der Garantiefall akzeptiert wird, erfolgt der Umtausch gegen ein Neuteil, die Reparatur oder es wird eine Gutschrift erstellt. Aus- und Einbau werden vom Händler im Rahmen der normalen Dienstleistungen übernommen.

## GARANTÍA

### EXTRACTO DE LAS CONDICIONES GENERALES DE VENTA DE LA EMPRESA RIBOULEAU

Las condiciones generales solo se aplican a los concesionarios o revendedores que normalmente prestan los servicios indispensables: montaje, entrega, puesta en marcha de material nuevo, almacenamiento de piezas de recambio, servicio post-venta, servicio de reparación y posible recogida de material viejo.

Nuestra garantía comprende la sustitución de las piezas reconocidas como defectuosas (excepto piezas de desgaste) **y la bonificación de servicio**. En ningún caso podremos ser considerados como responsables de un mal uso o de la falta de verificación del buen funcionamiento de todo el material en el momento de la puesta en servicio y durante la campaña. Los revendedores o usuarios no podrán pretender ninguna otra indemnización por parte nuestra por los perjuicios que se les haya podido causar (gastos de mano de obra o de desplazamiento, trabajo defectuoso, accidentes con daños materiales o personales, pérdida de beneficios en la cosecha, etc.). La garantía está subordinada a la devolución del certificado de garantía y de puesta en marcha debidamente cumplimentado por el distribuidor y el usuario.

Nos deberán enviar a Largeasse (RIBOULEAU MONOSEM) las piezas que sean objeto de reclamación de garantía para su análisis, con **portes pagados** y acompañadas del formulario de reclamación de garantía. Si se acepta la garantía se concederá un cambio por una pieza nueva o bien se realizará una reparación o se emitirá una nota de abono. El desmontaje y posterior montaje correrá por cuenta del revendedor en el marco del servicio normal.



SUPER-CROP  
SUPER-PREFER

# PIECES DE RECHANGE

SPARE PARTS  
ERSATZTEILE  
PIEZAS DE REPUESTO

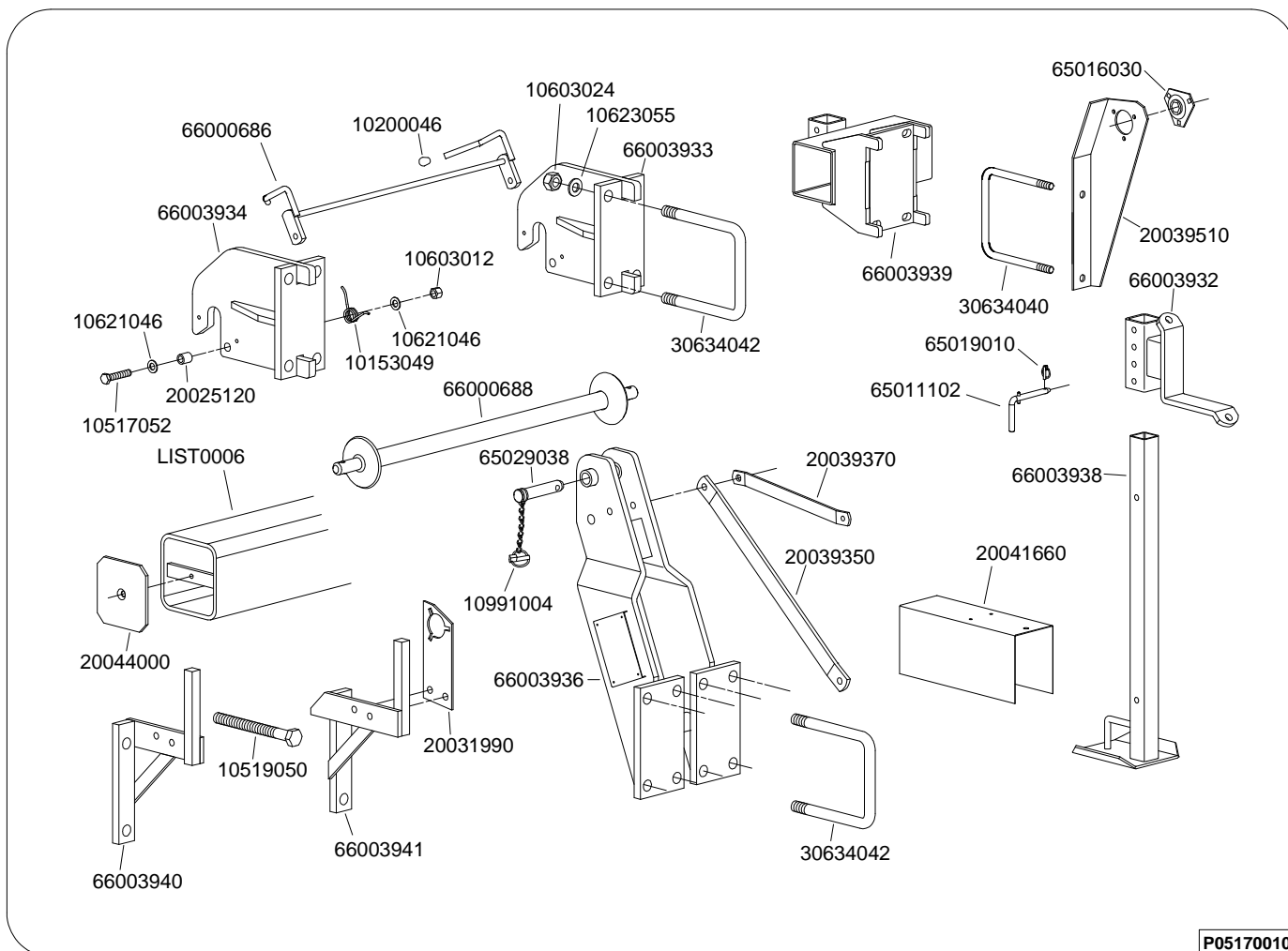

P05170010

Réf. OLD	Réf. NEW	Désignation	Réf. OLD	Réf. NEW	Désignation
4370	10153049	Ressort de taquet	5142.G	66003934	Plaque latérale G d'attelage semi-auto sur barre TOP
4549	10200046	Embout plastique de protection	5122	66003936	Bloc central d'attelage 3 <sup>e</sup> pts châssis TOP monobarre
	10517052	Vis H M 12 x 65	5127.2a	66003938	Béquille sur châssis TOP
	10519050	Vis H M 24 x 260	5126.1	66003939	Support rayonneur sur châssis TOP
	10603012	Ecrou frein M12	5125.1G	66003940	Support turbine G sur châssis TOP monobarre
4506.1	10603024	Ecrou frein M24	5125.1D	66003941	Support turbine D sur châssis TOP monobarre
	10621046	Rondelle Ø13 x 27 x 2			
	10623055	Rondelle Ø26 x 40 x 4		LIST0006	Diverses longueurs « Poutre 7" 127x127 »
11476.1	10991004	Goupille clips Ø9 avec chaînette			
7105	20025120	Entretoise			
4891	20031990	Support palier (4515) – montage support turbine TOP			
5123.1	20039350	Tirant arrière d'attelage			
5123.2	20039370	Bras de renfort de turbine châssis TOP monobarre			
	20039510	Palier de guidage 6 pans sur châssis TOP			
5121	20044000	Embout de barre TOP			
5124.1	20041660	Tôle protectrice sur turbine châssis TOP monobarre			
4885.1	30634040	Bride en U Ø16 sur barre TOP			
4885.3	30634042	Bride en U Ø24 sur barre TOP			
11539.1	65011102	Broche de verrouillage			
4515	65016030	Palier tôle complet inox			
9557	65019010	Goupille clips Ø6 lg 31			
4480.3	65029038	Axe long de 3 <sup>e</sup> me point			
4366.c	66000686	Taquet d'axe d'attelage			
4365.a	66000688	Axe d'attelage semi-automatique (A 128 S)			
5127.1a	66003932	Support béquille sur châssis TOP			
5142.D	66003933	Plaque latérale D d'attelage semi-auto sur barre TOP			

CHASSIS TOP RIGIDE PORTE

Mise à jour le 09/09/2013

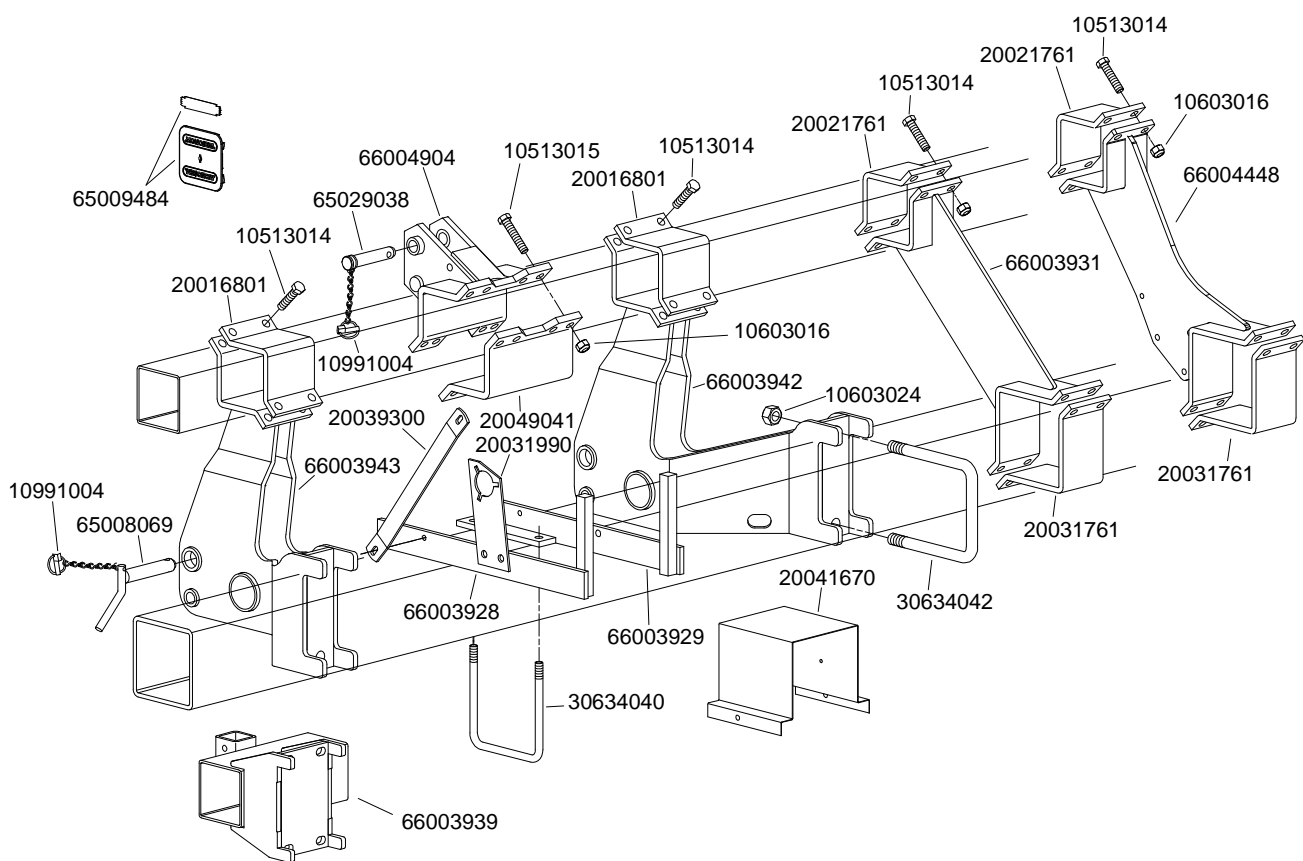

P05170020

Réf. OLD	Réf. NEW	Désignation	Réf. OLD	Réf. NEW	Désignation
	10513014	Vis H M 16 x 70			
	10513015	Vis H M 16 x 80			
	10603016	Ecrou frein H M16			
4506.1	10603024	Ecrou frein M24			
11476.1	10991004	Goupille clips Ø9 avec chaînette			
4612	20016801	Contre-bride 140 x12 mm 4T (barre TIP) (40080004)			
1534.a	20021761	Contre-bride 120 x 12 mm 4T (barre TIP) (40080006)			
4882	20031761	Contre-bride 120 x12 mm 4T (barre TOP) (40080034)			
4891	20031990	Support palier (4515) – montage support turbine TOP			
5123.3	20039300	Bras de renfort de turbine châssis TOP double barre			
5124.2	20041670	Tôle protectrice sur turbine châssis TOP double barre			
	20049041	Contre-bride 3° point grand dégagement (40080012)			
4885.1	30634040	Bride en U Ø16 sur barre TOP			
4885.3	30634042	Bride en U Ø24 sur barre TOP			
4535.3	65008069	Broche d'attelage Ø28 mm lg. 145 (n°2) avec chaînette			
4517	65009484	Embout de barre porte-outils (TIP)			
4480.3	65029038	Axe long de 3ème point			
5125.2G	66003928	Support turbine G sur châssis TOP double barre			
5125.2D	66003929	Support turbine D sur châssis TOP double barre			
5134	66003931	Entretoise inclinée sur barre TOP et TIP			
5126.1	66003939	Support rayonneur sur châssis TOP			
5133.D	66003942	Bras D latéral d'attelage sur châssis TOP double barre			
5133.G	66003943	Bras G latéral d'attelage sur châssis TOP double barre			
	66004448	Entretoise inclinée et coudée sur barre TOP et TIP			
	66004904	3° point grand dégagement			

CHASSIS TOP RIGIDE GRANDE LARGEUR (1)

Mise à jour le 09/09/2013



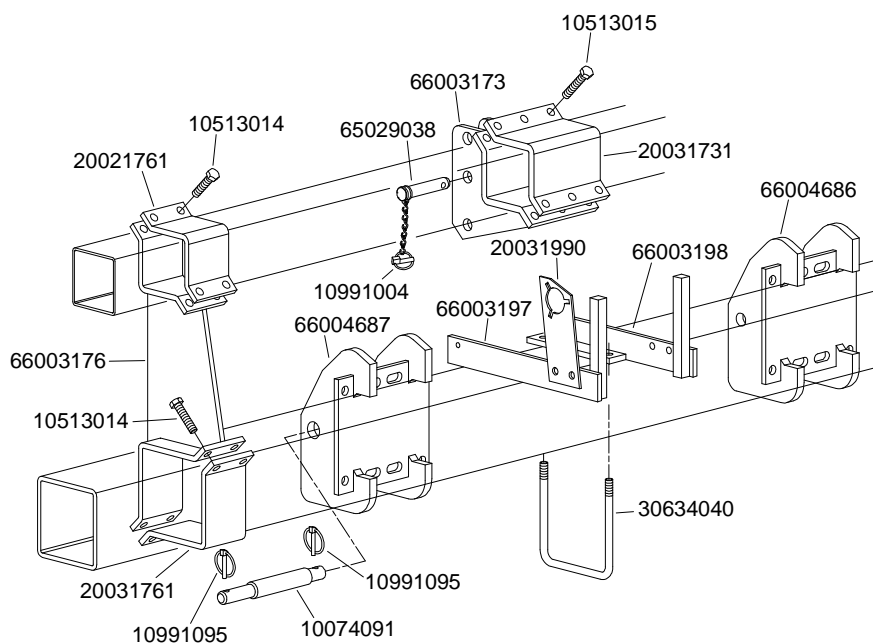

P05170030

Réf. OLD	Réf. NEW	Désignation	Réf. OLD	Réf. NEW	Désignation
4898	10074091	Axe 3 point inférieur Ø36			
	10513014	Vis H M 16 x 70			
	10513015	Vis H M 16 x 80			
11476.1	10991004	Goupille clips Ø9 avec chaînette			
6077	10991095	Goupille clips Ø6 lg 47			
1534.a	20021761	Contre-bride 120 x 12 mm 4T (barre TIP) (40080006)			
4889	20031731	Contre-bride 200 x 15 mm 6T (barre TIP) (40080033)			
4882	20031761	Contre-bride 120 x12 mm 4T (barre TOP) (40080034)			
4891	20031990	Support palier (4515) – montage support turbine TOP			
4885.1	30634040	Bride en U Ø16 sur barre TOP			
4480.3	65029038	Axe long de 3éme point			
4890	66003173	3éme point central sur barre TIP			
4883	66003176	Entretoise verticale sur barre TOP et TIP			
4892.G	66003197	Support turbine gauche sur châssis TOP double barre			
4892.D	66003198	Support turbine droit sur châssis TOP double barre			
4896	66004686	3° point inférieur droit sur barre TOP			
4897	66004687	3° point inférieur gauche sur barre TOP			

CHASSIS TOP RIGIDE GRANDE LARGEUR (2)

Mise à jour le 09/09/2013

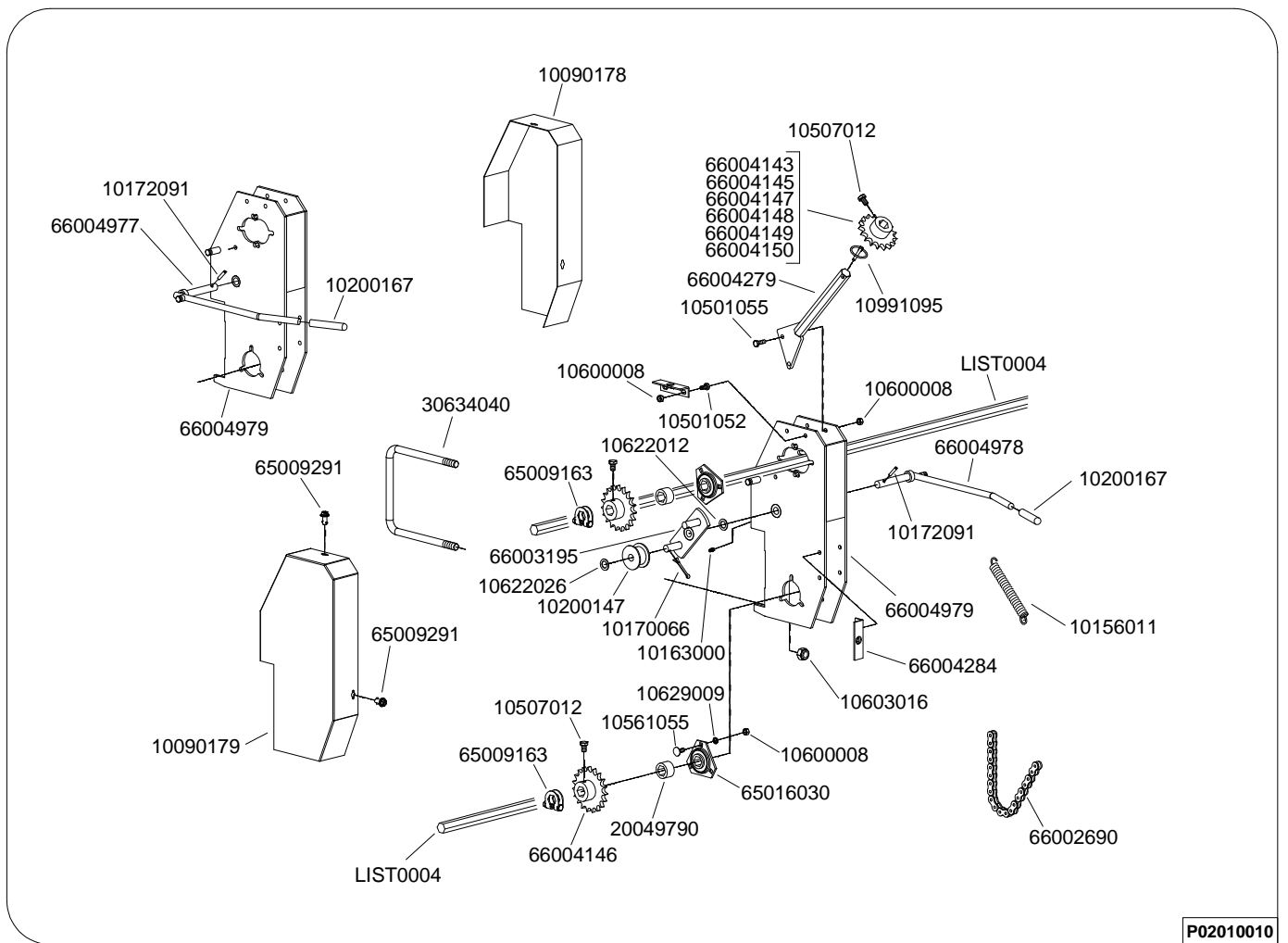

P02010010

Réf. OLD	Réf. NEW	Désignation	Réf. OLD	Réf. NEW	Désignation
5128.g	10090178	Cartier de boite de distance (Coté gauche)	5150.19	66004146	Pignon 19 dents (65009174)
5128.d	10090179	Cartier de boite de distance (Coté droit)	5150.23	66004147	Pignon 23 dents (65009575)
9147	10156011	Ressort tendeur (R127)	5150.24	66004148	Pignon 24 dents (65009176)
10118	10163000	Graisser droit M6	5150.26	66004149	Pignon 26 dents (65009577)
	10170066	Goupille fendue Ø5 x 35	5150.28	66004150	Pignon 28 dents (65009578)
	10172091	Goupille élastique Ø6 x 30	4793.a	66004279	Support pignon sur boite de distance TOP (65009274)
4827	10200147	Galet tendeur	5132	66004284	Support fixation carter (boite et bloc roue TOP)
4895	10200167	Embout plastique rouge pour rond Ø14 lg. 90		66004977	Levier de boite de distance à droite
	10501052	Vis H M8 x 16		66004978	Levier de boite de distance à gauche
	10501055	Vis H M8 x 25		66004979	Corps de boite de distance TOP
	10507012	Vis H M10 x 16			
	10561055	Vis TRCC M8 x 22		LIST0004	Diverses longueurs « Axe six pans mâle 21.9 »
	10600008	Ecrou H M8			
	10603016	Ecrou frein M16			
	10622012	Rondelle Ø16.2 x 26 x 1.5			
	10622026	Rondelle Ø16.5 x 26 x 2			
	10629009	Rondelle AZ Ø8			
6077	10991095	Goupille clip Ø6			
	20049790	Entretoise sur boite de distance TOP (40090340)			
4885.1	30634040	Bride en U Ø16 pour barre 7"			
4523.1	65009163	Bague d'arrêt 6 pans forgée			
9724.2	65009291	Clips de fermeture (rep.6)			
4515	65016030	Palier tôle complet inox			
5151.68	66002690	Chaîne de boite de distances TOP 68 rouleaux			
4796.a	66003195	Tendeur sur boite de distance TOP			
5150.14	66004143	Pignon 14 dents (65009571)			
5150.17	66004145	Pignon 17 dents (65009573)			

BOITE DE DISTANCES CHÂSSIS 7''

Mise à jour le 10/09/2013

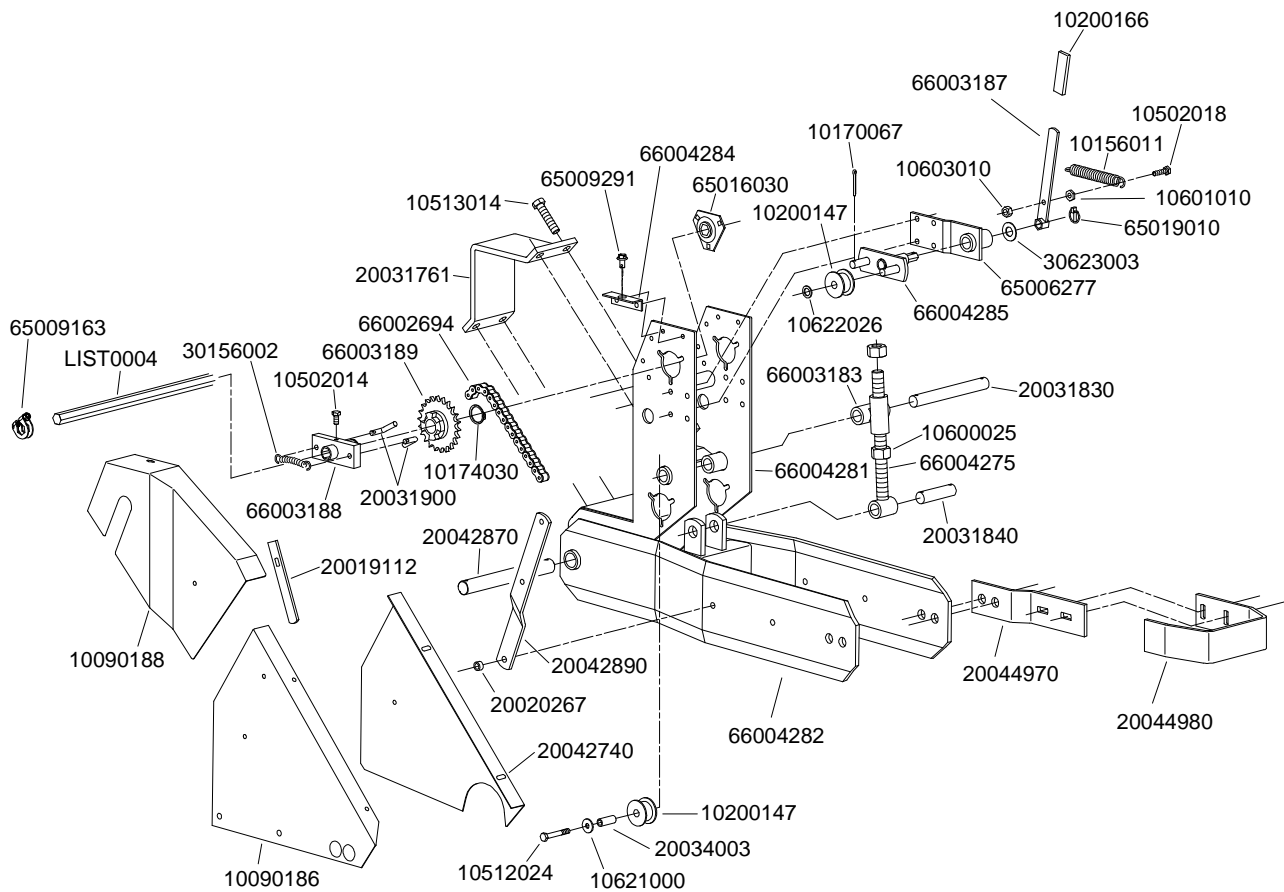

P02550010

Réf. OLD	Réf. NEW	Désignation	Réf. OLD	Réf. NEW	Désignation
4783.Db	10090185	Carter inférieur droit sur bloc roue TOP porté	4871	20044970	Support décroittoir de roue
4783.Gb	10090186	Carter inférieur gauche sur bloc roue TOP porté	4872	20044980	Décroittoir de roue
5130.D	10090187	Carter supérieur D sur bloc roue TOP porté	4729.D	20042730	Carter intérieur droit sur bloc roue TOP porté
5130.G	10090188	Carter supérieur G sur bloc roue TOP porté	4729.G	20042740	Carter intérieur gauche sur bloc roue TOP porté
9147	10156011	Ressort tendeur (R127)	5247	30156002	Ressort ralentisseur (R65)
	10170067	Goupille fendue Ø5 x 40		30623003	Rondelle Ø20.5 x 40 x 2
6915	10174030	Anneau élastique Øext 30	4784.a	65006277	Plaque tendeur sur bloc roue TOP porté
4827	10200147	Galet tendeur (chaîne pas 15,87)	4523.1	65009163	Bague d'arrêt 6 pans
4894	10200166	Embout plastique rouge 25x6 lg 90	9724.2	65009291	Clips de fermeture (Rep. 6)
	10502014	Vis H M 10 x 20	4515	65016030	Palier tôle complet inox
	10502018	Vis H M 10 x 35	9557	65019010	Goupille clips Ø6 lg 31
	10512024	Vis H M 10 x 70	5151.128	66002694	Chaîne de bloc roue TOP porté – 128 rouleaux
	10513014	Vis H M 16 x 70	4777	66003183	Guide de vis de terrage sur bloc roue TOP porté
	10600025	Ecrou H M24	4787	66003187	Levier tendeur sur bloc roue TOP porté
	10601010	Ecrou Hm M10	4788	66003188	Corps de crabot sur bloc roue TOP porté (65009198)
	10603010	Ecrou frein H M10	4790.a	66003189	Pignon 22 dents de crabot (65009199)
	10621000	Rondelle Ø10.5 x 30 x 3	4775.a	66004275	Vis de terrage lg 245 mm (65006138)
	10622026	Rondelle Ø16.5 x 26 x 2	4774.1	66004281	Bloc central de fixation bras de roue châssis TOP
5131	20019112	Plat de maintien (40090180)	4773.b	66004282	Bras de roue pour châssis TOP
1538	20020267	Entretoise de carter bloc roue (40060124)	5132	66004284	Support fixation carter (sur boîte et bloc roue TOP)
4882	20031761	Contre- bride 120 x12 mm 4T (barre TOP) (40080034)	4786.b	66004285	Tendeur sur bloc roue TOP porté
4779	20031830	Axe supérieur sur bloc roue TOP porté			
4778	20031840	Axe inférieur sur bloc roue TOP porté (40060121)		LIST0004	Diverses longueurs « Axe six pans mâle 21.9 »
4789	20031900	Doigt de crabot sur bloc roue TOP porté (40090174)			
2257	20034003	Entretoise de galet (40090257)			
4776.a	20042870	Axe avant de bloc roue porté lg 262 mm châssis TOP			
5129	20042890	Bras de renfort carter			

BLOC ROUE CHÂSSIS PORTE 7'' (1)

Mise à jour le 09/09/2013

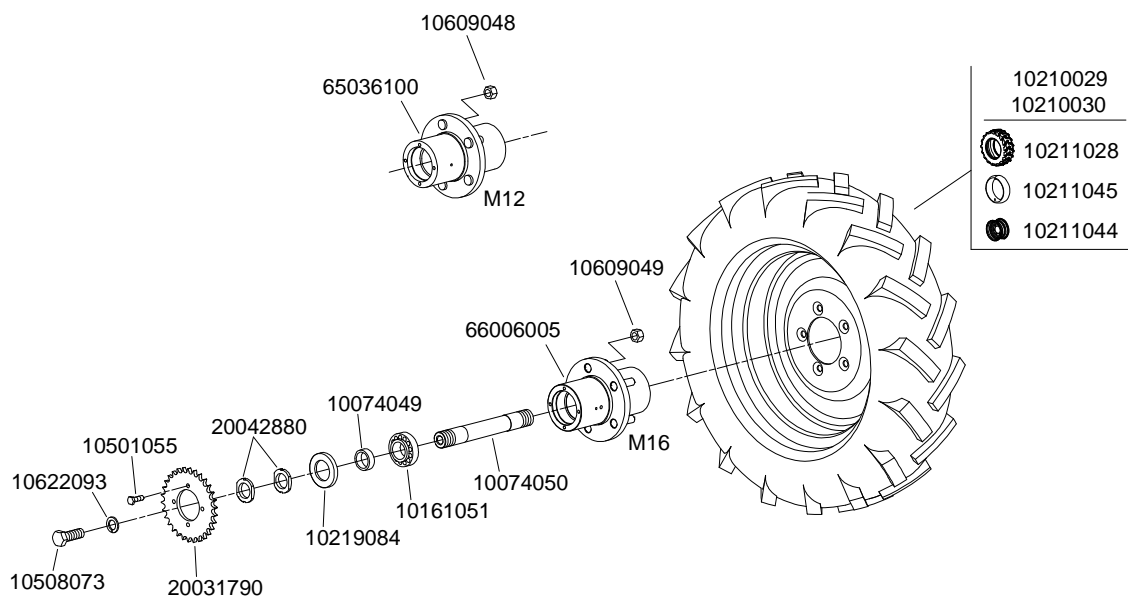

P02550020

Réf. OLD	Réf. NEW	Désignation	Réf. OLD	Réf. NEW	Désignation
5139	10074049	Entretoise sur moyeu de roue 6.50 x 16 - 7.60 x 15			
5137	10074050	Axe pour moyeu de roue 6.50 x 16 - 7.60 x 15			
5138	10161051	Roulement à rouleaux 32207			
	10210029	Roue complète 6.50x16 droite			
	10210030	Roue complète 6.50x16 gauche			
5135.1a	10211028	Pneu seul 6.50x16			
5135.2a	10211044	Jante rouge seule (5 goujons de M16)			
	10211044	Chambre à air 6.50x16			
5140	10219084	Bague d'étanchéité 45 x 75 x 10			
	10501055	Vis H M 8 x 25			
	10508073	Vis H M 20 x 60			
1277.5	10609048	Ecrou bombé M12 x 1.5 (avec moyeu usiné 5136)			
1277.6	10609049	Ecrou bombé M16 x 1.5 (avec moyeu usiné 5136a)			
	10622093	Rondelle grower M20			
4782.a	20031790	Pignon 26 dents sur moyeu de roue (40090179)			
5141	20042880	Ecrou à encoches moyeu de roue 6.50x16 - 7.60x15			
5136	65036100	Moyeu usiné de roue 7.60 x 15 (5 goujons de M12)			
5136.a	66006005	Moyeu usiné de roue 6.50 x 16 (5 goujons de M16)			

BLOC ROUE CHÂSSIS PORTE 7'' (2)

Mise à jour le 09/09/2013

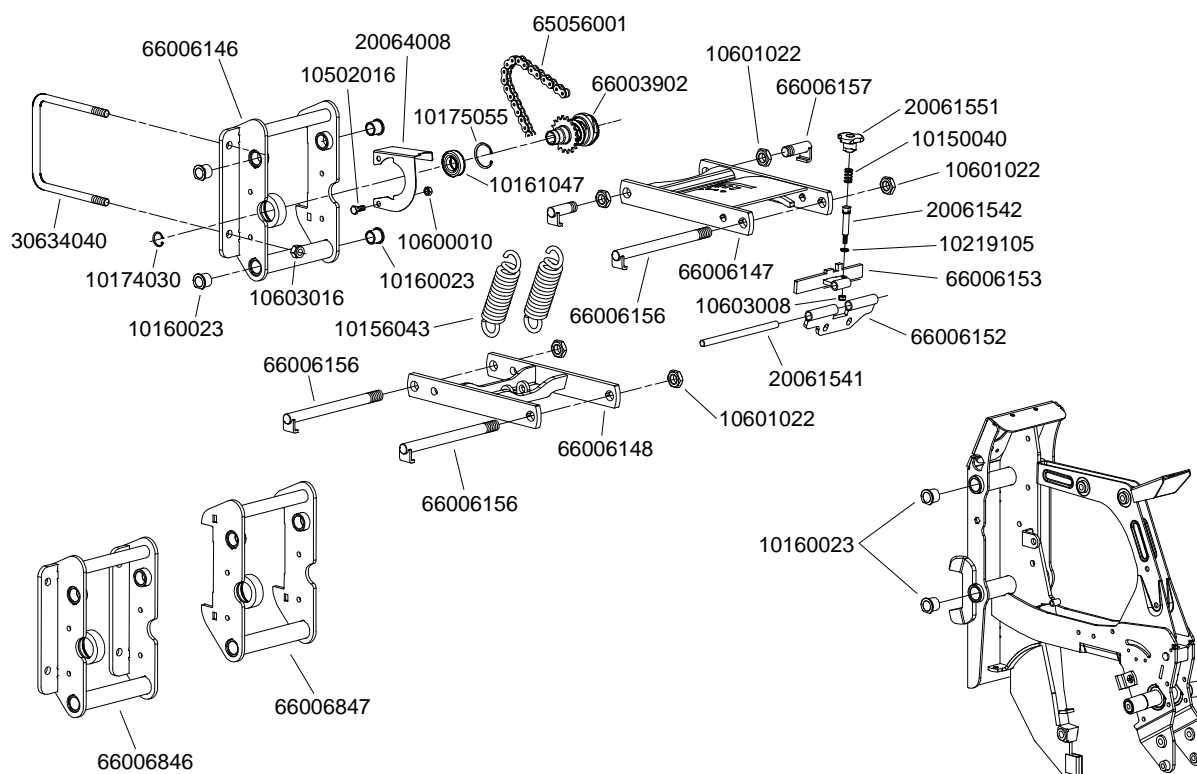

P06110050

Réf. OLD	Réf. NEW	Désignation	Réf. OLD	Réf. NEW	Désignation
6227	10150040	Ressort de manette		66006847	Tête d'élément droite NX2
	10156043	Ressort d'appui élément NX2			
	10160023	Bague autolubrifiante à collerette (22,2 x 28 x 25 x 3)			
11579	10161047	Roulement de tête réf.6006 ZZ			
6915	10174030	Anneau élastique Øext. 30			
11580	10175055	Anneau élastique I55			
	10219105	Joint torique			
	10502016	Vis H M10 x 25			
	10600010	Ecrou H M10			
	10601022	Ecrou Hm M22			
	10603008	Ecrou frein M8			
	10603016	Ecrou frein M16			
	20061541	Axe articulation verrouillage ressort NX2 (40090447)			
	20061542	Axe poignée verrouillage ressort NX2 (40090448)			
	20061551	Pommeau de levier NX2 (40090449)			
	20064008	Carter de protection bloc crabot pignon NX2			
4885.1	30634040	Bride en U Ø16 pour châssis TOP			
	65056001	Chaine 5R 112 rouleaux			
7321	66003902	Bloc pignon complet de tête NX			
	66006146	Tête d'élément NX2			
	66006147	Parallélogramme supérieur NX2			
	66006148	Parallélogramme inférieur NX2			
	66006152	Support ressort élément NX2			
	66006153	Support verrouillage ressort élément NX2			
	66006156	Axe long parallélogramme élément NX2			
	66006157	Axe court parallélogramme élément NX2			
	66006846	Tête d'élément gauche NX2			

PARTIE AVANT NX2

Mise à jour le 03/10/2013



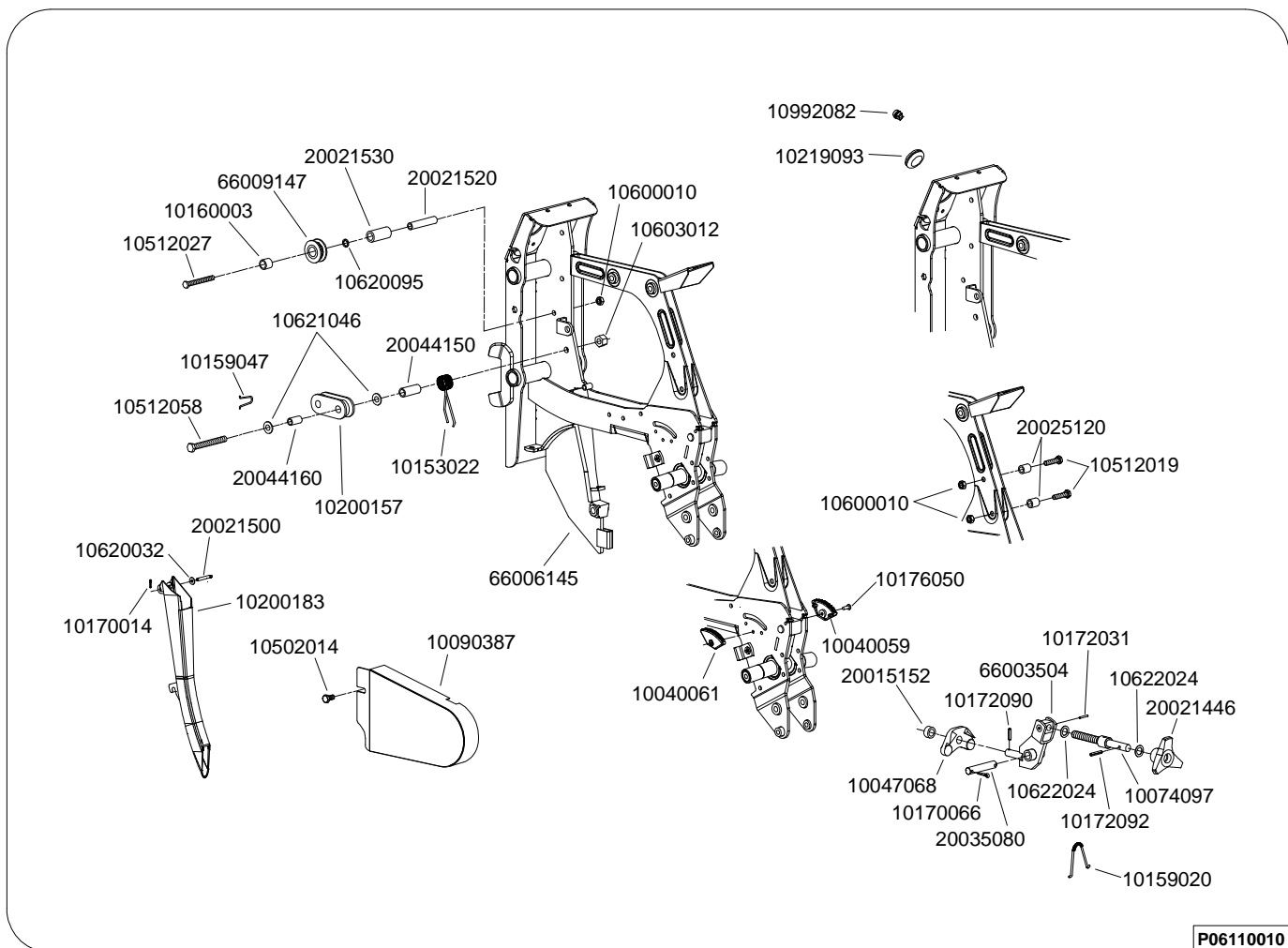

P06110010

Réf. OLD	Réf. NEW	Désignation	Réf. OLD	Réf. NEW	Désignation
	10040059	Indicateur de profondeur droit NG+		10622024	Rondelle Ø16,5 x 26 x 1
	10040061	Indicateur de profondeur gauche NG+		10992082	Douille passe fil
7070	10047068	Palonnier	6099	20015152	Bague sur palier articulé (40012010)
7076.a	10074097	Vis de réglage du terrage	7083	20021446	Volant de réglage du terrage
	10090387	Carter latéral élément NX2	7086	20021500	Axe de goulotte (40090114)
9174	10153022	Ressort de tendeur (R160)	7095	20021520	Axe de galet
7078	10159020	Arrêt de vis de terrage	7094	20021530	Entretoise de galet
7227	10159047	Cavalier de tendeur double	7105	20025120	Entretoise sur corps d'élément
6779	10160003	Bague autolubrifiante	7087.b	20035080	Axe de palier articulé (40090375)
	10170014	Goupille fendue Ø2,5 x 20	7228	20044150	Entretoise de tendeur double (40090205)
	10170066	Goupille fendue Ø5 x 35	7229	20044160	Entretoise d'articulation de tendeur double (40090206)
	10172031	Goupille élastique Ø3,5 x 25		66006145	Corp élément NX2
	10172090	Goupille élastique Ø6 x 25	7096	66009147	Galet fixe
	10172092	Goupille élastique Ø6 x 35			
	10176050	Rivet alu-acier Ø6 x16			
7154	10200157	Galet tendeur double			
7079.b	10200183	Goulotte de descente graine standard			
	10219093	Passe tuyau Øint. 50mm			
	10502014	Vis H M10 x 20			
	10512019	Vis H M10 x 40			
	10512027	Vis H M10 x 100			
	10512058	Vis H M12 x 110			
	10600010	Ecrou H M10			
	10603012	Ecrou frein M12			
	10620032	Rondelle Ø6,5 x 15 x 1			
	10620095	Rondelle Ø10,5 x 27 x 2			
	10621046	Rondelle Ø13 x 27 x 2			

CORPS ELEMENT NX2

Mise à jour le 03/10/2013

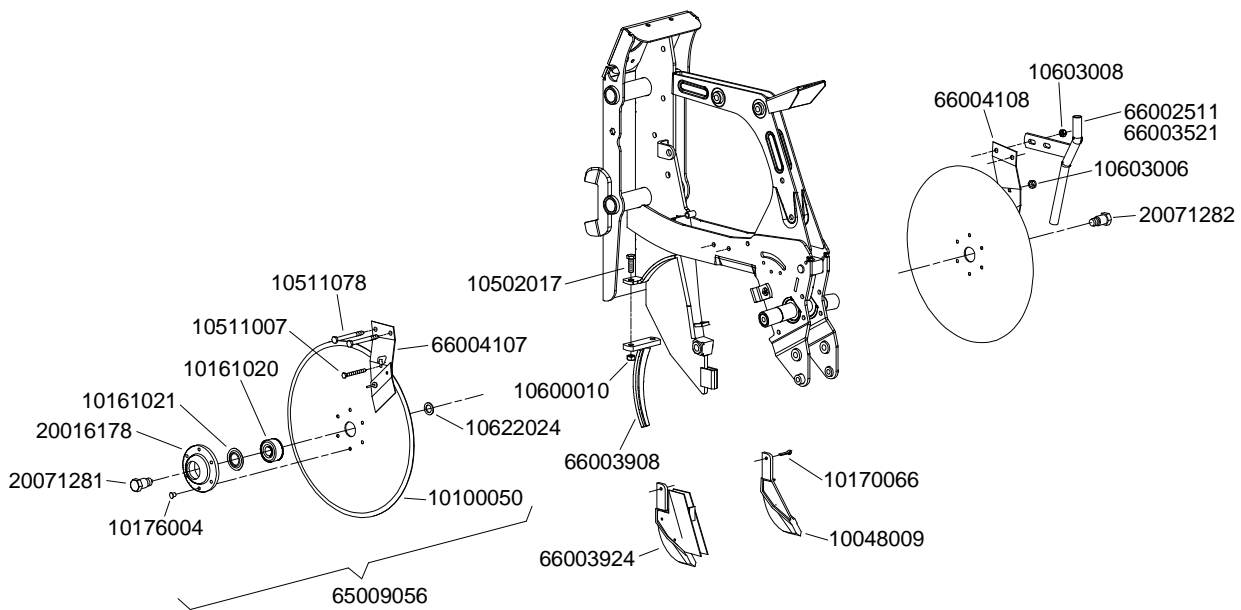

P06110020

Réf. OLD	Réf. NEW	Désignation	Réf. OLD	Réf. NEW	Désignation
	10048009	Pointe inférieure longue			
7068	10100050	Disque Ø380			
7014.a	10161020	Roulement de disque réf.3204 2RS			
7015.a	10161021	Rondelle d'étanchéité réf.6204 ID			
	10170066	Goupille fendue Ø5 x 35			
	10176004	Rivet TF Ø6 x 22			
	10502017	Vis H M10 x 30			
	10600010	Ecrou H M10			
	10603006	Ecrou frein M6			
	10603008	Ecrou frein M8			
	10622024	Rondelle Ø16,5 x 26 x 1			
7010.a	20016178	Moyeu de roulement de disque			
7012.Ga	20071281	Axe de roulement disque côté gauche			
7012.Da	20071282	Axe de roulement disque côté droit			
7068.cos	65009056	Disque complet Ø380			
7085.Ga	66002510	Tube de descente insecticide côté gauche (380mm)			
7085.Da	66002511	Tube de descente insecticide côté droit (380mm)			
7085.G1a	66003520	Tube de descente insecticide côté gauche (250mm)			
7085.D1a	66003521	Tube de descente insecticide côté droit (250mm)			
7337	66003908	Pointe de protection double disque ouvreurs			
7065.b	66003924	Pointe inférieure longue avec oreilles courtes			
7084.2a	66004107	Décrottoir extérieur côté gauche			
7084.1a	66004108	Décrottoir extérieur côté droit			

DOUBLE DISQUES OUVEREUR NX2

Mise à jour le 03/10/2013

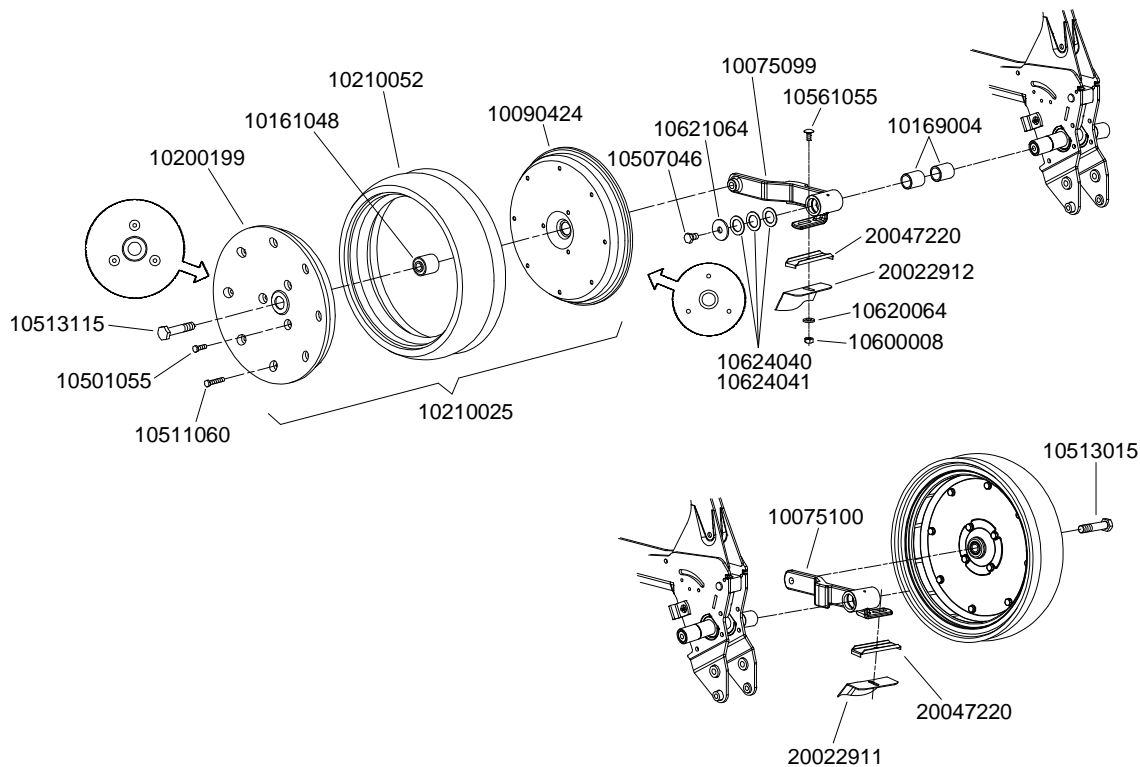

P06110060

Réf. OLD	Réf. NEW	Désignation	Réf. OLD	Réf. NEW	Désignation
	10075099	Bras de roue de jauge G - montage avec douille			
	10075100	Bras de roue de jauge D - montage avec douille			
7073.1n	10090424	½ jante intérieure tôle seule (3 trous)			
7140.a	10161048	Roulement roue jauge et roue tasseuse Ø40			
7336	10169004	Bague autolubrifiante 24,94 x 32,62 x 40			
7073.3	10200199	½ jante extérieure plastique seule (3 trous)			
7073.n	10210025	Roue jauge complète largeur 10 cm (3 trous)			
7073.2n	10210052	Pneu seul largeur 10 cm (roue jauge 3 trous)			
	10507046	Vis H M12 x 25			
	10501055	Vis H M8 x 25			
	10511060	Vis H M8 x 45			
	10513015	Vis H M16 x 80			
	10513116	Vis H M16 x 80 (pas à gauche)			
	10561055	Vis TRCC M8 x 22			
	10600008	Ecrou H M8			
	10620064	Rondelle Ø8,5 x 16 x2			
	10621064	Rondelle Ø13 x 45 x 5			
	10624040	Rondelle Ø33,5 x 45 x 1,5			
	10624041	Rondelle Ø33,5 x 45 x 2			
7122.D	20022911	Décrottoir sur roue de jauge droite			
7122.G	20022912	Décrottoir sur roue de jauge gauche			
	20047220	Guide décrottoir de roue de jauge			

ROUE DE JAUGE NX2

Mise à jour le 03/10/2013

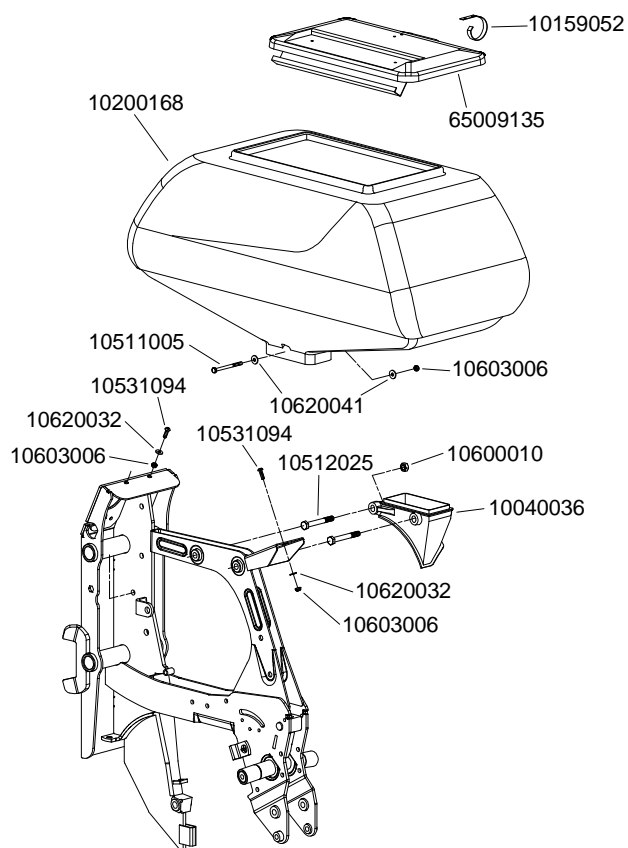

P06110080

Réf. OLD	Réf. NEW	Désignation	Réf. OLD	Réf. NEW	Désignation
6202	10040036	Embout de boîtier			
7104.2	10159052	Crochet de couvercle de trémie			
7300.1	10200168	Trémie d'élément NX 70 litres			
	10511005	Vis H M6 x 80			
	10512025	Vis H M10 x 80			
	10531094	Vis six pans M6 x 20 tête bombée			
	10600010	Ecrou H M10			
	10603006	Ecrou frein M6			
	10620032	Rondelle Ø6,5 x 15 x 1			
	10620041	Rondelle Ø6,5 x 18 x 1,5			
7104	65009135	Couvercle de trémie élément NG plus			

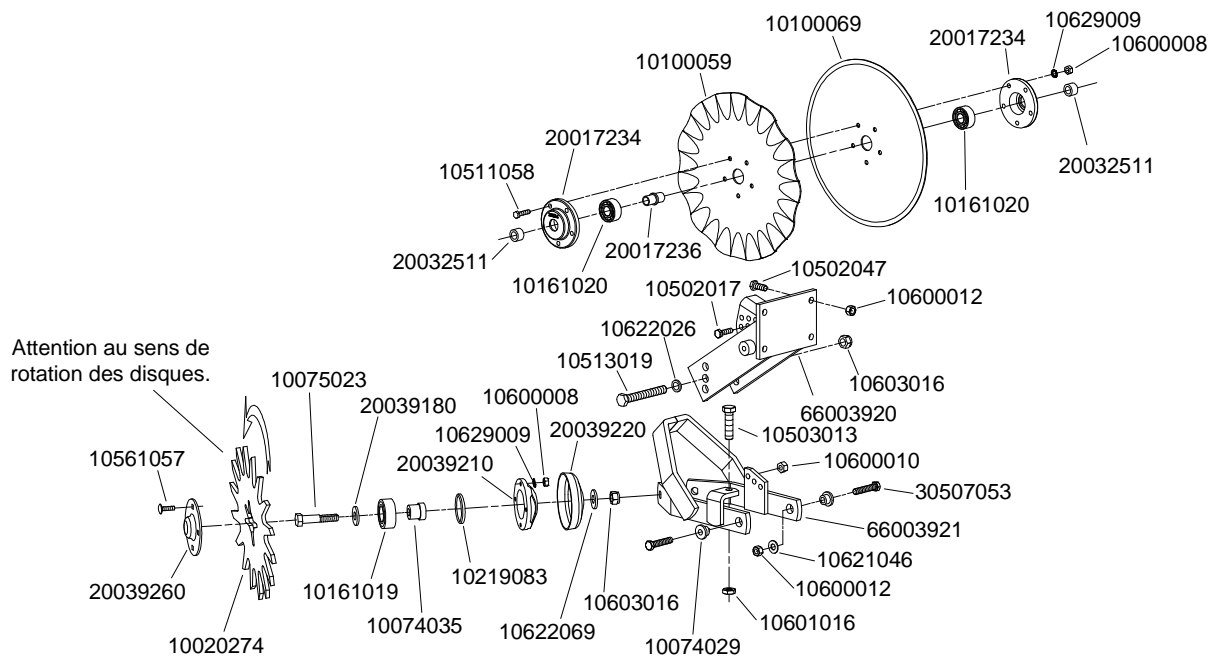

P06110150

Réf. OLD	Réf. NEW	Désignation	Réf. OLD	Réf. NEW	Désignation
7346	10020274	Disque de chasse débris (NX)		20039180	Rondelle d'appui Ø17 x 40 x 4
7244	10074029	Douille d'articulation	7350	20039210	Moyeu de disque chasse débris (NX)
7349	10074035	Axe creux porte roulement (NX)	7351	20039220	Tôle de protection chasse débris (NX)
7347.a	10075023	Axe de chasse débris	7345	20039260	Chapeau de fermeture chasse débris (NX)
11527	10100059	Coutre ondulé d'élément Ø350		30507053	Vis H M12 x 60
11527.1	10100069	Coutre lisse d'élément Ø350	7242	66003920	Support coutre Ø350 et chasse débris rotatif
7348	10161019	Roulement réf. 5206 2RS RED-SEAL	7243.a	66003921	Fourche support chasse débris rotatifs
7014.a	10161020	Roulement 3204 2RS			
7352	10219083	Joint chasse débris (NX)			
	10502017	Vis H M10 x 30			
	10502047	Vis H M12 x 30			
	10503013	Vis H M16 x 60			
	10511058	Vis H M8 x 35			
	10513019	Vis H M16 x 120			
	10561057	Vis TRCC M8 x 30			
	10600008	Ecrou H M8			
	10600010	Ecrou H M10			
	10600012	Ecrou H M12			
	10601016	Ecrou Hm M16			
	10603016	Ecrou frein M16			
	10621046	Rondelle Ø13 x 27 x 2			
	10622026	Rondelle Ø16.5 x 26 x 2			
	10622069	Rondelle Ø17.5 x 30 x 4			
	10629009	Rondelle AZ Ø8			
11512.1	20017234	Moyeu de coutre			
	20017236	Douille de roulement			
11515.1	20032511	Bague entretoise (40020122)			

COMBINE CHASSE DEBRIS COUTRE CIRCULAIRE NX2

Mise à jour le 03/10/2013



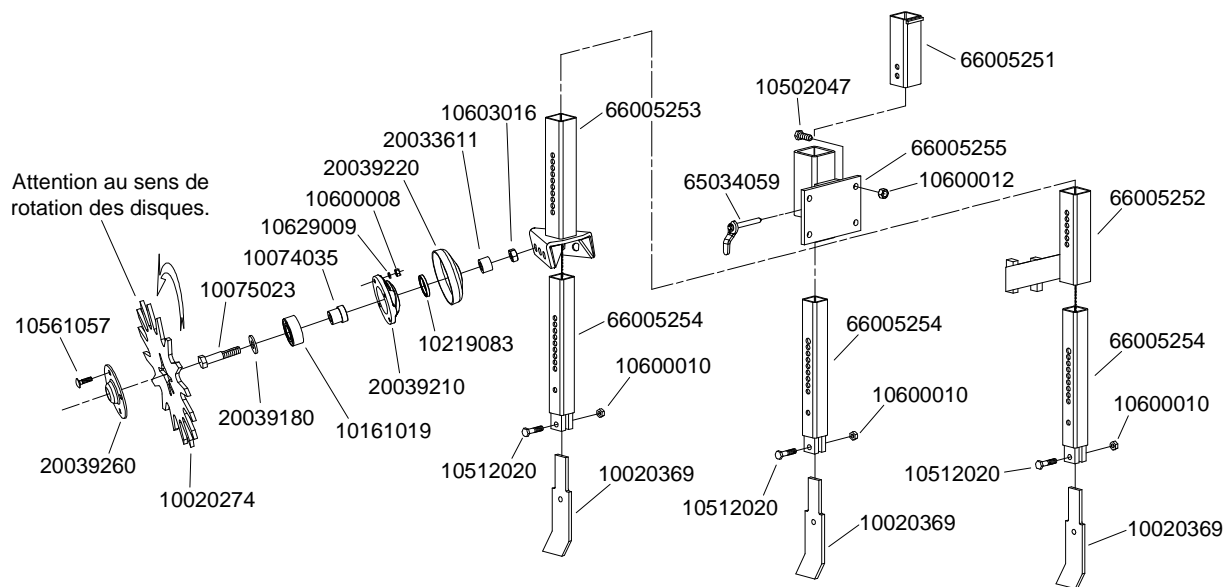

P06110130

Réf. OLD	Réf. NEW	Désignation	Réf. OLD	Réf. NEW	Désignation
7346	10020274	Disque de chasse débris (NX)			
7341	10020369	Lame coute de chasse débris rotatif			
7349	10074035	Axe creux porte roulement (NX)			
7347.a	10075023	Axe de chasse débris			
7348	10161019	Roulement réf. 5206 2RS RED-SEAL			
7352	10219083	Joint chasse débris (NX)			
	10502047	Vis H M12 x 30			
	10512020	Vis H M10 x 45			
	10561057	Vis TRCC M8 x 30			
	10600008	Ecrou H M8			
	10600010	Ecrou H M10			
	10600012	Ecrou H M12			
	10603016	Ecrou frein M16			
	10629009	Rondelle AZ Ø8			
6138.1	20033611	Bague entretoise (400900306)			
	20039180	Rondelle d'appui Ø17 x 40 x 4			
7350	20039210	Moyeu de disque chasse débris (NX)			
7351	20039220	Tôle de protection chasse débris (NX)			
7345	20039260	Chapeau de fermeture chasse débris (NX)			
	65034059	Ensemble levier de verrouillage			
	66005251	Fourreau entretoise pour support chasse débris rotatif			
	66005252	Porte chasse motte pour support chasse débris rotatif			
	66005253	Support de disques chasse débris			
	66005254	Support de lame coute de chasse débris rotatif			
	66005255	Pièce de fixation chasse débris sur élément NX			

CHASSE DEBRIS ROTATIF NX2

Mise à jour le 03/10/2013

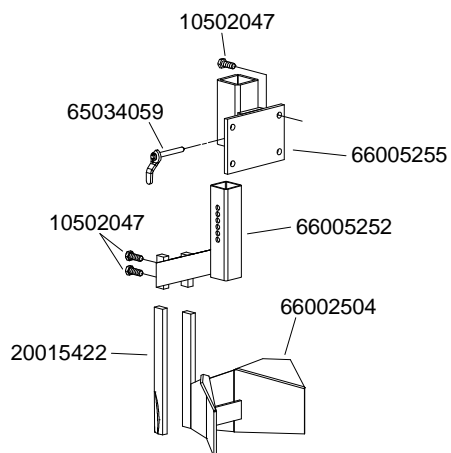

P06110140

Réf. OLD	Réf. NEW	Désignation	Réf. OLD	Réf. NEW	Désignation
	10502047	Vis H M12 x 30			
7101	20015422	Coutre chasse mottes standard large			
	65034059	Ensemble levier de verrouillage			
7103.a	66002504	Chasse mottes NG plus			
	66005252	Porte chasse motte pour support chasse débris rotatif			
	66005255	Pièce de fixation chasse débris sur élément NX			

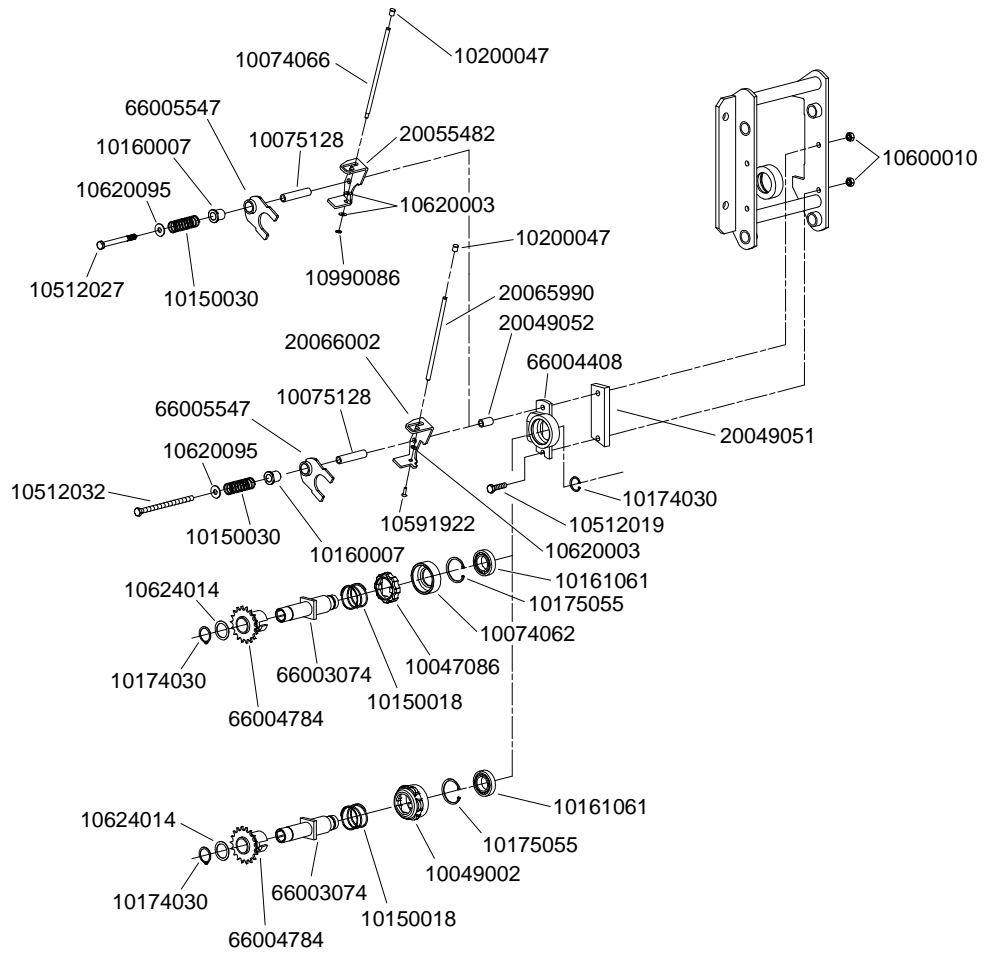

P06110040

Réf. OLD	Réf. NEW	Désignation	Réf. OLD	Réf. NEW	Désignation
5347	10047086	Volant de tête débrayable	6168	66004408	Support Tramline
	10049002	Volant de tête débrayable		66004784	Pignon de tête débrayable NG Plus (18 dents)
7475	10074062	Douille pour système de débrayage		66005547	Fourchette de débrayage (pour bague autolubrifiante)
7472	10074066	Manette de débrayage			
	10075128	Tube entretoise			
6346.a	10150018	Ressort R104A			
7056	10150030	Ressort R157			
5021	10160007	Bague autolubrifiante Ø16.2x22x28x22+3			
7249.a	10161061	Roulement 6006.ZZ			
6915	10174030	Anneau élastique extérieur Ø30			
11580	10175055	Anneau élastique intérieur Ø55			
1918	10200047	Embout plastique			
	10512019	Vis H M10 x 40			
	10512027	Vis H M10 x 100			
	10512032	Vis H M10 x 160			
	10591922	Vis TFHC M5 x 20			
	10600010	Ecrou Hu M10			
	10620003	Rondelle plate Ø5 x 12 x 0.8			
	10620095	Rondelle plate 10.5 x 27 x 2			
	10624014	Rondelle plate 31 x 41 x 1			
6090	10990086	Anneau d'arrêt Ø6			
	20049051	Plat de calage			
	20049052	Tube entretoise (40090325)			
	20055482	Support manette de débrayage			
	20065990	Manette de débrayage à visser			
	20066002	Support manette de débrayage à visser			
7476	66003074	Axe support pignon tête débrayable			

DEBRAYAGE A LEVIER NX2

Mise à jour le 03/10/2013

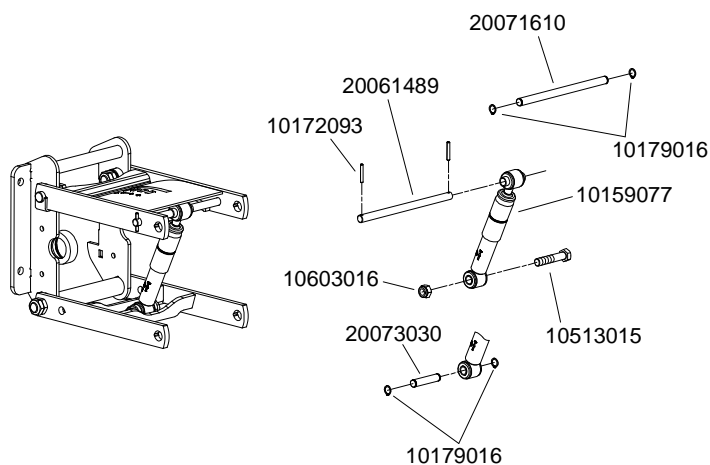

P06110030

Réf. OLD	Réf. NEW	Désignation	Réf. OLD	Réf. NEW	Désignation
	10159077	Amortisseur NX Monoshox			
	10172093	Goupille élastique Ø6 x 40			
9813	10179016	Anneau élastique inox ext. Ø16			
	10513015	Vis H M16 x 80			
	10603016	Ecrou frein M16			
	20061489	Axe amortisseur NX Monoshox			
	20071610	Axe supérieur amortisseur NX Monoshox			
	20073030	Axe inférieur amortisseur NX Monoshox			



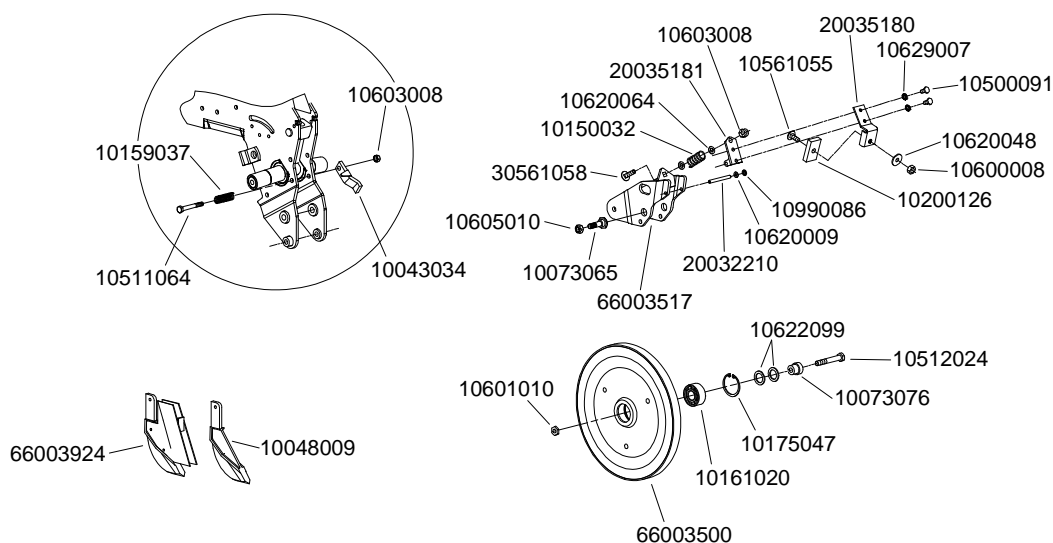

P06110070

Réf. OLD	Réf. NEW	Désignation	Réf. OLD	Réf. NEW	Désignation
	10043034	Taquet d'escamotage	7268.1	66003500	Roue PRO fonte avec bandage inox
	10048009	Pointe inférieure longue	7271	66003517	Cadre de roue plumbeuse
7275	10073065	Axe d'articulation du cadre de roue plumbeuse	7065.b	66003924	Pointe inférieure longue avec oreilles courtes
7048.3	10073076	Entretoise de montage			
5681.b	10150032	Ressort de réglage (R164)			
7049	10159037	Ressort de maintien du taquet d'escamotage			
7014.a	10161020	Roulement 3204.2RS			
11564	10175047	Anneau élastique int. Ø47			
7274	10200126	Décrottoir plastique de roue plumbeuse			
	10500091	Vis H M6 x 12			
	10511064	Vis H M8 x 70			
	10512024	Vis H M10 x 70			
	10561055	Vis TRCC M8 x 22			
	10600008	Ecrou H M8			
	10601010	Ecrou Hm M10			
	10603008	Ecrou frein M8			
	10605010	Ecrou M10 auto-serrant			
	10620009	Rondelle Ø6 x 12 x 1			
	10620048	Rondelle Ø8.2 x 16 x 1			
	10620064	Rondelle Ø8.5 x 16 x 2			
	10622099	Rondelle Ø20.5 x 30 x 2			
	10629007	Rondelle AZ Ø6			
6090	10990086	Anneau d'arrêt Ø6			
6463	20032210	Axe d'articulation (40120116)			
7273.a	20035180	Fourche support chasse débris rotatifs			
7272	20035181	Levier articulé commande de décrottoir			
	30561058	Vis TRCC M8 x 35			

ROUE PRO NX2

Mise à jour le 03/10/2013

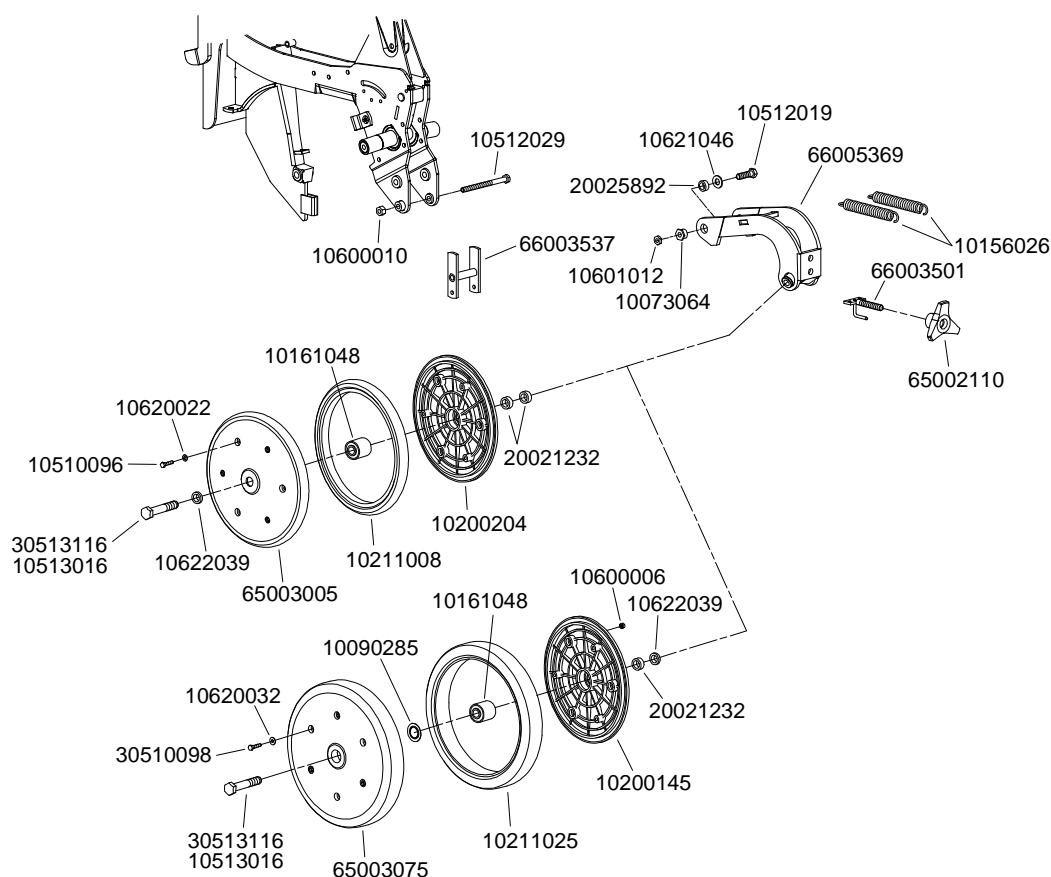

P06110090

Réf. OLD	Réf. NEW	Désignation	Réf. OLD	Réf. NEW	Désignation
7261	10073064	Ecrou de bloc arrière	7262.a	66003537	Support ressort bloc arrière NG+
7142	10090285	Rondelle de protection roulement		66005369	Bloc arrière tasseur ajouré
7259	10156026	Ressort de bloc arrière NG+			
7140.a	10161048	Roulement de roue de jauge			
7092.1a	10200145	½ jante seule (roue largeur 4cm)			
7074.1c	10200204	½ jante seule (roue largeur 2,5cm)			
7074.2	10211008	Pneu seul (Largeur 2.5cm)			
7092.2	10211025	Pneu seul (largeur 4cm)			
	10510096	Vis H M6 x 25			
	10512019	Vis H M10 x 40			
	10512029	Vis H M10 x 120			
	10513016	Vis H M16 x 90 (Pas à droite)			
	10600006	Ecrou H M6			
	10600010	Ecrou H M10			
	10601012	Ecrou Hm M12			
	10620022	Rondelle Ø6,5 x 15 x 1,5			
	10620032	Rondelle Ø6,5 x 15 x 1			
	10621046	Rondelle Ø13 x 27 x 2			
	10622039	Rondelle Ø17 x 26 x 4			
9559	20021232	Bague de réglage (40160101)			
7260	20025892	Rondelle butée de bloc arrière NG+ (40090265)			
	30510098	Vis H M6 x 35			
	30513116	Vis H M16 x 90 (Pas à gauche)			
7082	65002110	Volant de réglage du tassage			
7074.c	65003005	Roue de tassage complète (largeur 2,5cm) + roulement			
7092.a	65003075	Roue de tassage complète (largeur 4cm) + roulement			
7071.a	66003501	Tige de réglage pression bloc arrière			

BLOC ARRIERE AJOURE NX2

Mise à jour le 03/10/2013

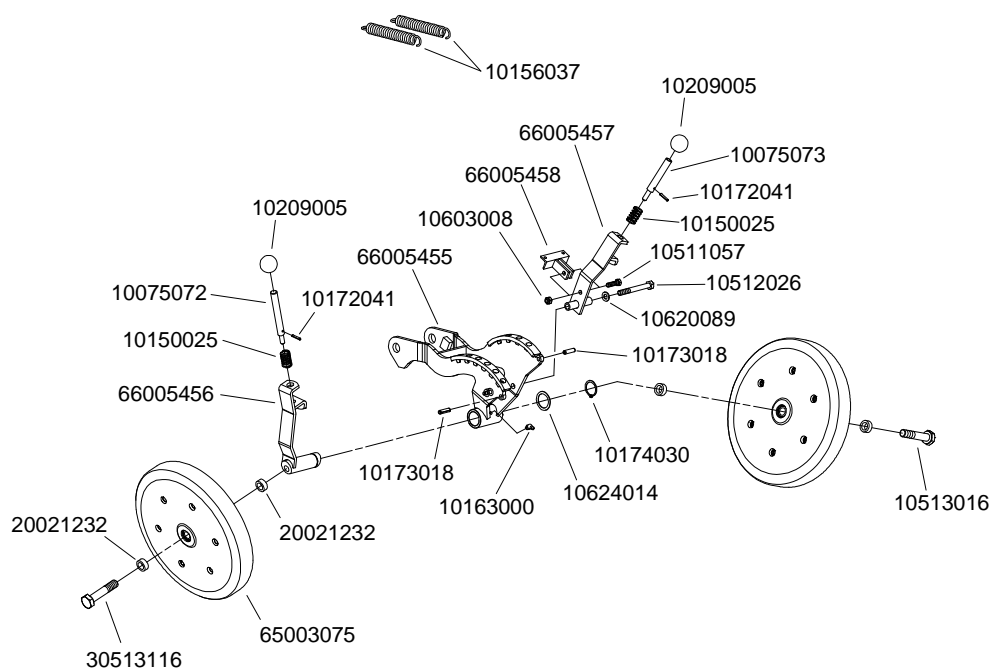

P06110100

Réf. OLD	Réf. NEW	Désignation	Réf. OLD	Réf. NEW	Désignation
	10075072	Axe de verrouillage			
	10075073	Axe de réglage			
	10150025	Ressort R131			
	10156037	Ressort de bloc arrière inclinable et réglable			
10118	10163000	Graisser droit M6			
	10172041	Goupille élastique Ø4 x 25			
	10173018	Goupille élastique Ø8 x 30			
6915	10174030	Anneau élastique ext. Ø30mm			
4584	10209005	Boule de levier			
	10511057	Vis H M8 x 30			
	10512026	Vis H M10 x 90			
	10513016	Vis H M16 x 90			
	10603008	Ecrou frein M8			
	10620089	Rondelle plate Ø10,5 x 20 x 2			
	10624014	Rondelle plate Ø31 x 41 x 1			
9559	20021232	Tube entretoise (40160101)			
	30513116	Vis H M16 x 90 (Pas à gauche)			
7092.a	65003075	Roue complète largeur 4cm			
	66005455	Bloc arrière inclinable et réglable			
	66005456	Levier de réglage roue			
	66005457	Levier de réglage ressort			
	66005458	Chape de ressort			

BLOC ARRIERE AJOURE INCLINABLE & REGLABLE NX2

Mise à jour le 03/10/2013

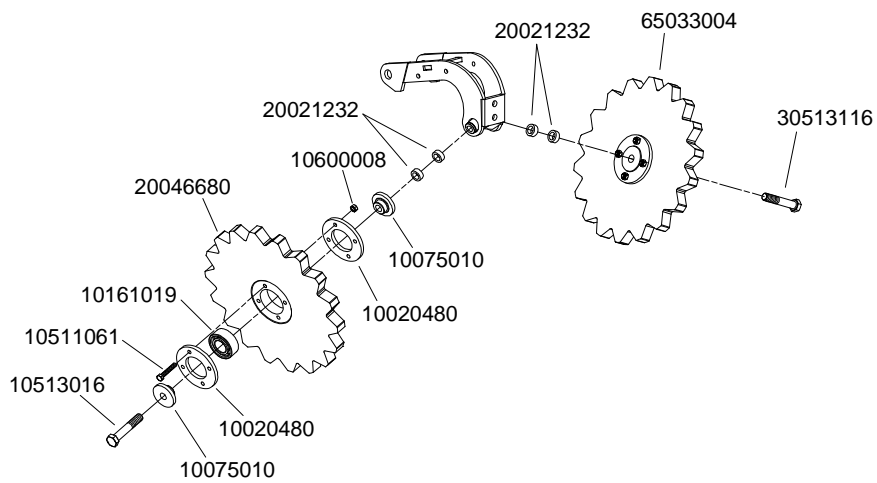

P06110120

Réf. OLD	Réf. NEW	Désignation	Réf. OLD	Réf. NEW	Désignation
	10020480	Flasque de roue crantée			
	10075010	Bague épaulée			
7249	10161019	Roulement 5206-2RS			
	10511061	Vis H M8 x 50			
	10513016	Vis H M16 x 90			
	10600008	Ecrou H M8			
9559	20021232	Tube entretoise (40160101)			
	20046680	Roue tasseuse arrière crantée			
	30513116	Vis H M16 x 90 (Pas à gauche)			
	65033004	Roue tasseuse arrière crantée complète			

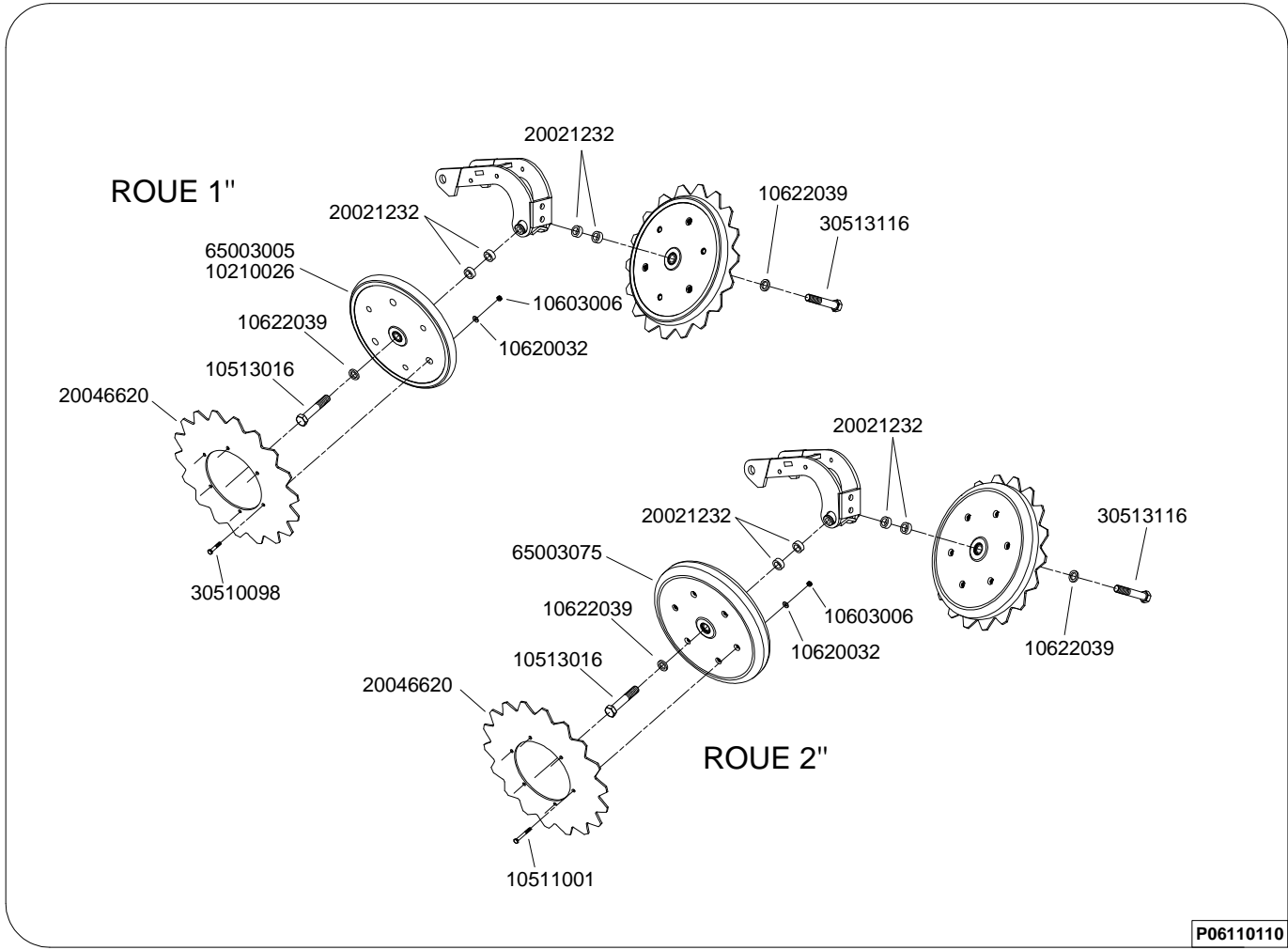

P06110110

Réf. OLD	Réf. NEW	Désignation	Réf. OLD	Réf. NEW	Désignation
7074.b	10210026	Roue tasseuse arrière 1"12 1/2 complète			
	10511001	Vis H M6 x 50			
	10513016	Vis H M16 x 90			
	10603006	Ecrou frein M6			
	10620032	Rondelle Ø6,5 x 15 x 1			
	10622039	Rondelle Ø17 x 26 x 4			
9559	20021232	Tube entretoise (40160101)			
	20046620	Disque cranté (roue 1" ou 2")			
	30510098	Vis H M6 x 35			
	30513116	Vis H M16 x 90 (Pas à gauche)			
7074.c	65003005	Roue tasseuse arrière FARMFLEX 1" 12 1/2 (PO)			
7092.a	65003075	Roue tasseuse arrière 2" complète (RLT 40)			



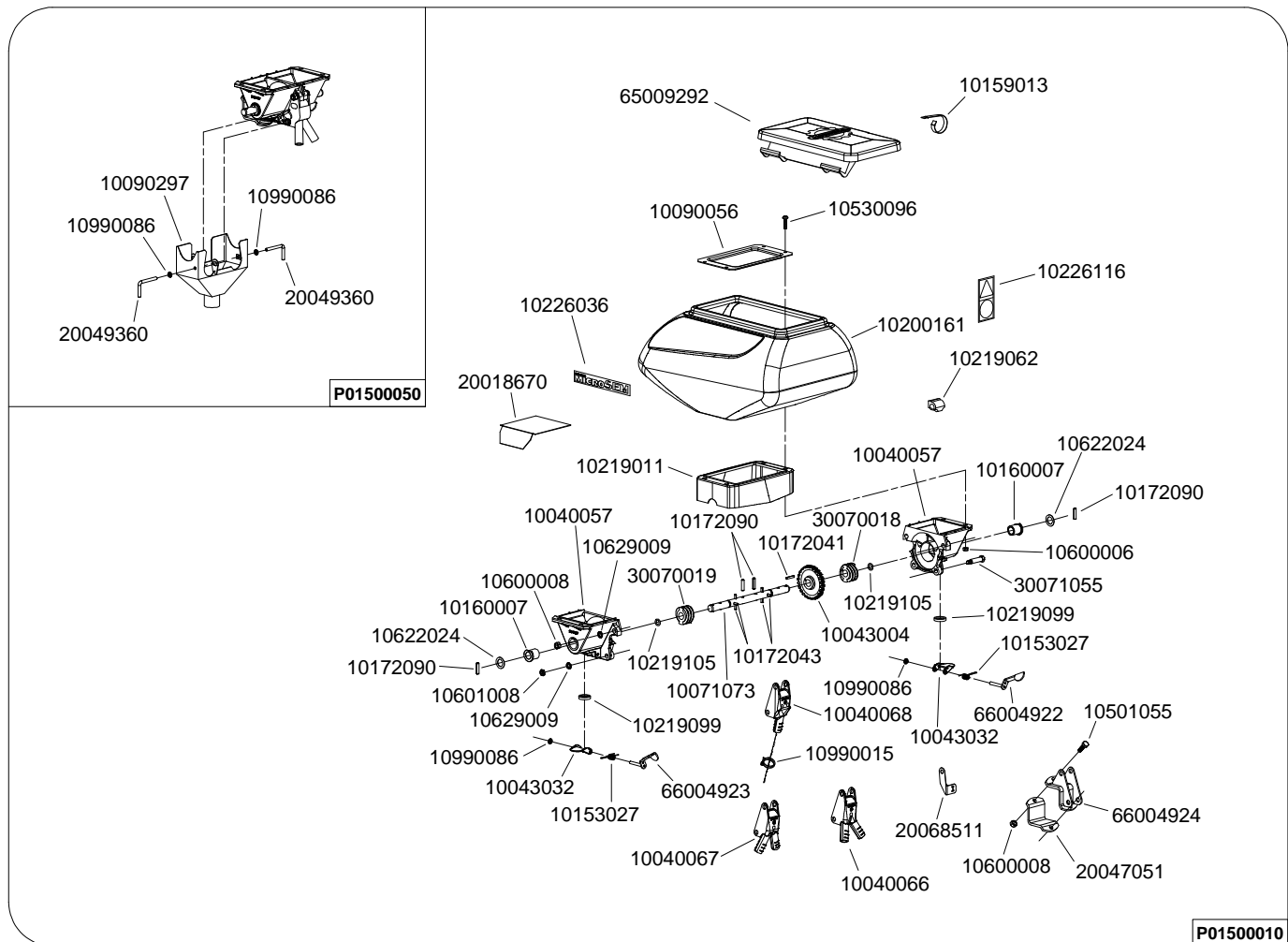

Réf. OLD	Réf. NEW	Désignation	Réf. OLD	Réf. NEW	Désignation
	10040057	Demi-corps de boîtier Microsem		10601008	Ecrou Hm M8
9520 a	10040066	Bloc goulottes 2 sorties dirigées vers l'arrière		10622024	Rondelle Ø16.5 x 26 x 1
9520	10040067	Bloc goulottes 2 sorties dirigées vers l'avant		10629009	Rondelle AZ Ø8
9520.1	10040068	Bloc goulotte 1 sortie (F96)	9568	10990015	Collier de serrage tuyau Microsem
9509	10043004	Roue centrale à doigts (F78)	6090	10990086	Circlips d'arrêt Ø 6 mm
	10043032	Trappe de vidange	9574	20018670	Tôle fond de trémie pour Microsem 1 sortie
9507	10070018	Vis sans fin pas à gauche (V75G)	9472	20047051	Contre bride largeur 50 pour carré de 40 (40080110)
9508	10070019	Vis sans fin pas à droite (V75D)		20068511	Tôle indicatrice (I) Boîtier Microsem
9506	10071073	Axe central de boîtier	7088.a	65009292	Couvercle de trémie plastique
9504	10090056	Tôle de fond de trémie plastique	9475	66004922	Levier droit trappe boîtier micro (65014051)
9516	10153027	Ressort de trappe (R139)	9474	66004923	Levier gauche trappe boîtier micro (65014052)
7088.2	10159013	Ressort de couvercle	9473	66004924	Chape fixation boîtier micro (65014059)
5021	10160007	Baguette autolubrifiante (B25)			
	10172041	Goupille élastique Ø4 x 25			
	10172043	Goupille élastique Ø4 x 35			
	10172090	Goupille élastique Ø6 x 25			
9502.d	10200161	Trémie plastique standard			
9505 a	10219011	Joint de jupe de trémie			
9519	10219062	Bouchon de corps de boîtier			
	10219099	Joint de trappe de vidange			
9565	10219105	Joint torique n° 99	<b>Réf. OLD</b>	<b>Réf. NEW</b>	<b>Désignation</b>
	10226036	Autocollant " MICROSEM " latéral		10090297	Goulotte de vidange boîtier Microsem
	10226116	Autocollant "SECURITE MICROSEM"	6090	10990086	Circlips d'arrêt Ø 6 mm
	10501055	Vis H M8 x 25		20049360	Axe de verrouillage poignée de boîtier (40090400)
	10530096	Vis poêlier M6 x 25			
	10600006	Ecrou Hu M6			
	10600008	Ecrou Hu M8			
<b>VIDANGE BOITIER MICROSEM</b>					

Mise à jour le 24/09/2013

BOITIER MICROSEM INSECTICIDE

Mise à jour le 24/09/2013

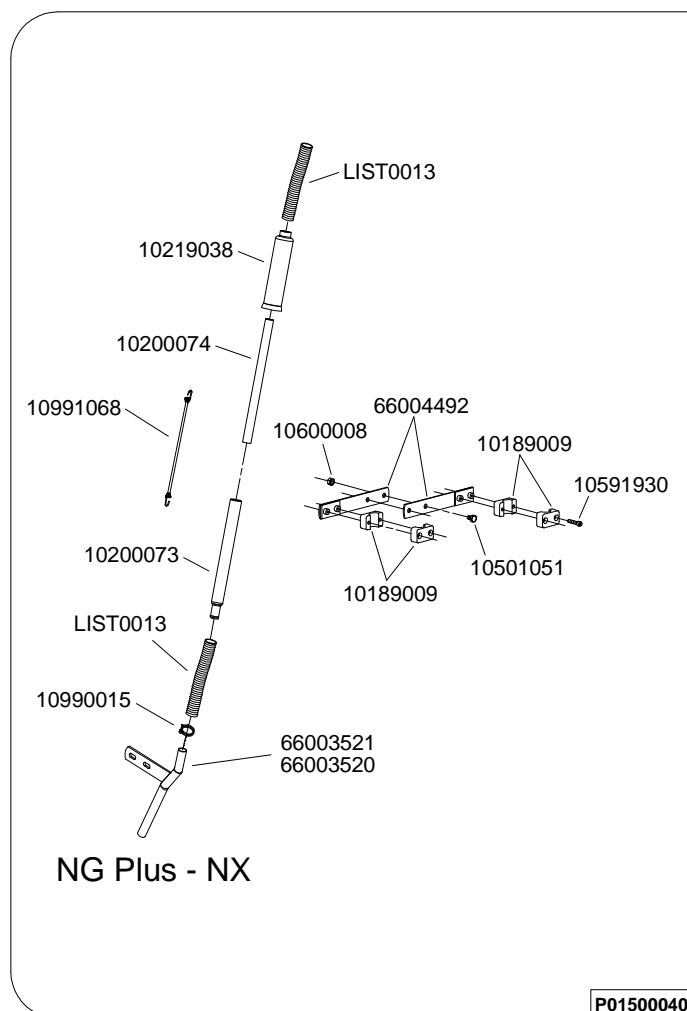

P01500040

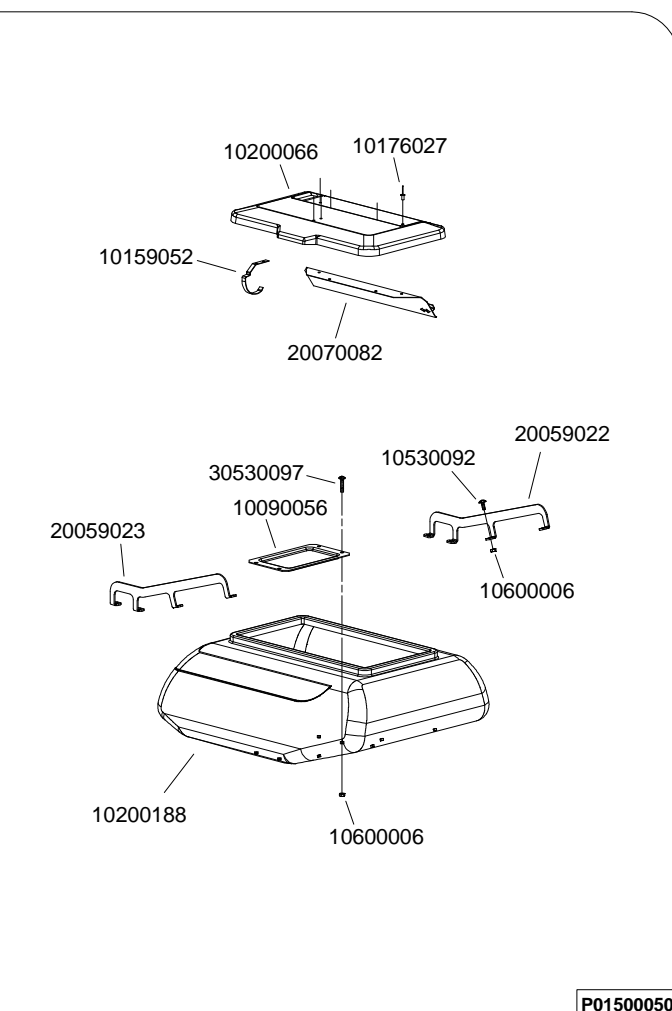

P01500050

Réf. OLD	Réf. NEW	Désignation	Réf. OLD	Réf. NEW	Désignation
	10189009	½ collier stauff 25	9504	10090056	Tôle de fond de trémie plastique
9661	10200073	Manchon femelle de descente Microsem		10159052	Ressort de couvercle
9662	10200074	Tube coulissant de descente Microsem		10176027	Rivet AL-AC tête plate Ø4,8 x 10
9645	10219038	Manchon de protection sur descente		10200066	Couvercle de trémie
	10501051	Vis H M8 x 12		10200188	Trémie plastique 40L Microsem
	10591930	Vis CHC M6 x 30		10530092	Vis poëlier M6 x 16
	10600008	Ecrou H M8		10600006	Ecrou H M6
9568	10990015	Collier de serrage tuyau Microsem		20059022	Renfort droit – trémie plastique 40L
9711	10991068	Tendeur pour descente micro lg. 300mm		20059023	Renfort gauche – trémie plastique 40L
7085.G1a	66003520	Tube fixe de descente insecticide côté gauche		20070082	Tôle charnière 4 trous
7085.D1a	66003521	Tube fixe de descente insecticide côté droit		30530097	Vis poëlier M6 x 30
	66004492	Patte de descente Microsem - châssis trainé TOP			
	LIST0013	Tuyau de descente Microsem Ø18			
DESCENTES MICROSEM HAUT 7''			TREMIE MICROSEM 40L		
Mise à jour le 26/09/2013			Mise à jour le 26/09/2013		

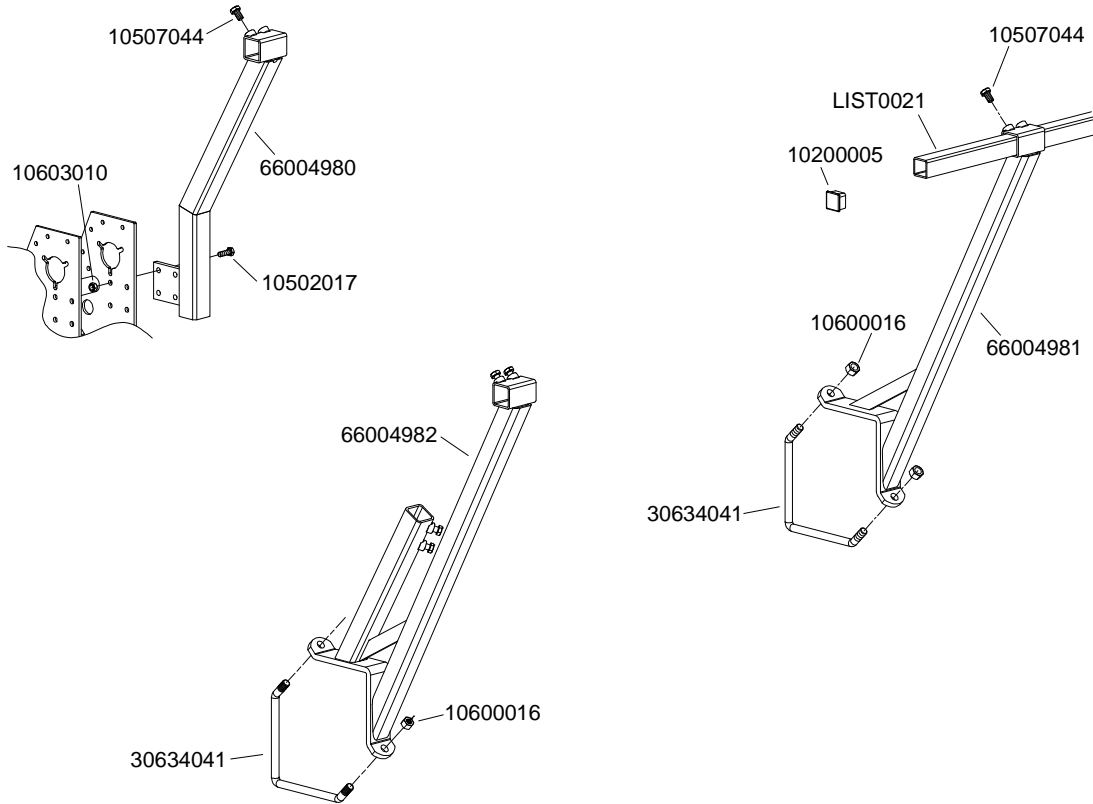

P01520020

Réf. OLD	Réf. NEW	Désignation	Réf. OLD	Réf. NEW	Désignation
9525	10200005	Bouchon embout de barre Microsem			
	10502017	Vis H M10 x 30			
	10507044	Vis H M12 x 20			
	10600016	Ecrou H M16			
	10603010	Ecrou frein H M10			
4501.1	30634041	Bride de serrage en V (fil Ø 16 mm) châssis TOP			
9548.3	66004980	Support Microsem sur bloc roue TOP			
9548.2	66004981	Support barre Microsem standard châssis TOP			
9293.1	66004982	Support pied combiné Microsem / Fertiliseur			
	LIST0021	Diverses longueurs « Barre carré de 40 »			

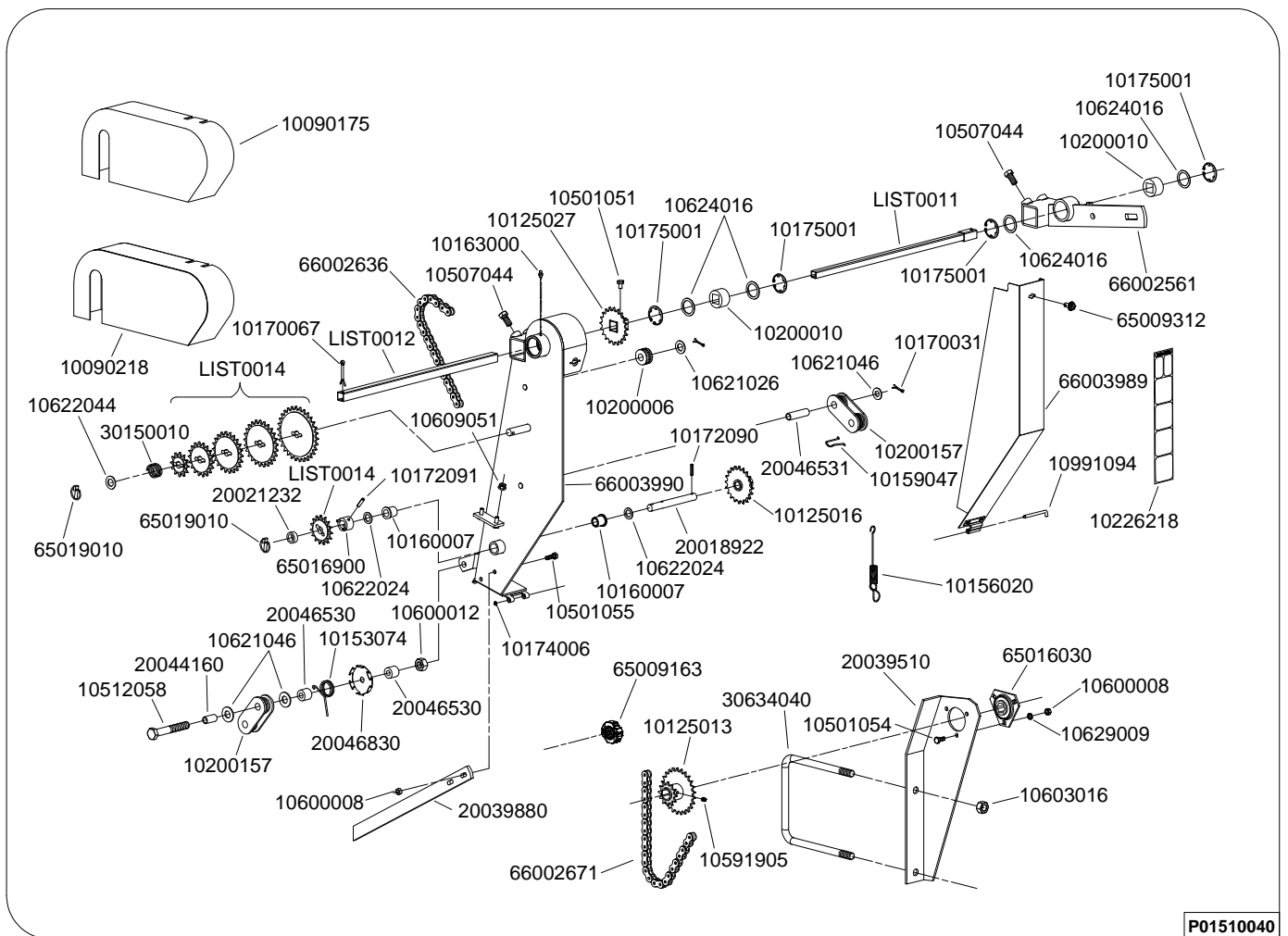

P01510040

Réf. OLD	Réf. NEW	Désignation	Réf. OLD	Réf. NEW	Désignation
9722	10090175	Cartier intermédiaire Microsem - châssis TOP		10603016	Ecrou frein M16
	10090218	Cartier entraînement microsem - châssis traîné TOP		10609051	Ecrou à embase cranté M8
9654	10125016	Pignon double intermédiaire sur micro (12-20 dents)		10621026	Rondelle Ø13 x 18 x 2
9606.a	10125027	Pignon supérieur 20 dents (65016072)		10621046	Rondelle Ø13 x 27 x 2
9728	10153074	Ressort tendeur galet double		10622024	Rondelle Ø16.5 x 26 x 1
6739.a	10156020	Ressort tendeur (R140)		10622044	Rondelle Ø17 x 30 x 2
7227	10159047	Cavalier de tendeur		10624016	Rondelle Ø31 x 41 x 2
5021	10160007	Bague autolubrifiante (B25)		10629009	Rondelle AZ Ø8
10118	10163000	Graisser droit M6	9723	10991094	Broche d'articulation sur carter basculant
	10170031	Goupille fendue Ø3,5 x 25	9612	20018922	Axe pignon intermédiaire Microsem
	10170067	Goupille fendue Ø5 x 40	9559	20021232	Bague blocage des pignons interchangeables
	10172090	Goupille élastique Ø6 x 25		20039510	Palier guidage 6 pans - châssis TOP
	10172091	Goupille élastique Ø6 x 30	9656.1	20039880	Patte renfort d'entraînement Microsem châssis TOP
9726	10174006	Circlips d'arrêt sur broche d'articulation	7229	20044160	Entretoise de galet double (40090206)
4329.a	10175001	Circlip de roulement	9718	20046530	Entretoise de tendeur galet double (40090248)
9562	10200006	Galet tendeur de chaîne (G12AS)		20046531	Tube entretoise Ø13x16 (40090249)
9280	10200010	Bague palier sur entraînement	9727	20046830	Rondelle de tension ressort (40090247)
7154	10200157	Galet double plastique	9158	30150010	Ressort de pression (R57)
	10226218	Autocollant " MICROSEM insecticide & hélicide"		65009163	Bague d'arrêt forgée
	10501051	Vis H M8 x 12	9552	65016900	Bague d'entraînement pignons interchangeables
	10501054	Vis H M8 x 20	4515	65016030	Palier tôle complet inox
	10501055	Vis H M8 x 25	9557	65019010	Goupille clips
	10507044	Vis H M12 x 20	9638.a	66002561	Support palier double micro hélicide réglable
	10512058	Vis H M12 x 110	9172.b	66002636	Chaîne 5R 108 rouleaux
	10591905	Vis STHC M8 x 10	7158	66002671	Chaîne 5R 70 rouleaux
	10600008	Ecrou H M8	9721	66003989	Carter basculant
	10600012	Ecrou H M12	9720	66003990	Support entraînement Microsem - châssis TOP

ENTRAÎNEMENT MICROSEM CHÂSSIS 7"

Mise à jour le 26/09/2013

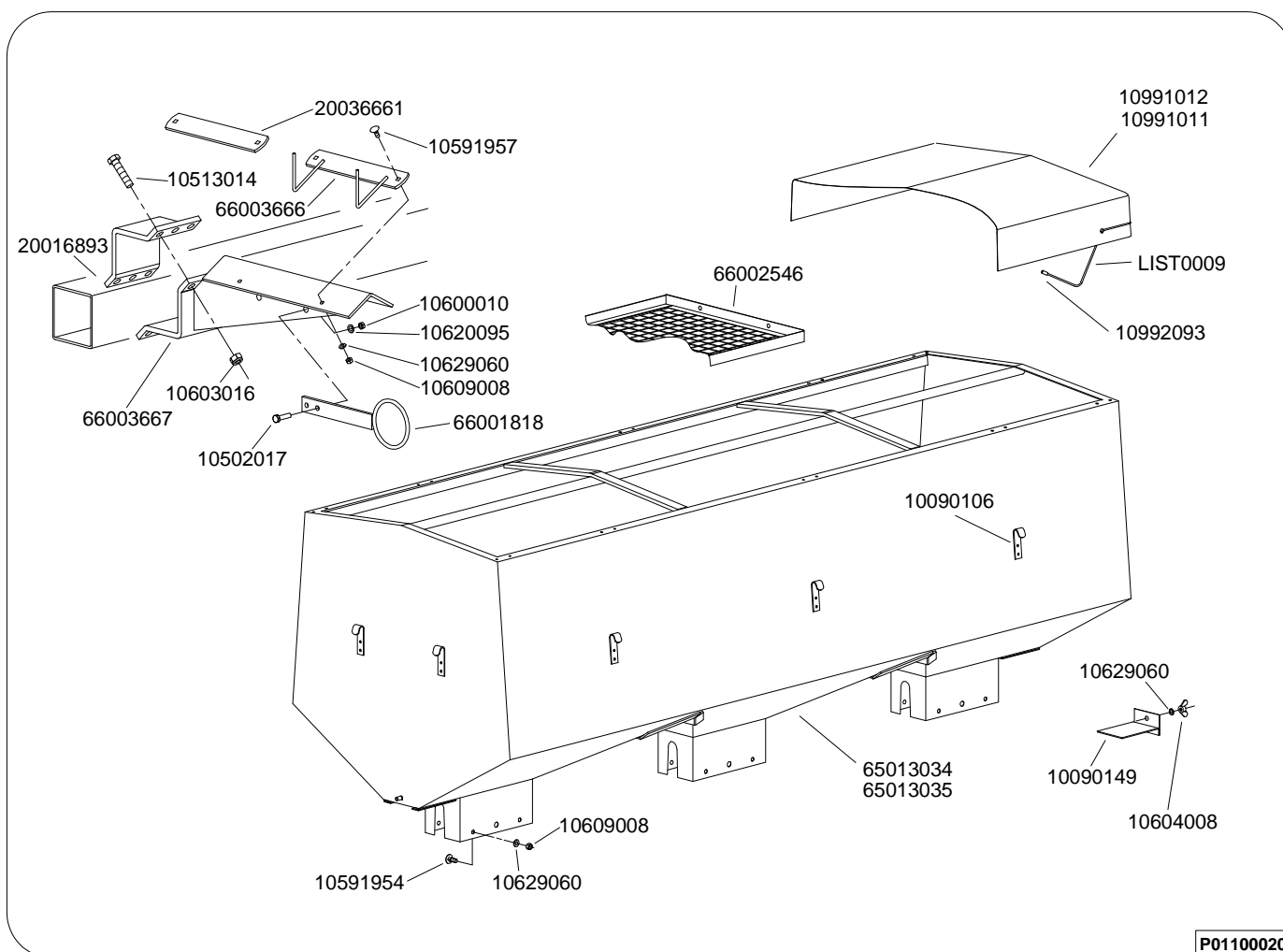

Réf. OLD	Réf. NEW	Désignation	Réf. OLD	Réf. NEW	Désignation
9326	10090106	Crochet attache sandow			
9315	10090149	Trappe de vidange			
	10502017	Vis H M10 x 30			
	10513014	Vis H M16 x 70			
	10591954	Vis TRCC M8 x 22 inox			
	10591957	Vis TRCC M8 x 30 inox			
	10600010	Ecrou Hu M10			
	10603016	Ecrou frein M16			
	10604008	Ecrou à oreilles M8			
	10609008	Ecrou Hu M8 inox			
	10620095	Rondelle Ø10.5 x 27 x 2			
	10629060	Rondelle Hu M8 inox			
	10991011	Bâche de trémie tôle 700l			
	10991012	Bâche de trémie tôle 1000l			
9325	10992093	Attache sandow			
4612.4	20016893	Contre bride 140 x 12 mm 6T (40080005)			
9320.1	20036661	Contreplaque intérieure sans crochet (40090235)			
9269.3a	66002546	Tamis (520 x 450 mm) trémie tôle 700L et 1000L			
9313	65013034	Trémie tôle 700 litres 3 sorties			
9312	65013035	Trémie tôle 1000 litres 4 sorties			
4829	66001818	Guide tuyau			
9320	66003666	Contreplaque intérieure avec crochets			
9319	66003667	Support de trémie tôle			
	LIST0009	Diverses longueurs « sandow bâche de trémie »			

TREMIE FERTILISEUR TÔLE 700 & 1000L – CHÂSSIS TOP

Mise à jour le 23/09/2013



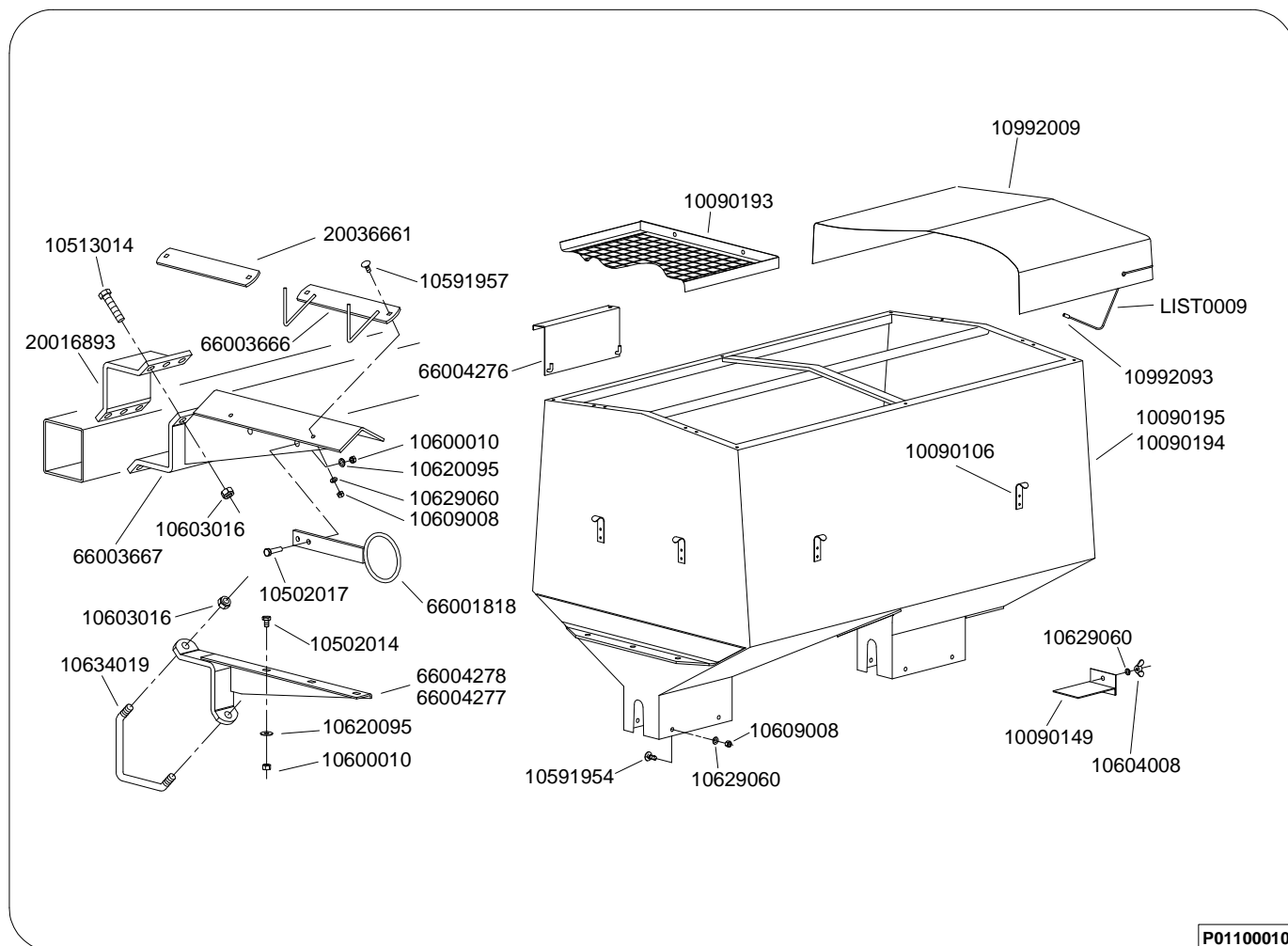

Réf. OLD	Réf. NEW	Désignation	Réf. OLD	Réf. NEW	Désignation
9326	10090106	Crochet attache sandow		LIST0009	Diverses longueurs « sandow bâche de trémie »
9315	10090149	Trappe de vidange			
9269.4	10090193	Tamis (540 x 540 mm) pour trémie tôle 400L			
9314.G	10090194	Trémie tôle 400 litres 2 sorties côté gauche			
9314.D	10090195	Trémie tôle 400 litres 2 sorties côté droit			
	10502014	Vis H M10 x 20			
	10502017	Vis H M10 x 30			
	10591954	Vis TRCC M8 x 22 inox			
	10591957	Vis TRCC M8 x 30 inox			
	10513014	Vis H M16 x 70			
	10600010	Ecrou Hu M10			
	10603016	Ecrou frein M16			
	10604008	Ecrou à oreilles M8			
	10609008	Ecrou Hu M8 inox			
	10620095	Rondelle Ø10.5 x 27 x 2			
	10629060	Rondelle Hu M8 inox			
4501	10634019	Bride en V Ø 16 sur barre TIP			
9317	10992009	Bâche de trémie tôle 400 litres (1.12 m)			
9325	10992093	Attache sandow			
4612.4	20016893	Contre bride 140 x 12 mm 6T (40080005)			
9320.1	20036661	Contreplaque intérieure sans crochet (40090235)			
4829	66001818	Guide tuyau			
9320	66003666	Contreplaque intérieure avec crochets			
9319	66003667	Support de trémie tôle			
9316	66004276	Support tamis trémie tôle 400 litres			
9318.G	66004277	Support gauche de trémie tôle 400 litres			
9318.D	66004278	Support droit de trémie tôle 400 litres			

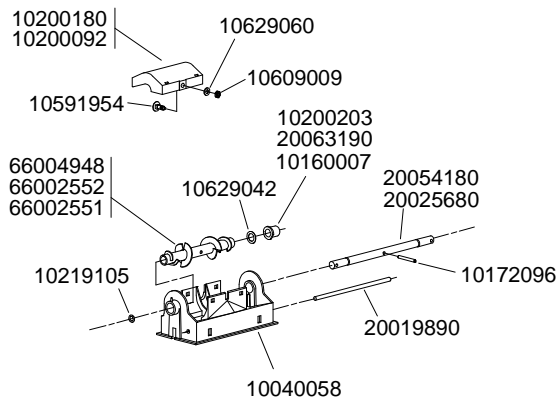

P01010010

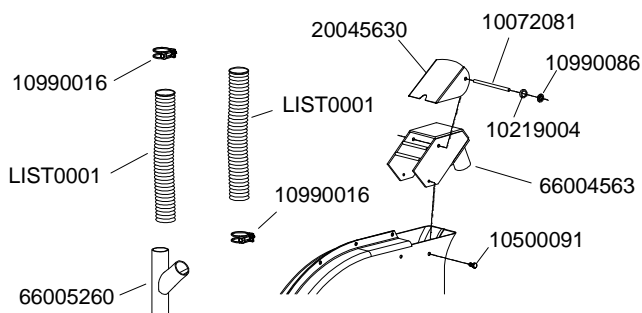
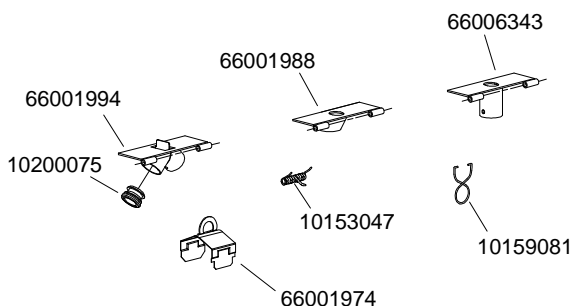

P01010020

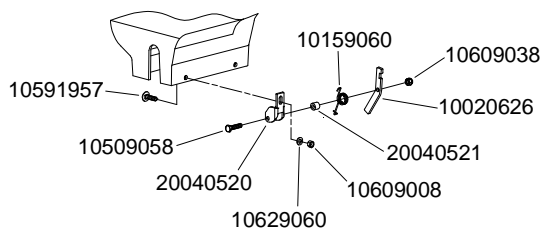

P01030020

Réf. OLD	Réf. NEW	Désignation	Réf. OLD	Réf. NEW	Désignation
	10040058	Corps de boîtier de distribution	4455	10072081	Axe de clapet turbine
9256	10153047	Ressort de trappe	6089	10219004	Joint torique
9258	10159081	Anneau circlip de tuyau		10500091	Vis H M6x 12
5021	10160007	Bague autolubrifiante	4417	10990016	Collier de serrage pour tuyau
	10172096	Goupille élastique Ø6 x 55	6090	10990086	Anneau d'arrêt Ø6
9273	10200075	Bouchon de fermeture 1 sortie		20045630	Clapet de collecteur d'air
9265.a	10200092	Chapeau intérieur de boîtier	9700.2	66004563	Collecteur d'air 2 sorties
	10200180	Chapeau intérieur de boîtier à clipper > 2007	9275	66005260	Y de fertiliseur pulsé
	10200203	Bague plastique		LIST0001	Diverses longueurs « tuyau d'aspiration Ø35 »
	10219105	Joint torique			
	10591954	Vis TRCC M8 x 22 inox			
	10609009	Ecrou Hm M8 inox			
	10629042	Rondelle plate Ø26 x 16.2 x 1 inox	<b>DESCENTES FERTILISEUR</b>		
	10629060	Rondelle plate Ø8.5 x 16 x 1.5 inox	Mise à jour le 19/09/2013		
	20019890	Axe de trappe de vidange (40140100)	<b>Réf. OLD</b>	<b>Réf. NEW</b>	<b>Désignation</b>
9267	20025680	Axe de boîtier fertiliseur lg.300mm		10020626	Levier de verrouillage de trappe fertiliseur
9264.b	20054180	Axe de boîtier fertiliseur lg.282mm		10159060	Ressort inox verrouillage trappe
	20063190	Bague plastique		10509058	Vis H M8 x 35 inox
9274	66001974	Clapet de condamnation 1 sortie		10591957	Vis TRCC M8 x 30 inox
9263.2	66001994	Trappe de vidange 2 sorties		10609008	Ecrou H M8 inox
9263.3	66001988	Trappe de vidange		10609038	Ecrou frein M8 inox
9262.2a	66002551	Vis de distribution grand débit (rouge)		10629060	Rondelle plate Ø8.5 x 16 x 1.5 inox
9262.1a	66002552	Vis de distribution standard (bleue)		20040520	Chape de verrouillage de trappe fertiliseur
	66004948	Vis de distribution très grand débit (noir)		20040521	Bague de levier de verrouillage de trappe fertiliseur
	66006343	Trappe de vidange 1 sortie droite			
<b>BOITIER DE DISTRIBUTION FERTILISEUR</b>			<b>VERROUILLAGE DE TRAPPE FERTILISEUR</b>		
Mise à jour le 19/09/2013			Mise à jour le 19/09/2013		

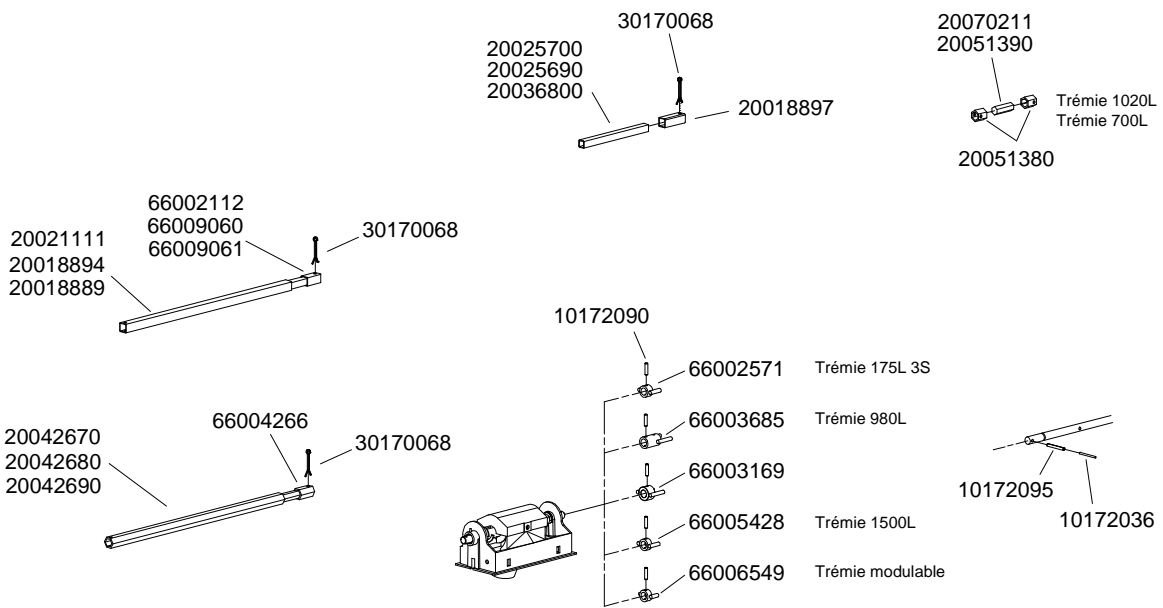

P01020160

Réf. OLD	Réf. NEW	Désignation	Réf. OLD	Réf. NEW	Désignation
	10172036	Goupille élastique Ø3,5 x 50			
	10172090	Goupille élastique Ø6 x 25			
	10172095	Goupille élastique Ø6 x 50			
9651.051	20018894	Tube de liaison femelle (lg.500mm)			
9651.035	20018889	Tube de liaison femelle (lg.315mm)			
9651.021	20021111	Tube de liaison femelle (lg.210mm)			
	20018897	Jonction carré Lg.60mm d'entraînement			
9266.2a	20025690	Tube de jonction L=255 (Boîtier 3 rangs)			
9266.a	20025700	Tube de jonction L=295 (Boîtier 2 rangs)			
9266.8	20036800	Tube de jonction L=210 (Boîtier 2 rangs)			
9311.0215	20042670	Tube de liaison six pans femelle (lg. 215 mm)			
9311.0380	20042680	Tube de liaison six pans femelle (lg. 380 mm)			
9311.0520	20042690	Tube de liaison six pans femelle (lg. 520 mm)			
	30170068	Goupille fendue Ø5 x 45			
9310.0235	66004266	Tube de liaison six pans mâle (lg. 235 mm)			
9279	66002571	Fourchette de liaison (trémie 175L - 3 sorties)			
	66003169	Fourchette de liaison			
9279.1	66003685	Fourchette de liaison (trémie 980L)			
	66005428	Fourchette de liaison (trémie 1500L)			
	66006549	Fourchette de liaison (trémie Modulable)			
	10172036	Goupille élastique Ø3,5 x 50			
	10172090	Goupille élastique Ø6 x 25			

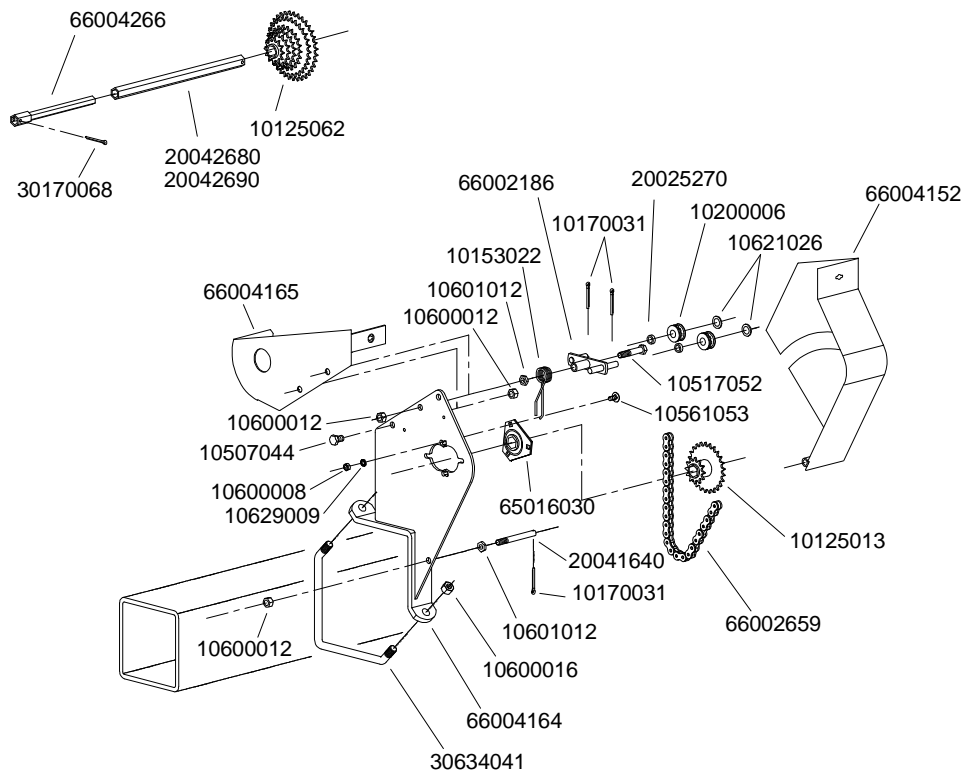

P01020140

Réf. OLD	Réf. NEW	Désignation	Réf. OLD	Réf. NEW	Désignation
9555.a	10125013	Pignon moteur double 12-25 dents			
9171.c	10125062	Pignon étagé (12-16-19-22-30-35 dents)			
9174	10153022	Ressort de tendeur			
	10170031	Goupille fendue Ø3.5 x 25			
9562	10200006	Galet de tendeur (G 12 AS)			
	10507044	Vis H M12 x 20			
	10517052	Vis H M12 x 65			
	10561053	Vis TRCC 8 x 18			
	10600008	Ecrou Hu M8			
	10600012	Ecrou Hu M12			
	10600016	Ecrou Hu M16			
	10601012	Ecrou Hm M12			
	10621026	Rondelle Ø13 x 18 x 2			
	10629009	Rondelle AZ Ø8			
7108	20025270	Bague entretoise (40020100)			
9302	20041640	Axe de carter mobile (40090185)			
9311.038	20042680	Liaison femelle hexagonale lg 380 mm			
9311.052	20042690	Liaison femelle hexagonale lg 520 mm			
	30170098	Goupille fendue Ø6 x 70			
4501.1	30634041	Bride en V Ø 16 sur barre TOP			
4515	65016030	Palier tôle complet inox			
7109	66002186	Tendeur de chaîne			
9553.8	66002659	Chaîne 5R 80 rouleaux			
9300	66004152	Carter mobile d'entraînement			
9290.b	66004164	Support entraînement fertiliseur			
9301	66004165	Carter fixe d'entraînement			
9310.0235	66004266	Liaison mâle hexagonale lg 235 mm			

ENTRAÎNEMENT FERTILISEUR TÔLE – CHÂSSIS TOP

Mise à jour le 23/09/2013

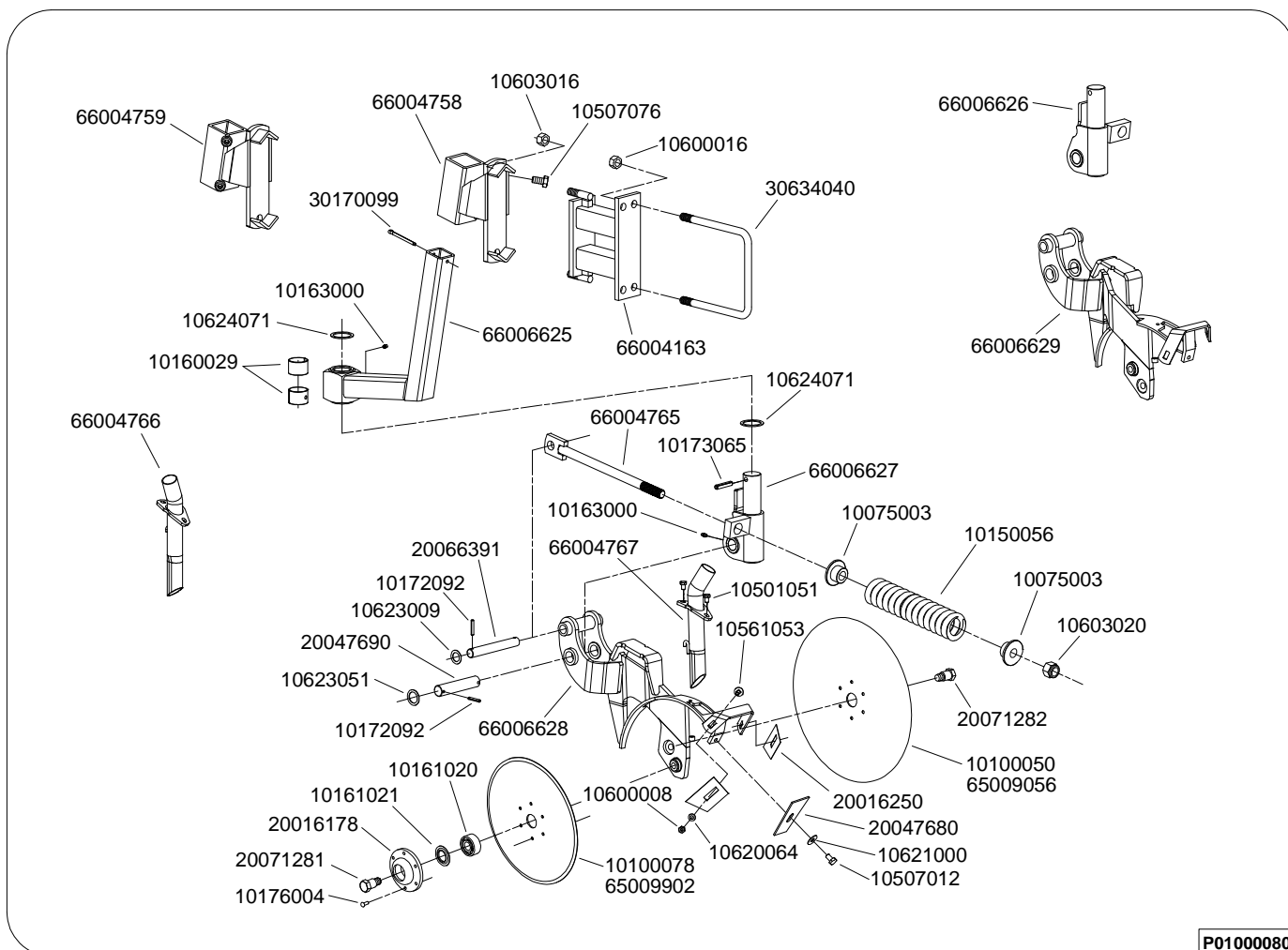

Réf. OLD	Réf. NEW	Désignation	Réf. OLD	Réf. NEW	Désignation
9460	10075003	Bague d'appui de ressort	9463	20047690	Axe d'articulation botte fertiliseur pivotante
7068	10100050	Disque Ø380		20066391	Axe tige de ressort – botte ferti TOP > 2012
9195	10100078	Disque Ø300		20071281	Axe de disque renforcé (pas à gauche)
9468	10150056	Ressort amortisseur		20071282	Axe de disque renforcé (pas à droite)
	10160029	Coussinet de glissement TY (Ø40 x 44 x 30)		30170099	Goupille fendue Ø6 x 80
7014.a	10161020	Roulement de disque (réf. 3204-2RS)	4885.1	30634040	Bride en U Ø16 sur barre TOP
7015.a	10161021	Rondelle d'étanchéité (réf. 6204 ID)	7068.cos	65009056	Disque Ø380 complet avec moyeu et roulement
10118	10163000	Graisseur droit M6	9195.co	65009902	Disque Ø300 complet avec moyeu et roulement
	10172092	Goupille élastique Ø6 x 35	9299	66004163	Bride entretoise de support disque ouvre sillon
	10173065	Goupille élastique Ø10 x 60	9462.D	66004758	Support droit botte fertiliseur pivotante
	10176004	Rivet TF Ø6 x 22	9462.G	66004759	Support gauche botte fertiliseur pivotante
	10501051	Vis H M8 x 12	9461	66004765	Tige de ressort amortisseur
	10507012	Vis H M10 x 16	9464.G	66004766	Tube descente gauche botte fertiliseur pivotante
	10507076	Vis H M14 x 35	9464.D	66004767	Tube descente droit botte fertiliseur pivotante
	10561053	Vis H M8 x 18		66006625	Bras pivotant renforcé - botte ferti TOP > 2012
	10600008	Ecrou H M6		66006626	Embase pivot Ø40 gauche - botte ferti TOP > 2012
	10600016	Ecrou H M16		66006627	Embase pivot Ø40 droit - botte ferti TOP > 2012
	10603016	Ecrou frein M16		66006628	Support disques droit - botte ferti TOP > 2012
	10603020	Ecrou frein M20		66006629	Support disques gauche - botte ferti TOP > 2012
	10620064	Rondelle Ø8,5 x 16 x 2			
	10621000	Rondelle Ø10,5 x 30 x 3			
	10623009	Rondelle Ø21 x 32 x 1			
	10623051	Rondelle Ø26 x 36 x 2			
	10624071	Rondelle Ø41 x 52 x 2			
7010.a	20016178	Moyeu de disque seul			
7018.a	20016250	Décrottoir extérieur			
9459	20047680	Décrottoir intérieur de disques			

BOTTE FERTILISEUR PIVOTANTE TOP >12

Mise à jour le 18/09/2013





... et pour tous vos travaux de binage et sarclage.  
Consultez-nous !

... and for all your cultivating and hoeing.  
Please consult us !

## Les bineuses The cultivators

**SUPER-CROP**



**COMPAGNIE COMMERCIALE RIBOULEAU**

8, rue de Berri – 75008 PARIS

Usine – Technique – Recherche – Informations

12, rue Edmond Riboulet – 79240 LARGEASSE France

TEL. 05 49 81 50 00 – FAX 05 49 72 09 70 – [www.monosem.com](http://www.monosem.com)

03-10-13