

# MONOSEM

*COMPAGNIE RIBOULEAU*

**ADDITIF A LA NOTICE SEMOIR  
ADDITIVE TO PLANTER MANUAL**

**Semoir NX  
NX Planter**





**TABLE DES MATIERES**  
**CONTENTS**  
**INHALTSVERZEICHNIS**  
**TABLA DE MATERIAS**

<b>I- PRESCRIPTION DE SECURITE .....</b>	<b>1</b>
<b>I- SAFETY REGULATIONS .....</b>	<b>3</b>
<b>I - SIECHERHEITSVORSCHIFTEN .....</b>	<b>5</b>
<b>I- PRESCRIPCIONES DE SEGURIDAD .....</b>	<b>7</b>
<b>II- MONTAGE DU SEMOIR .....</b>	<b>9</b>
<b>II- MOUNTING THE PLANTER.....</b>	<b>9</b>
<b>II- MONTAGE DER SÄMASCHINE .....</b>	<b>9</b>
<b>II- MONTAJE DE LA SEMBRADORA .....</b>	<b>9</b>
<b>III- REGLAGE ET UTILISATION DU SEMOIR .....</b>	<b>11</b>
<b>III- ADJUSTMENT AND USING THE PLANTER.....</b>	<b>11</b>
<b>III- EINSTELLUNG UND EINSATZ DEN SÄGEMASCHIENE .....</b>	<b>11</b>
<b>III- REGLAJE E UTILIZACION DE LA SEMBRADORA.....</b>	<b>11</b>
<b>IV- PIECES DE RECHANGE .....</b>	<b>26</b>
<b>IV- SPARE PARTS.....</b>	<b>26</b>
<b>IV- ERSATZTEILE.....</b>	<b>26</b>
<b>IV- PIEZAS DE REPUESTO .....</b>	<b>26</b>

# PRESCRIPTIONS DE SECURITE

La machine ne doit être utilisée, entretenue et réparée que par du personnel formé à cet effet et averti des risques inhérents.

Il est impératif de respecter les consignes de sécurité mentionnées sur les autocollants de la machine, de ses accessoires et sur cette notice.

Avant tout déplacement sur la voie publique, il est impératif de s'assurer du respect des dispositions du Code de la route en vigueur et de la conformité avec la réglementation en matière de sécurité du travail.

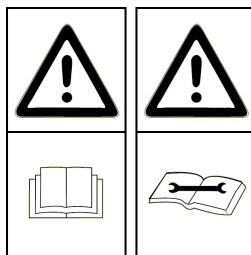

## Attention aux consignes de sécurité :

- **Prise de force : voir notice jointe.**
- **Ne pas travailler sous le semoir.**
- **Rayonneurs : ne pas stationner sous la charge.**
- **Châssis repliables : ne pas stationner sous la charge.**

**ATTENTION : A cause de son poids important, ne pas laisser le semoir en appui uniquement sur ces 2 roues centrales. Il est interdit d'atteler ou de déteiler appareil replié, celui-ci doit être remis ouvert.**

- **Manipulation de produits dangereux : voir emballage.**

## CONSIGNES GENERALES DE SECURITE

- 1- En complément des instructions contenues dans cette notice, respectez la législation relative aux prescriptions de sécurité et de prévention des accidents.
- 2- Les autocollants apposés sur la machine et ses accessoires fournissent des indications importantes pour une utilisation sans risque. En les respectant, vous assurez votre sécurité.
- 3- Respectez les prescriptions du Code de la route lors de la circulation sur la voie publique.
- 4- Familiarisez-vous avec l'utilisation de la machine avant le travail. En cours de travail, il sera trop tard.
- 5- L'utilisateur doit éviter de porter des vêtements flottants qui risqueraient d'être happés par des éléments en mouvement.
- 6- Il est recommandé d'utiliser un tracteur équipé d'une cabine ou d'un arceau de sécurité, conformes aux normes en vigueur.
- 7- Vérifiez que les alentours proches soient dégagés (pas d'enfant).
- 8- Le transport de personnes et d'animaux en cours de travail et de transport est interdit.
- 9- Attelez la machine sur les points d'attelage prévus à cet effet, conformément aux normes en vigueur.
- 10- Les opérations d'attelage et de dételage doivent se faire avec précaution.
- 11- Lors du dételage, assurez-vous du bon positionnement des béquilles pour une bonne stabilité de la machine.
- 12- Avant l'attelage de la machine, assurez-vous du bon lestage de l'essieu avant du tracteur.
- 13- La mise en place des masses doit se faire sur les supports prévus à cet effet, conformément aux prescriptions du constructeur du tracteur et dans le respect des charges maximum par essieu et du poids total autorisé en charge.
- 14- Mettez en place et contrôlez les équipements réglementaires lors du transport : éclairage, signalisation...
- 15- Les commandes à distance (cordes, flexible...) doivent être positionnées de façon à éviter le déclenchement accidentel d'une manœuvre génératrice de risque d'accident ou de dégâts.
- 16- Mettez la machine en position de transport conformément aux indications avant de vous engager sur la voie publique.
- 17- Ne quittez jamais le poste de conduite lorsque le tracteur est en marche.
- 18- Adaptez la vitesse et le mode de conduite au terrain. Évitez les brusques changements de direction.
- 19- La tenue de route, la direction et le freinage sont influencés par les outils portés et tractés. Pour ces raisons, soyez vigilant et veillez à avoir suffisamment de réponse avec la direction et les organes de freinage.
- 20- Dans les virages, tenez compte des objets en saillie, des porte-à-faux et de la masse d'inertie.
- 21- Assurez-vous de la mise en place et du bon état des dispositifs de protection avant chaque utilisation.
- 22- Avant chaque utilisation, contrôlez le serrage des vis et des écrous.
- 23- Ne stationnez pas dans la zone de travail de la machine.
- 24- Des zones d'écrasement et de cisaillement peuvent exister sur les organes commandés à distance, notamment ceux asservis hydrauliquement.
- 25- Veillez à couper le moteur, retirez la clé de contact et attendez l'arrêt complet de toutes les pièces en fonctionnement avant de descendre du tracteur ou d'effectuer toute opération sur la machine.
- 26- Ne stationnez pas entre le tracteur et la machine sans avoir préalablement serré le frein de parcage et / ou placé des cales sous les roues.
- 27- Avant toute intervention sur la machine, assurez-vous que celle-ci ne puisse être mise en route accidentellement.
- 28- Ne pas utiliser l'anneau de levage pour soulever la machine lorsque celle-ci est chargée.

## UTILISATION CONFORME DE LA MACHINE

Le semoir ne doit être utilisé que pour les travaux pour lesquels il a été conçu.

Tout dommage lié à l'utilisation de la machine en dehors du domaine indiqué par le constructeur n'engagera en aucun cas la responsabilité de celui-ci.

Toute modification de la machine se fera aux risques et périls de l'utilisateur.

La bonne utilisation de la machine nécessite :

- le respect des notices d'utilisation, d'entretien et maintenance constructeur
- utilisation impérative des pièces détachées, accessoires d'origine ou recommandées par le constructeur.

L'utilisation, entretien ou réparation ne se fera que par des personnes compétentes et informées des dangers auxquelles elles sont exposées.

L'utilisateur devra respecter les réglementations :

- prévention contre les accidents
- sécurité du travail (Code du travail)
- circulation (Code de la route)

Veillez au respect des indications précisées sur les machines.

Toute modification du matériel, sans accord écrit du constructeur, engage l'entière responsabilité du propriétaire.

## ATTELAGE

- 1- Lors de l'attelage de la machine au tracteur ou de sa dépose, le levier de commande du relevage hydraulique doit être placé de manière à ce que le relevage ne puisse s'effectuer.
- 2- Lors de l'attelage de la machine au relevage 3 points du tracteur, les diamètres des broches ou tourillons devront bien correspondre au diamètre des rotules du tracteur.
- 3- Risques d'écrasement et de cisaillement dans la zone de relevage 3 points.
- 4- Lors de la manoeuvre du levier de commande extérieur du relevage, veuillez à vous tenir éloigné de la zone située entre le tracteur et la machine.
- 5- Lors du transport de la machine, veuillez à bien la stabiliser par des tirants de rigidification du relevage afin d'éviter d'éventuels frottements ou débats latéraux.
- 6- En cas de transport de la machine en mode relevé, veuillez à ce que le levier de commande du relevage soit bien verrouillé.

## ORGANES D'ANIMATION (Prises de force et arbres de transmission à cardans)

- 1- Veuillez à utiliser les arbres de transmission à cardans fournis avec la machine ou préconisés par le constructeur.
- 2- Veuillez au bon état et à la bonne mise en place des carters de protection des prises de force et arbres de transmission.
- 3- Veuillez au bon recouvrement des tubes des arbres de transmission à cardans, en position de travail et en position de transport.
- 4- Veuillez à débrayer la prise de force, couper le moteur, et retirer la clé de contact avant toute connection ou déconnection d'un arbre de transmission à cardans.
- 5- En cas d'arbre de transmission avec un limiteur de couple ou une roue libre, ils devront impérativement être montés sur la prise de force de la machine.
- 6- Le Montage et le verrouillage des arbres de transmission à cardans devra être effectué correctement.
- 7- Les carters de protection des arbres de transmission à cardans doivent être immobilisés en rotation grâce à des chaînettes.
- 8- Contrôler que le régime choisi et le sens de rotation de la prise de force soit conforme aux préconisations du constructeur, avant l'embrayage de la prise de force.
- 9- Embrayer la prise de force si vous vous êtes assuré qu'il n'y a aucune personne ou animal près de la machine.
- 10- Débrayer la prise de force si les limites de l'angle de l'arbre de transmission à cardans recommandées par le constructeur risquent d'être dépassées.
- 11- Après le débrayage de la prise de force, ne pas s'en approcher avant l'arrêt total car des éléments peuvent continuer à tourner quelques instants.
- 12- Les arbres de transmission à cardans doivent être posés sur leur support lors de la dépose de la machine.
- 13- Couvrir de son capuchon protecteur l'arbre de transmission à cardans de la prise de force du tracteur après sa déconnection.
- 14- tout carter de protection endommagé de prise de force et d'arbre de transmission à cardans doit être immédiatement remplacé.

## CIRCUIT HYDRAULIQUE

- 1- Le circuit hydraulique est sous pression
- 2- Veuillez au bon branchement des circuits lors du montage de vérins ou moteurs hydrauliques, selon les directives constructeur.
- 3- Vérifier que les circuits côté tracteur et côté machine ne sont pas sous pression avant tout branchement de flexible au circuit hydraulique du tracteur.
- 4- Afin d'éviter tout risque d'inversion des fonctions ou erreur de branchement, nous recommandons de suivre les repères d'identification sur les raccord hydrauliques entre le tracteur et la machine.
- 5- Vérifier une fois par an les flexibles hydrauliques :
  - blessure et porosité de la couche extérieure
  - déformation avec et sans pression
  - état des raccords et joints

Le remplacement des flexibles doit se faire avant 6 ans d'utilisation, et selon les recommandations du constructeur.

- 6- Si une fuite apparaît, veuillez à prendre les dispositions pour éviter tout accident.
- 7- Tout liquide sous pression, comme l'huile du circuit hydraulique, peut provoquer de graves blessures, perforer la peau... , il convient en cas de blessure de contacter immédiatement un médecin et ainsi éviter un risque d'infection.
- 8- La machine devra être abaissée, le circuit hors pression, le moteur coupé et la clé de contact retirée avant toute intervention sur le circuit hydraulique.

## CONSIGNES D'ENTRETIEN

- 1- La prise de force devra impérativement être débrayée, le moteur coupé et la clé de contact retirée avant tous travaux de maintenance, entretien ou réparation de la machine.
- 2- Le serrage des vis et écrous devra être effectué régulièrement. Après les premières heures d'utilisation (4 heures), toutes les vis doivent être resserrées puis refaire l'opération toutes les 80 heures.
- 3- Avant tous travaux d'entretien sur une machine relevé, étayer celle-ci.
- 4- Portez des gants et n'utilisez que l'outillage adéquat pour tout remplacement d'une pièce travaillante.
- 5- Il est interdit de jeter de l'huile, graisse, ou filtres afin de respecter l'environnement.
- 6- La déconnection de la source d'énergie devra être effectuée avant toute intervention sur le circuit électrique.
- 7- Il convient de vérifier régulièrement les pièces exposées à une usure, et les remplacer si usées ou endommagées.
- 8- L'utilisation de pièce de rechange MONOSEM est impérative, celles-ci correspondant aux caractéristiques définies par le constructeur.
- 9- Les câbles de l'alternateur et de la batterie doivent être débranchés avant tous travaux de soudure électrique sur le tracteur ou la machine attelée.
- 10- Seul un personnel qualifié peut intervenir pour effectuer des réparations impliquant des organes sous tension ou pression.

# SAFETY REGULATIONS

The machine should only be used, maintained and repaired by trained employees who are aware of the eventual risks. It is essential to respect the safety regulations mentioned on the machine and accessory stickers and those given in this manual.

Before transport on public highways, it is essential to ensure that the current Highway Code is respected and that the machine is in accordance with safety working regulations.

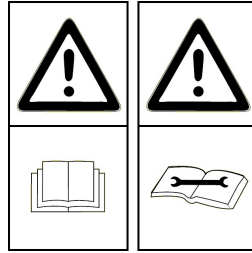

## Followall recommended precautions :

- P.T.O : see attached precaution sheet.
- Do not work under the planter.
- Row markers : keep clear of the load.
- Lofding frames : keep clear of the load.

**ATTEANTION :**Because of its weight, do not leave the plater restinga Only on its 2 central drive wheels. Attaching or detaching the plater when the plante ris stacked is strictly forbidden, the plater must be unstacked for these operations.

- Handling dangerous products : see instructions of manufacturer.

## GENERAL

- 1- In addition to the instructions contained in this manual, legislation relating to safety instructions and accident prevention should be complied with.
- 2- Warnings affixed to the machine give indications regarding safety measures to be observed and help to avoid accidents.
- 3- When travelling on public roads, abide by the provisions of the Highway Code.
- 4- Before starting work, it is essential that the user familiarizes himself with the control and operating elements of the machine and their respective functions. When the machine is running, it may be too late.
- 5- The user should avoid wearing loose clothing which may be caught up in the moving parts.
- 6- We recommend using a tractor with a safety cab or roll bar conforming to standards in force.
- 7- Before starting up the machine and beginning work, check the immediate surroundings, particularly for children. Make sure that visibility is adequate. Clear any persons or animals out of the danger zone.
- 8- It is strictly forbidden to transport any persons or animals on board the machine whether it is in operation or not.
- 9- The machine should only be coupled up to the tractor at the specially provided towing points and in accordance with applicable safety standards.
- 10- Extreme care must be taken when coupling or uncoupling the machine from the tractor.
- 11- Before hitching up the machine, ensure that the front axle of the tractor is sufficiently weighted. Ballast weights should be fitted to the special supports in accordance with the instructions of the tractor manufacturer.
- 12- Do not exceed the maximum axle weight or the gross vehicle weight rating.
- 13- Do not exceed the maximum authorized dimensions for using public roads.
- 14- Before entering a public road, ensure that the protective and signalling devices (lights, reflectors, etc.) required by law are fitted and working properly.
- 15- All remote controls (cords, cables, rods, hoses, etc.) must be positioned so that they cannot accidentally set off any manoeuvre which may cause an accident or damage.
- 16- Before entering a public road, place the machine in the transport position, in accordance with the manufacturer's instructions.
- 17- Never leave the driver's position whilst the tractor is running.
- 18- The speed and the method of operation must always be adapted to the land, roads and paths. Avoid sudden changes of direction under all circumstances.
- 19- Precision of the steering, tractor adhesion, road holding and effectiveness of the braking mechanism are influenced by factors such as the weight and nature of the machine being towed, the front axle stage and the state of the land or path. It is essential, therefore, that the appropriate care is taken for each situation.
- 20- Take extra care when cornering, taking account of the overhang, length, height and weight of the machine or trailer being towed.
- 21- Before using the machine, ensure that all protective devices are fitted and in good condition. Damaged protectors should be replaced immediately.
- 22- Before using the machine, check that nuts and screws are tight, particularly those for attaching tools (discs, flickers, deflectors, etc.). Tighten if necessary.
- 23- Do not stand in the operation area of the machine
- 24- Caution! Be aware of any crushing and shearing zones on remote-controlled parts
- 25- Before climbing down from the tractor, or before any operation on the machine, turn off the engine, remove the key from the ignition and wait until all moving parts have come to a standstill.
- 26- Do not stand between the tractor and the machine until the handbrake has been applied and/or the wheels have been wedged.
- 27- Before any operation on the machine, ensure that it cannot be started up accidentally.
- 28- Do not use the lifting ring to lift the machine when it is loaded.

## **PROPER USE OF THE MACHINE**

---

The machine must only be used for tasks for which it has been designed.

The manufacturer will not be liable for any damage caused by using the machine for applications other than those specified by the manufacturer. Using the machine for purposes other than those originally intended will be done so entirely at the user's risk.

Proper use of the machine also implies:

- complying with instructions on use, care and maintenance provided by the manufacturer;
- Using only original or manufacturer recommended spare parts, equipment and accessories.

The machine must only be operated, maintained and repaired by competent persons, familiar with the specifications and methods of operation of the machine. These persons must also be informed of the dangers to which they may be exposed.

The user must strictly abide by current legislation regarding:

- accident prevention
- safety at work (health and safety regulations)
- transport on public roads (road traffic regulations)

Strict compliance with warnings affixed to the machine is obligatory.

The owner of the equipment shall become liable for any damage resulting from alterations made to the machine by the user or any other person, without the prior written consent of the manufacturer.

## **HITCHING**

---

1- When hitching or unhitching the machine from the tractor, place the control lever of the hydraulic lift in such a position that the lifting mechanism cannot be activated accidentally.

2- When hitching the machine to the three-point lifting mechanism of the tractor, ensure that the diameters of the pins or gudgeons correspond to the diameter of the tractor ball joints.

3- Caution! In the three points lifting zone, there may be a danger of crushing and shearing.

4- Do not stand between the tractor and the machine whilst operating the external lift control lever.

5- When in transport, lifting mechanism stabilizer bars must be fitted to the machine to avoid floating and side movement.

6- When transporting the machine in the raised position, lock the lift control lever.

## **DRIVE EQUIPMENT (Power take-off and universal drive shafts)**

---

1- Only use universal shafts supplied with the machine or recommended by the manufacturer.

2- Power take-off and universal drive shaft guards must always be fitted and in good condition.

3- Ensure that the tubes of the universal drive shafts are properly guarded, both in the working position and in the transport position.

4- Before connecting or disconnecting a universal drive shaft, disengage the power take-off, turn off the engine and re-move the key from ignition.

5- If the primary universal drive shaft is fitted with torque limiter or a free wheel, these must be mounted on the machine power take-off.

6- Always ensure that universal drive shafts are filled and locked correctly.

7- Always ensure that universal drive shafts guards are immobilized in rotation using the specially provided chains.

8- Before engaging power take-off, ensure that the speed selected and the direction of rotation of the power take-off comply with the manufacturer's instructions.

9- Before engaging power take-off, ensure that no persons or animals are close to the machine.

10- Disengage power take-off when the universal drive shaft angle limits laid down by the manufacturer are in danger of being exceeded.

11- Caution! When power take-off has been disengaged, moving parts may continue to rotate for a few moments. Do not approach until they have reached a complete standstill.

12- On removal from the machine, rest the universal drive shafts on the specially provided supports.

13- After disconnecting the universal drive shafts from the power take-off, the protective cap should be fitted to the power take-off.

14- Damage power take-off and universal drive shaft guards must be replaced immediately.

## **HYDRAULIC CIRCUIT**

---

1- Caution! The hydraulic circuit is pressurized.

2- When fitting hydraulic motors or cylinders, ensure that the circuits are connected correctly in accordance with the manufacturer's guidelines.

3- Before fitting a hose to the tractor's hydraulic circuit, ensure that the tractor side and the machine side circuits are not pressurized.

4- The user of the machine is strongly recommended to identify the hydraulic couplings between the tractor and the machine in order to avoid wrong connection.

Caution! There is a danger of reversing the functions (for example: raise/lower).

5- Check hydraulic hoses once a year :

- damage to the outer surface
- porosity of the outer surface
- deformation with and without pressure
- state of the fittings and seals

6- When a leak is found, all necessary precautions should be taken to avoid accidents.

7- Pressurized liquid, particularly hydraulic circuit oil, may cause serious injury if it comes into contact with the skin. In the case of injury, consult a doctor immediately. There is a risk of infection.

8- Before any operation on the hydraulic circuit, lower the machine, release the pressure from the circuit, turn off the engine and remove the key from ignition.

## **MAINTENANCE**

---

1- Before commencing any maintenance, servicing or repair work, or before attempting to locate the source of a breakdown or fault, it is essential that the power take-off is disengaged, the engine turned off and the key removed from the ignition.

2- Check regularly that nuts and screws are not loose. Tighten if necessary. After the first few hours of use (4 hours), all screws must be tightened. Then repeat the operation every 80 hours.

3- Before carrying out maintenance work on a raised machine, prop it up using appropriate means of support.

4- When replacing a working part (fertilizer spreader blade or planter coulter), wear protective gloves and only use appropriate tools.

5- To protect the environment, it is forbidden to throw away oil, grease or filters of any kind. Give them to specialist recycling firms.

6- Before operating on the electric circuit, disconnect the power source.

7- Protective devices likely to be exposed to wear and tear should be checked regularly. Replace them immediately if they are damaged.

8- Spare parts should comply the standards and specifications laid down by the manufacturer. Only use MONOSEM spare parts.

9- Before commencing any electric welding work on the tractor or the towed machine, disconnect the alternator and battery cables.

10- Repairs affecting parts under stress or pressure (springs, pressure accumulators, etc...) should be carried out by suitably qualified engineers with special tools.

# SICHERHEITSVORSCHIFTEN

Nur ausgebildetes Personal dürfen die Maschine benutzen, pflegen, und reparieren.

Jeder Benutzer dieser Maschine muss die Sicherheitsvorschriften, die auf Aufkleber (Maschine, Zubehör, und diese Anweisung) gezeichnet sind, genau kennen und unbedingt respektieren.

Vor jeder Reise auf der Strasse kontrollieren, ob sie den Sicherheitsvorschriften und den Vorschriften der Straßenverkehrsordnung entsprechen.

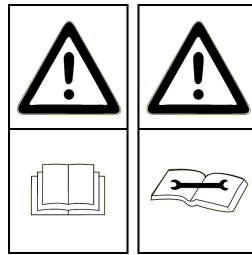

**Befolgen Sie die empfohlenen Vorsichtsmaßnahmen :**

- **Gelenkwelle :** Beachten Sie die Anbauhinweisschilder.
- **Arbeiten Sie nicht unter der Sämaschine.**
- **Spuranzeiger :** Beim Klappen nicht unter der Maschine aufhalten!
- **Klapprahmen :** Beim Klappen nicht unter der Maschine aufhalten!

**ACHTUNG :** Wegen des hohen Gewichts darf die Sämaschine nie auf beide Zentralräder abgestellt werden. Das An- und Abhängen der Sämaschine ist strikt verboten, wenn die Sämaschine eingeklappt ist. Sie muß ausgeklappt sein für diese Arbeiten.

- **Handhabung gefährlicher Produkte :** Bitte beachten Sie die Anweisungen des Herstellers.

## ALLGEMEINES

- 1- Zusätzlich zu den in diesem Handbuch enthaltenen Anweisungen die Gesetzgebung bezüglich der Sicherheits- und Unfallverhütungsvorschriften einhalten.
- 2- Die auf der Maschine angebrachten Warnungen informieren über die einzuhaltenden Sicherheitsmassnahmen und tragen zur Unfallverhütung bei.
- 3- Im Straßenverkehr die Straßenverkehrsordnung einhalten
- 4- Vor Arbeitsbeginn muss sich der Benutzer unbedingt mit den Antriebs- und Bedienungsorganen der Maschine und ihren jeweiligen Funktionen vertraut machen. Während der Arbeit ist es dafür zu spät.
- 5- Weite Kleidungsstücke, die in sich bewegende Teile geraten könnten, vermeiden.
- 6- es empfiehlt sich, gemäß den gültigen normen einen Schlepper mit Kabine oder Sicherheitsverstärkung zu verwenden.
- 7- Vor Inbetriebsetzung und Arbeitsbeginn die direkte Umgebung kontrollieren (Kind!). Für ausreichende Sicht sorgen! Personen oder Tiere aus dem Maschinengefahrenbereich entfernen (Schutzvorrichtungen!).
- 8- Der Transport von Personen oder Tieren auf der Maschine ist während der Arbeit oder beim Fahren streng verboten.
- 9- Die Maschine darf gemäß den geltenden Sicherheitsnormen nur an den dafür vorgesehenen Kupplungspunkten angehängt werden.
- 10- Besondere Vorsicht ist beim An- und Abbau der Maschine am Schlepper geboten.
- 11- Vor Anhängen der Maschine kontrollieren, ob der Ballast des Schleppers genügt. Die Ballastelemente müssen gemäß den Vorschriften des Schlepperherstellers auf den dafür vorgesehenen Haltern angebracht werden.
- 12- Die Maximale Achslast und das zulässige Gesamtgewicht einhalten.
- 13- Das für den Straßenverkehr maximal zulässige Aussenmass einhalten.
- 14- Vor Strassenbenutzung die Schutzvorrichtungen (Licht und Rückstrahlelemente) anbringen und ihre Funktion prüfen.
- 15- Alle Fernsteuerungen (Seil, Kabel, Stange, schlauch) müssen so positioniert sein, dass sie nicht ungewollt betätigt werden und dadurch Unfälle oder Schäden hervorrufen können.
- 16- Vor Benutzung der Strasse die Maschine gemäß Herstelleranweisungen in Transportstellung bringen.
- 17- Fahrersitz nie bei laufender Maschine verlassen.
- 18- Fahrgeschwindigkeit und -weise müssen immer dem Gelände, den Strassen und Wegen angepasst sein. Auf alle Fälle plötzliche Richtungsänderungen vermeiden.
- 19- Die Präzision der Lenkung, die Bodenhaftung des Schleppers, die Straßenlage und die Wirksamkeit der Bremsvorrichtungen werden beeinflusst von Faktoren wie: Gewicht und Art der angebauten Maschine, Belastung der Vorderachse, Zustand des Geländes oder der Fahrbahn. Die den Bedingungen entsprechen Vorsichtsmaßnahmen einhalten.
- 20- Besondere Vorsicht ist in Kurven geboten. Schwerpunktage, Länge, Höhe und Gewicht der Maschine oder des Anhängers berücksichtigen.
- 21- Vor jeder Benutzung der Maschine kontrollieren, ob alle Schutzvorrichtungen angebracht und in gutem Zustand sind. Bei Beschädigung sofort austauschen.
- 22- Vor jeder Benutzung kontrollieren, ob alle Schrauben und Muttern fest angezogen sind, insbesondere die, mit denen die Geräte befestigt sind (Schreiben, Paletten, Schirme...). Notfalls anziehen
- 23- Sich nicht im Manövrierebereich der Maschine aufhalten.
- 24- Vorsicht! Auf den Fernsteuerungsorganen, insbesondere auf denen mit hydraulischem Regelkreis, kann es Stauch- und abscherzonen geben.
- 25- Vor verlassen des Schleppers oder vor jedem eingriff auf der Maschine Motor abschalten, Zündschlüssel abziehen und völligen stillstand aller bewegten Teile abwarten.
- 26- Sich nicht zwischen Schlepper und Maschine aufhalten, ohne zuvor die Parkbremse angezogen und/oder Keile unter die Räder gelegt zu haben.
- 27- Vor jedem Eingriff an der Maschine kontrollieren, ob diese nicht ungewollt in Betrieb gesetzt werden kann.
- 28- Die Aufhängeöse nicht zum Heben der gefüllten Maschine benutzen.



## **BESTIMMUNGSGEMÄSSE VERWENDUNG DER MASCHINE**

Die Maschine darf nur für die Arbeiten eingesetzt werden, für die sie geplant ist.

Bei Beschädigung der Maschine infolge einer nicht vom Hersteller spezifizierten Benutzung ist dieser nicht haftbar.

Jede nicht der ursprünglichen Bestimmung der Maschine entsprechende Benutzung erfolgt auf Rechnung und Gefahr des Benutzers.

Die Bestimmungsgemäße Verwendung der Maschine setzt ebenfalls voraus:

- die Einhaltung der vom Hersteller verordneten Benutzungs-, Wartungs- und Instandsetzungsvorschriften,
- die ausschließliche Verwendung von Originalersatzteilen, Originalausrüstungen und Originalzubehör oder von Teilen, die vom Hersteller empfohlen sind.

Die Drillmaschine darf nur von kompetenten, mit den technischen Daten und Benutzungsanweisungen der Maschine vertrauten Personen benutzt, gewartet und repariert werden, die über die Risiken informiert sind, denen sie ausgesetzt sein könnten.

Streng die gültige Reglementierung einhalten bezüglich:

- der Unfallverhütung,
- der Arbeitssicherheit (Arbeitsgesetzbuch)
- des Strassenverkehrs (Strassenverkehrsordnung)

Die auf der Maschine angebrachten Warnungen berücksichtigen.

Der Hersteller haftet nicht für Schäden, die durch Abänderungen entstehen, die vom Benutzer selbst oder von Dritten ohne schriftliche Genehmigung an der Maschine vorgenommen wurden.

## **ANHÄNGUNG**

1- Beim An- und Abkuppeln der Maschine am Schlepper, den Steuerhebel des Hydraulikkrafthebers so stellen, dass der Hubvorgang nicht unerwartet ausgelöst werden kann.

2- Beim Anhängen der Maschine am Dreipunktkraftheber des Schleppers darauf achten, dass die spindel- oder Zapfendurchmesser dem Durchmesser der Schlepperkugelenke entsprechen.

3- Vorsicht ! Im dreipunkt-Hubbereich bestehen Stauch- und Abscherrisiken!

4- Sich bei Betätigung des äußeren Krafthebersteuerhebels nicht zwischen Schlepper und Maschine aufhalten.

5- Beim Transport muss die Maschine durch die Versteifungsstreben des Krafthebers zur Vermeidung von Unwucht und seitlicher Pendelung stabilisiert werden.

6- Beim Transport der Maschine in angehobener Stellung den Kraftheber-Steuerhebel blockieren.

## **ANTRIEBSORGANE (Zapfwelle und Gelenkwellen-Antrieb)**

1- Nur die mit der Maschine gelieferte oder vom Konstrukteur empfohlene Gelenkwelle verwenden.

2- Die Schutzvorrichtungen der Zapfwellen und Gelenkwellen müssen immer angebracht und in gutem Zustand sein.

3- Auf die richtige Überlappung der Gelenkwellenrohre sowohl in Arbeits- als auch in Transportstellung achten.

4- Vor Anschließen oder Abziehen einer Gelenkwelle die Zapfwelle auskuppeln, den Motor abschalten und den Zündschlüssel abziehen.

5- Ist die Primärkardanwelle mit einem Drehmomentbegrenzer oder einer Freilaufkupplung ausgestattet, müssen diese unbedingt auf der Zapfwelle der Maschine montiert sein.

6- Immer auf die korrekte Montage und Verriegelung der Kardantriebe achten.

7- Immer darauf achten, dass die Schutzvorrichtungen der Gelenkwellen mit den dafür vorgesehenen Ketten gegen Verdrehen gesichert sind.

8- Vor Kuppeln der Zapfwelle prüfen, ob die gewählte Drehzahl und die Drehrichtung der Zapfwelle den Vorschriften des Herstellers entsprechen.

9- Vor Kuppeln der Zapfwelle kontrollieren, ob sich keine Personen oder Tiere in Nähe der Maschine befinden.

10- Die Zapfwelle auskuppeln, wenn Gefahr besteht, dass die vom Hersteller vorgeschriebenen Grenzen des Gelenkwellenwinkels überschritten werden.

11- Vorsicht! Nach Auskuppeln der Zapfwelle können Teile der Maschine noch einige Zeit nachlaufen. Sich ihnen nie vor völligem stillstand nähern.

12- Bei Abbau der Maschine die Gelenkwellen auf dem dafür vorgesehenen Haltern ablegen.

13- Nach Abziehen der Gelenkwelle von der Schlepperzapfwelle muss diese mit ihrer Schutzkappe bedeckt werden.

14- Schadhafte Schutzvorrichtungen der Zapfwelle und der Gelenkwelle müssen sofort ausgewechselt werden.

## **HYDRAULIKLEITUNG**

1- Vorsicht! Die Hydraulikleitung steht unter Druck.

2- Bei Montage von Zylindern oder Hydraulikmotoren auf den korrekten Anschluss gemäß Anweisungen des Herstellers achten.

3- Vor Anschluss eines Schlauches an der Hydraulikleitung des Schleppers dafür sorgen, dass die Schlepper- und maschinenseitigen Leitungen nicht unter Druck stehen.

4- Dem Benutzer der Maschine wird zur Vermeidung falscher Anschlüsse dringend geraten, die Kennzeichnungen auf den Hydraulikanschlüssen zwischen Schlepper und Maschine zu beachten, da sonst die Gefahr einer Funktionsumkehrung besteht (z.B. : Heben/Senken).

5- Einmal im Jahr die Hydraulikschläuche kontrollieren auf :

- Beschädigung der Aussenschicht
- Porosität der Aussenschicht
- Verformung ohne Druck und unter Druck
- Zustand der Verbindungen und Dichtungen.

Die maximale Nutzungsdauer der Schläuche ist 6 Jahre. Beim Auswechseln darauf achten, dass nur Schläuche verwendet werden, deren Eigenschaften und Qualität den Vorschriften des Maschinenkonstruktors entsprechen.

6- Bei Feststellung einer undichten Stelle alle Vorsichtsmaßnahmen zur Unfallverhütung treffen.

7- Eine unter Druck stehende Flüssigkeit, insbesondere das Öl der Hydraulikleitung, kann die Haut durchdringen und schwere Verletzungen verursachen! Bei Verletzungen sofort Arzt konsultieren; Infektionsgefahr!

8- Vor jedem Eingriff in die Hydraulikanlage Maschine ablassen, Anlage drucklos schalten, Motor abstellen und Zündschlüssel abziehen.

## **WARTUNG**

1- Vor Instandsetzungs-, wartungs- oder Reparaturarbeiten sowie bei Ermitteln einer Pannen- oder Betriebsstörungsquelle muss die Zapfwelle ausgekuppelt, der Motor abgeschaltet und der Zündschlüssel abgezogen sein.

2- Die Schrauben und Muttern müssen regelmäßig nachgezogen werden. Nach den ersten Betriebsstunden (4 Stunden) müssen alle Schrauben nachgezogen werden. Danach diesen Eingriff alle 80 Stunden wiederholen.

3- Vor Wartung einer Maschine in angehobener Stellung diese mit einem geeigneten Mittel abstützen.

4- Beim Austausch eines Funktionsteiles (Schaufel bei Streuern oder schare bei Drillmaschinen) Schutzhandschuhe tragen und nur geeignete Werkzeuge benutzen.

5- Zum Schutz der Umwelt ist es verboten, Öl, Fett und Filter jeder Art wegzuworfen oder auszugießen. Sie sind von darauf spezialisierten Unternehmen zu entsorgen.

6- Vor Eingriff an der elektrischen Leitung die Stromzufuhr unterbrechen

7- Verschleiß ausgesetzte Schutzvorrichtungen müssen regelmäßig kontrolliert werden. Sie sofort austauschen, wenn Schadhafte.

8- Ersatzteile müssen den vom Konstrukteur festgelegten Normen und Kennwerten entsprechen. Nur Ribouleau – Monosem Ersatzteile verwenden!

9- Vor Elektroschweißarbeiten am Schlepper oder der angehängten Maschine die Kabel des Wechselstromgenerators und der Batterie abziehen.

10- Reparaturen an Organen, die unter Spannung oder Druck stehen (Federn, Druckspeicher, usw...) setzen eine ausreichende Qualifikation voraus und erfordern Werkzeuge; sie dürfen daher nur von qualifiziertem Personal durchgeführt werden.

# PRESCRIPCIONES DE SEGURIDAD

Esta máquina sólo puede ser utilizada, mantenida y reparada por personal especializado y conocedor de los riesgos que ello conlleva.

Respetar siempre las instrucciones de seguridad que aparecen en las pegatinas de la máquina, en sus accesorios y en este manual.

Antes de desplazar la máquina por una vía pública, asegurarse siempre de que se respeta el Código de Circulación vigente y que se realiza de acuerdo con la normativa en materia de seguridad en el trabajo.

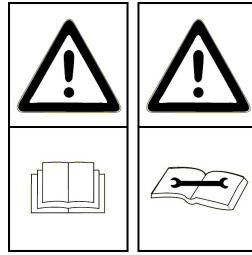

**Atención a los consejos de seguridad :**

- **Toma de fuerza:** ver información adjunta.
- **No trabajar bajo la sembradora.**
- **Trazadores:** no colocarse debajo.
- **Chasis plegables:** no colocarse debajo.

**ATENCIÓN:** A causa de su peso importante, no deje la sembradora apoyada únicamente sobre sus dos ruedas centrales. Se prohíbe enganchar o desenganchar la máquina plegada: debe guardarse abierta.

- **Manipulación de productos peligrosos:** ver el embalaje.

## CONSIGNAS GENERALES DE SEGURIDAD

- 1- Como complemento a las instrucciones que figuran en este manual, respetar la legislación en materia de seguridad y prevención de accidentes.
- 2- Las pegatinas que lleva la máquina y sus accesorios proporcionan indicaciones importantes para usarla sin ningún riesgo. Respetándolas, se garantiza su seguridad.
- 3- Respetar el Código de Circulación cuando se circule por la vía pública.
- 4- Es preciso familiarizarse con el uso de la máquina antes de empezar a trabajar con ella. Durante el trabajo, será demasiado tarde.
- 5- El usuario debe evitar llevar ropa demasiado holgada por el peligro de ser atrapado por componentes en movimiento.
- 6- Se recomienda usar un tractor equipado con una cabina o un arco de seguridad, conforme a la normativa vigente.
- 7- Asegurarse de que en las proximidades de la máquina no hay obstáculos (ni niños).
- 8- Está prohibido transportar a personas o animales durante el trabajo y el transporte de la máquina.
- 9- Enganchar la máquina en los puntos de enganche previstos a tal efecto, según la normativa vigente.
- 10- Las operaciones de enganche y desenganche deben realizarse con precaución.
- 11- Al desengancharla, asegurarse de la correcta posición de los soportes para una correcta estabilidad de la máquina.
- 12- Antes de enganchar la máquina, asegurarse de que el eje delantero del tractor está correctamente lastrado.
- 13- La colocación de cargas debe realizarse en los soportes previstos a tal efecto, conforme a las instrucciones del fabricante del tractor y respetando siempre las cargas máximas por eje y el peso total autorizado en carga.
- 14- Utilizar y controlar los equipos reglamentarios durante el transporte: alumbrado, señalización...
- 15- Los medios de control a distancia (cuerdas, cables...) deben colocarse correctamente con el fin de que no se produzcan maniobras de forma accidental que puedan provocar riesgos de accidente o de daños.
- 16- Poner la máquina en posición de transporte conforme a las indicaciones antes transitar por la vía pública.
- 17- No abandonar nunca el puesto de conducción cuando el tractor está en marcha.
- 18- Adaptar la velocidad y el modo de conducción al terreno. Evitar los cambios bruscos de dirección.
- 19- Las herramientas transportadas o remolcadas influyen sobre la adherencia, la dirección y el frenado. Por este motivo, prestar especial atención y procurar tener suficiente margen de respuesta con la dirección y los dispositivos de frenado.
- 20- En las curvas, prestar atención a los objetos salientes, voladizos y a la masa inerte.
- 21- Asegurarse de la presencia y el buen estado de los dispositivos de protección antes de cada uso.
- 22- Antes de cada uso, asegurarse de que los tornillos y las tuercas están bien apretados.
- 23- No estacionar en la zona de trabajo de la máquina.
- 24- Pueden existir zonas de aplastamiento y cizallamiento en los órganos controlados a distancia, especialmente los de accionamiento hidráulico.
- 25- Apagar el motor, retirar la llave de contacto y esperar a que se paren completamente todas las piezas en funcionamiento antes de bajar del tractor o efectuar cualquier operación sobre la máquina.
- 26- No estacionar entre el tractor y la máquina sin haber accionado previamente el freno de estacionamiento y/o colocado calces debajo de las ruedas.
- 27- Antes de cualquier intervención sobre la máquina, asegurarse de que no puede ponerse en marcha accidentalmente.
- 28- No utilice el ojo de levantar para levantar la máquina cuando está cargado.

## USO ADECUADO DE LA MÁQUINA

Esta sembradora sólo puede usarse para los trabajos para los que ha sido concebida.

El fabricante no se hará responsable de los daños provocados por usar la máquina fuera del ámbito por él indicado.

Las modificaciones que se realicen sobre la máquina serán por cuenta y riesgo del usuario.

El correcto uso de la máquina exige:

- el respeto de los manuales de uso y mantenimiento del fabricante.
- el uso obligatorio de las piezas de recambio, los accesorios originales o piezas recomendadas por el fabricante.

El uso, el mantenimiento o la reparación serán efectuados por personas competentes y conocedoras de los peligros a los que se exponen.

El usuario deberá respetar la normativa en materia de:

- prevención de accidentes
- seguridad en el trabajo (Código del Trabajo)
- Circulación (Código de Circulación)

Respetar las indicaciones que figuran en las máquinas.

El propietario será totalmente responsable de cualquier modificación realizada sobre el material, sin el consentimiento del fabricante expresado por escrito.

## ENGANCHE

1- Al enganchar o desenganchar la máquina al tractor, la palanca de control de la elevación hidráulica debe colocarse de manera que se impida la elevación.

2- Al enganchar la máquina en la elevación de 3 puntos del tractor, los diámetros de los pasadores o espigas deberán coincidir con el diámetro de las rótulas del tractor.

3- Riesgos de aplastamiento o cizallamiento en la zona de elevación de 3 puntos.

4- Al accionar la palanca de control exterior de la elevación, mantenerse alejado de la zona situada entre el tractor y la máquina.

5- Durante el transporte de la máquina, estabilizarla bien mediante tirantes de rigidización de la elevación con el fin de evitar roces o desplazamientos laterales.

6- En caso de transporte de la máquina en modo elevado, asegurarse de que la palanca de control de la elevación esté bien bloqueada.

## ÓRGANOS DE ANIMACIÓN (tomas de fuerza y árboles de transmisión de cardán)

1- Utilizar los árboles de transmisión de cardán suministrados con la máquina o recomendados por el fabricante.

2- Comprobar que los cárteres de protección de las tomas de fuerza y los árboles de transmisión están en buen estado y bien colocados.

3- Comprobar el recubrimiento de los tubos de los árboles de transmisión de cardán, en posición de trabajo y en posición de transporte.

4- Desacoplar la toma de fuerza, apagar el motor y retirar la llave de contacto antes de conectar o desconectar un árbol de transmisión de cardán.

5- En caso de que el árbol de transmisión lleve un limitador de par o una rueda libre, deberán montarse siempre sobre la toma de fuerza de la máquina.

6- El montaje y el bloqueo de los árboles de transmisión de cardán deberá efectuarse correctamente.

7- Los cárteres de protección de los árboles de transmisión de cardán deberán ser inmovilizados en rotación mediante cadenillas.

8- Controlar que el régimen seleccionado y el sentido de rotación de la toma de fuerza sigan las recomendaciones del fabricante, antes de embragar la toma de fuerza.

9- No embragar la toma de fuerza hasta estar seguro de que no hay ninguna persona ni animal cerca de la máquina.

10- Desembragar la toma de fuerza si los límites del ángulo del árbol de transmisión de cardán recomendados por el constructor van a ser superados.

11- Después de desembragar la toma de fuerza, no acercarse antes de la parada total, pues puede haber elementos que sigan girando durante unos instantes.

12- Los árboles de transmisión de cardán deben ser colocados sobre sus soportes al desenganchar la máquina.

13- Cubrir el árbol de transmisión de cardán de la toma de fuerza del tractor con su capuchón protector después de su conexión.

14- El cárter de protección de la toma de fuerza y el árbol de transmisión de cardán deben sustituirse inmediatamente si tienen algún desperfecto.

## CIRCUITO HIDRÁULICO

1- El circuito hidráulico está bajo presión.

2- Conectar correctamente los circuitos durante el montaje de los cilindros o motores hidráulicos, según las directrices del fabricante.

3- Antes de conectar un latiguillo al circuito hidráulico del tractor, comprobar que los circuitos del tractor y de la máquina no están bajo presión.

4- Para evitar riesgos de inversión de las funciones o errores de conexión, recomendamos seguir la información de identificación sobre los racores hidráulicos entre el tractor y la máquina.

5- Revisar una vez al año los latiguillos hidráulicos:

- ausencia de grietas o poros en la capa exterior
- ausencia de deformación con y sin presión
- buen estado de racores y juntas.

La sustitución de los latiguillos debe realizarse antes de los 6 años de uso, y según las recomendaciones del fabricante.

6- Si se produce una fuga, tomar las medidas necesarias para evitar accidentes.

7- Los líquidos bajo presión, como el aceite del circuito hidráulico, pueden provocar graves lesiones, perforar la piel, etc. En caso de lesión, acudir inmediatamente a un médico y evitar los riesgos de infección.

8- Antes de intervenir en el circuito hidráulico, bajar la máquina, quitar la presión del circuito, apagar el motor y retirar la llave de contacto.

## INSTRUCCIONES DE MANTENIMIENTO

1- Antes de realizar trabajos de mantenimiento o reparación en la máquina, desembragar siempre la toma de fuerza, apagar el motor y retirar la llave de contacto.

2- Apretar con regularidad las tuercas y tornillos. Tras las primeras horas de uso (4 horas), es necesario volver a apretar todos los tornillos y repetir esta operación cada 80 horas.

3- Antes de efectuar trabajos de mantenimiento sobre una máquina elevada, apuntalarla.

4- Llevar guantes y usar sólo las herramientas adecuadas para reemplazar las piezas en funcionamiento.

5- Está prohibido verter aceite o grasa o tirar filtros con el fin de respetar el medio ambiente.

6- Antes de intervenir sobre el circuito eléctrico, desconectar la fuente de energía.

7- Conviene revisar regularmente las piezas expuestas a desgaste y reemplazarlas en caso de que están desgastadas o deterioradas.

8- Es obligatorio el uso de piezas de recambio MONOSEM, pues responden a las características establecidas por el fabricante.

9- Antes de efectuar trabajos de soldadura eléctrica en el tractor o la máquina enganchada, desconectar los cables del alternador y de la batería.

10- Las reparaciones sobre órganos bajo tensión o bajo presión sólo pueden ser efectuadas por personal cualificado.

## 4 rangs maïs 75 cm

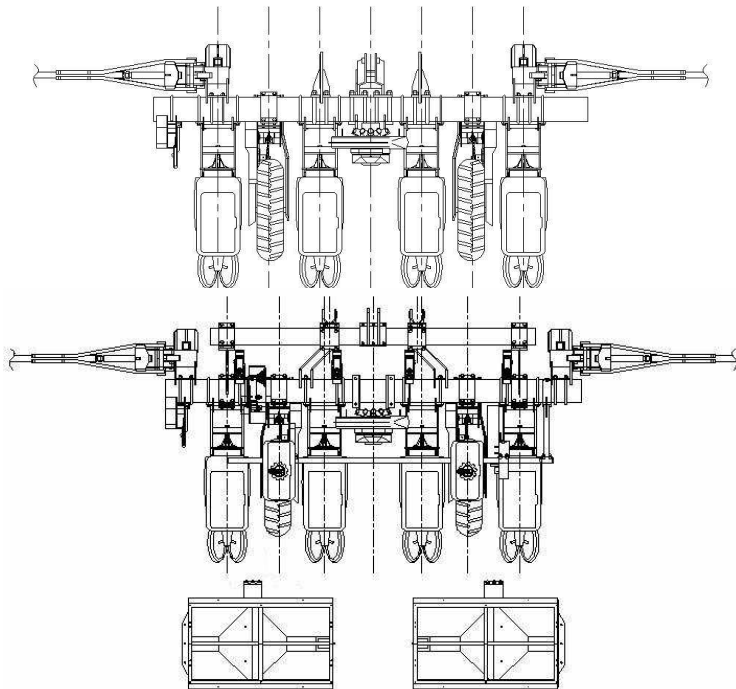

Barre porte outils 7" longueur 3,20 m.  
 Attelage semi automatique.  
 Axe 6 pans de roue longueur 2,95 m.  
 Axe 6 pans d'éléments longueur 2,95 m.  
 Roues pneus 7,60 x 15.  
 Rayonneurs hydrauliques pour châssis 3 m (A1) avec disques crantés.

Barre avant 5" longueur 2,50 m.  
 Barre porte outils 7" longueur 3,20 m.  
 Attelage à broches.  
 Axe 6 pans de roue longueur 2,95 m.  
 Axe 6 pans d'éléments longueur 2,95 m.  
 Roues pneus 7,60 x 15.  
 Rayonneurs hydrauliques pour châssis 3 m (A1) avec disques crantés.  
 Barre porte-Micro longueur 2,50 m avec 1 support haut et 1 support sur bloc roue.  
 2 cuves 400 l de fertiliseur avec disques ouvre-sillons.

## 6 rangs maïs 75 cm

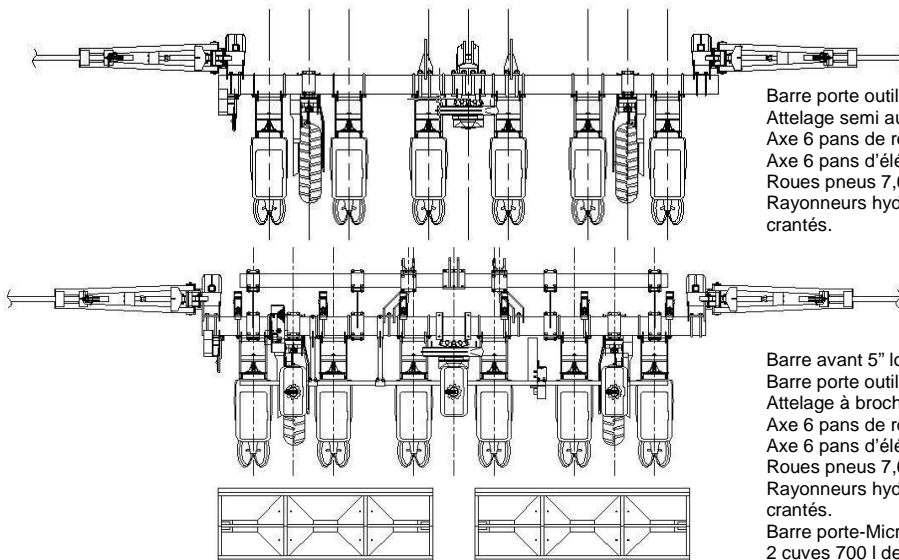

Barre porte outils 7" longueur 4,70 m.  
 Attelage semi automatique.  
 Axe 6 pans de roue longueur 4,40 m.  
 Axe 6 pans d'éléments longueur 4,40 m.  
 Roues pneus 7,60 x 15.  
 Rayonneurs hydrauliques pour châssis 6,10 m (A99) avec disques crantés.

Barre avant 5" longueur 4,00 m.  
 Barre porte outils 7" longueur 4,70 m.  
 Attelage à broches.  
 Axe 6 pans de roue longueur 4,40 m.  
 Axe 6 pans d'éléments longueur 4,40 m.  
 Roues pneus 7,60 x 15.  
 Rayonneurs hydrauliques pour châssis 6,10 m (A99) avec disques crantés.  
 Barre porte-Micro longueur 4,50 m avec 2 support haut.  
 2 cuves 700 l de fertiliseur avec disques ouvre-sillons.

## 8 rangs maïs 75 cm

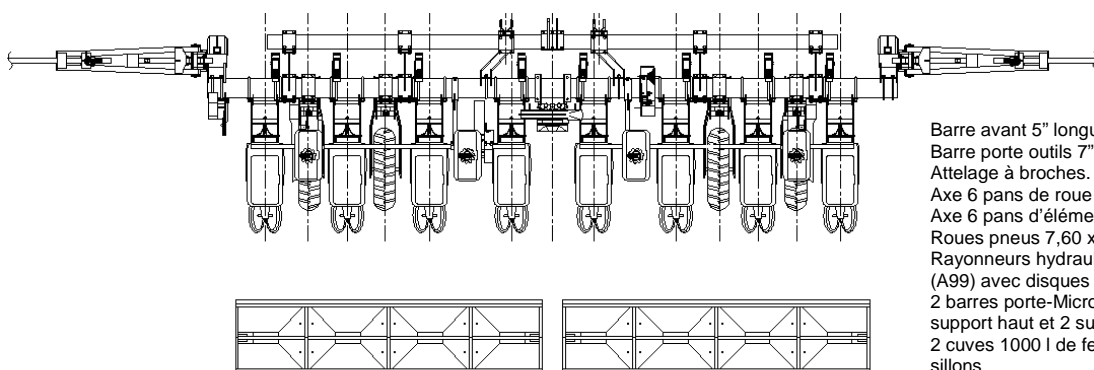

Barre avant 5" longueur 5,20 m.  
 Barre porte outils 7" longueur 6,30 m.  
 Attelage à broches.  
 Axe 6 pans de roue longueur 6,00 m.  
 Axe 6 pans d'éléments longueur 6,00 m.  
 Roues pneus 7,60 x 15.  
 Rayonneurs hydrauliques pour châssis 6,10 m (A99) avec disques crantés.  
 2 barres porte-Micro longueur 2,50 m avec 2 support haut et 2 support sur bloc roue.  
 2 cuves 1000 l de fertiliseur avec disques ouvre-sillons.

## 4 rangs maïs 80 cm

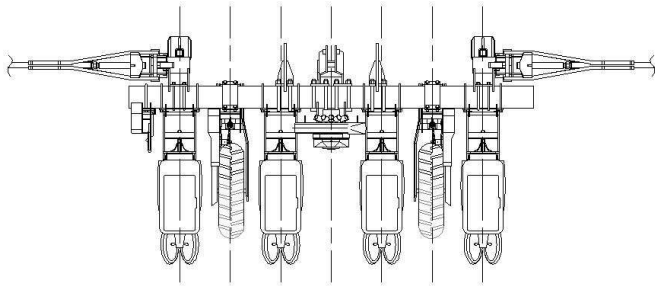

Barre porte outils 7" longueur 3,20 m.  
 Attelage semi automatique.  
 Axe 6 pans de roue longueur 2,95 m.  
 Axe 6 pans d'éléments longueur 2,95 m.  
 Roues pneus 7,60 x 15.  
 Rayonneurs hydrauliques pour châssis 3 m (A1) avec disques crantés.

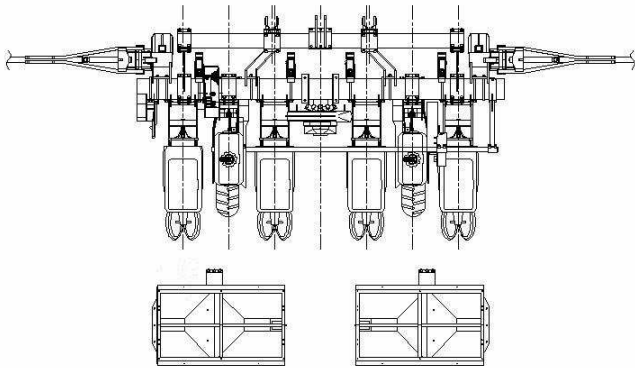

Barre avant 5" longueur 2,50 m.  
 Barre porte outils 7" longueur 3,20 m.  
 Attelage à broches.  
 Axe 6 pans de roue longueur 2,95 m.  
 Axe 6 pans d'éléments longueur 2,95 m.  
 Roues pneus 7,60 x 15.  
 Rayonneurs hydrauliques pour châssis 3 m (A1) avec disques crantés.  
 Barre porte-Micro longueur 2,50 m avec 1 support haut et 1 support sur bloc roue.  
 2 cuves 400 l de fertiliseur avec disques ouvre-sillons.

## 6 rangs maïs 80 cm

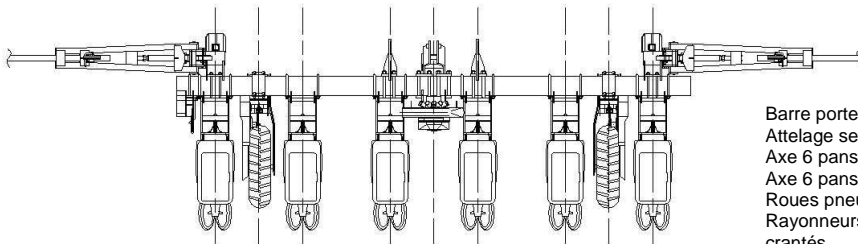

Barre porte outils 7" longueur 4,70 m.  
 Attelage semi automatique.  
 Axe 6 pans de roue longueur 4,40 m.  
 Axe 6 pans d'éléments longueur 4,40 m.  
 Roues pneus 7,60 x 15.  
 Rayonneurs hydrauliques pour châssis 6,10 m (A99) avec disques crantés.

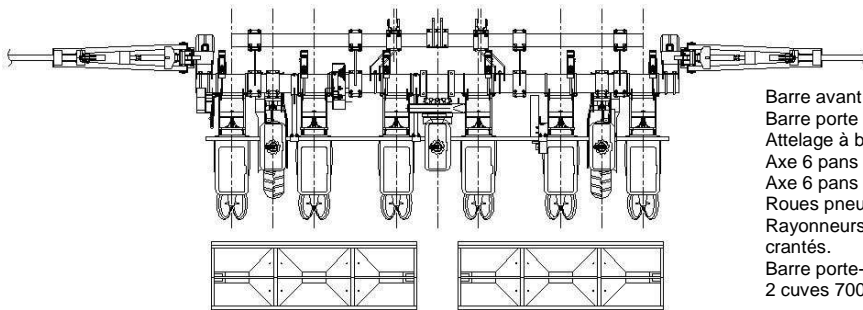

Barre avant 5" longueur 4,00 m.  
 Barre porte outils 7" longueur 4,70 m.  
 Attelage à broches.  
 Axe 6 pans de roue longueur 4,40 m.  
 Axe 6 pans d'éléments longueur 4,40 m.  
 Roues pneus 7,60 x 15.  
 Rayonneurs hydrauliques pour châssis 6,10 m (A99) avec disques crantés.  
 Barre porte-Micro longueur 4,50 m avec 2 support haut.  
 2 cuves 700 l de fertiliseur avec disques ouvre-sillons.

## 8 rangs maïs 80 cm

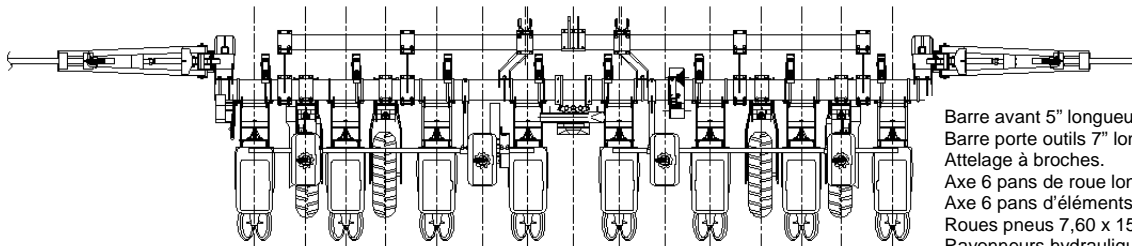

Barre avant 5" longueur 5,20 m.  
 Barre porte outils 7" longueur 6,30 m.  
 Attelage à broches.  
 Axe 6 pans de roue longueur 6,00 m.  
 Axe 6 pans d'éléments longueur 6,00 m.  
 Roues pneus 7,60 x 15.  
 Rayonneurs hydrauliques pour châssis 6,10 m (A99) avec disques crantés.  
 2 barres porte-Micro longueur 2,50 m avec 2 support haut et 2 support sur bloc roue.  
 2 cuves 1000 l de fertiliseur avec disques ouvre-sillons.



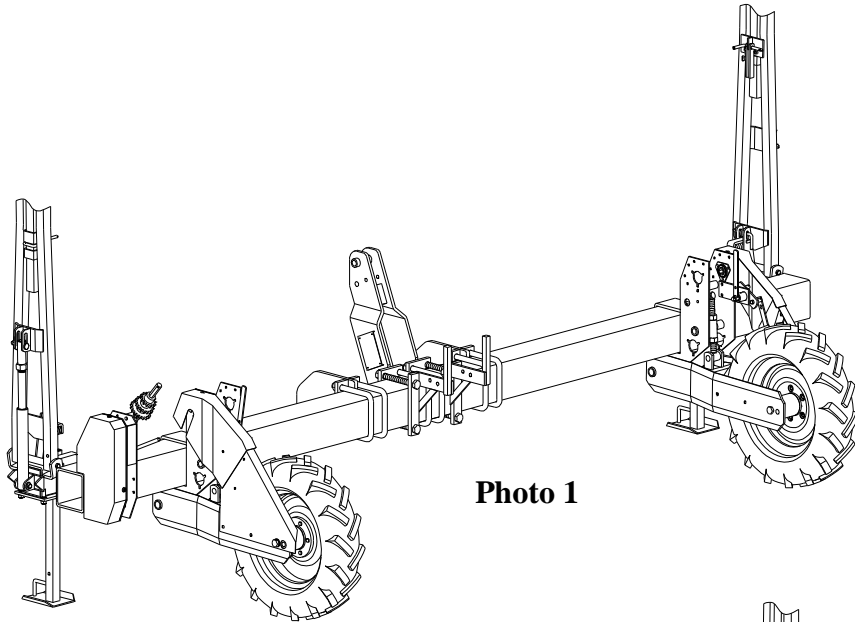

**Photo 1**

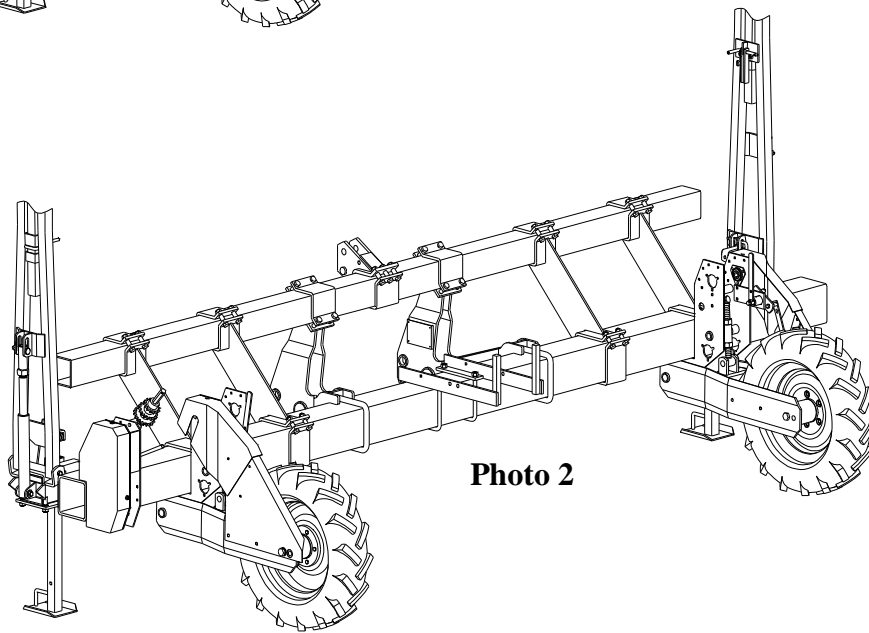

**Photo 2**



**Photo 3**

## Attelage

Deux types d'attelage sont disponibles :

- attelage semi-automatique (catégorie n°2) sur châssis simple barre (sans fertiliseur) (photo 1).
- attelage à broches (catégorie n°2) sur châssis double-barre (photo 2). L'attelage peut également recevoir des broches catégorie n°3 (sur demande).

Avec l'attelage semi-automatique, s'assurer que le taquet n'accroche pas le tracteur lors des manoeuvres.

Ajuster la longueur du 3<sup>ème</sup> point de telle sorte que la barre porte-outil se trouve d'aplomb, semoir posé au sol.

Ajuster la longueur des chandelles du tracteur pour que, semoir décollé du sol, vu de derrière, la barre porte-outil soit parallèle au sol.

Le blocage de tous les boulons d'attelage sera à contrôler journallement (les vibrations pouvant provoquer desserrage et rupture).

## Turbine

La turbine standard (photo 3) s'emploie à 540tr /min. Pour les vitesses de 450 et 1000 tr/min, des poulies spéciales sont prévues en option.

## Hitch

Two types of hitch are available:

- Semi-automatic hitch (category n°2) on a single-bar frame (without fertilizer placement unit) (photo 1).
  - Hitch with pins (category n°2) on a double-bar frame (photo 2). The hitch is also compatible with category n°3 pins (on request).
- With the semi-automatic hitch, you must check that the pin does not catch on the tractor during operation.

Adjust the 3<sup>rd</sup> point's length so that the tool-holder bar is level, with the planter on the ground.

Adjust the tractor struts' length so that, when viewed from behind, when the planter leaves the ground the tool-holder is parallel with the ground.

The tightness of the hitch bolts must be checked daily (vibrations may cause loosening and fracturing).

## Turbine

The standard turbine (photo 3) operates at 540 rpm. For speeds of 450 and 1000 rpm, special pulleys are available as an option.

## Anhängerkupplung

Zwei Kupplungsarten sind verfügbar:

- Halbautomatische Kupplung (Kategorie Nr. 2) an einer einfachen Rahmenstange (ohne Düngereinleger) (Photo 1).
- Bolzenkupplung (Kategorie Nr. 2) an einer doppelten Rahmenstange (Photo 2). Die Kupplung kann auch mit Bolzen der Kategorie Nr. 3 (auf Anfrage) ausgestattet werden.

Mit der halbautomatischen Kupplung darauf achten, dass der Mitnehmer beim Manövrieren nicht am Traktor hängen bleibt.

Die Länge des 3. Punktes so einstellen, dass die Werkzeugträgerstange senkrecht steht, wenn die Sämaschine auf dem Boden aufliegt.

Die Länge der Traktorstützen so einstellen, dass sich die Werkzeugträgerstange, bei abgehobener Sämaschine, von hinten gesehen parallel zum Boden befindet.

Die Blockierung aller Kupplungsbolzen muss täglich überprüft werden (die Vibrationen können sie lösen oder Risse verursachen).

## Turbine

Die Standardturbine (Photo 3) wird bei 540 U/min. verwendet. Für Geschwindigkeiten zwischen 450 und 1000 U/min sind als Option spezielle Scheiben vorgesehen.

## Enganches

Hay disponibles dos tipos de enganches:

- enganche semiautomático (categoría n° 2) sobre chasis de barra simple (sin fertilizador) (foto 1).
- enganche con pasador (categoría n° 2) sobre chasis de barra doble (foto 2). El enganche puede recibir también pasadores de categoría n° 3 (por encargo).

Con el enganche semiautomático, asegurarse de que el tope no se engancha al tractor durante las maniobras.

Ajustar la longitud del 3<sup>er</sup> punto de tal manera que la barra portaherramientas esté a plomo (vertical) con la sembradora colocada en el suelo.

Ajustar la longitud de los brazos elevadores del tractor para que, con la sembradora despegada del suelo, vista desde atrás, la barra portaherramientas esté paralela al suelo.

El bloqueo de todos los tornillos de enganche deberá controlarse diariamente (las vibraciones pueden provocar aflojamiento y rotura).

## Turbina

La turbina estándar (foto 3) se emplea a 540 r.p.m.. Para las velocidades de 450 y 1000 r.p.m., existen opcionalmente poleas especiales.

Photo 4a

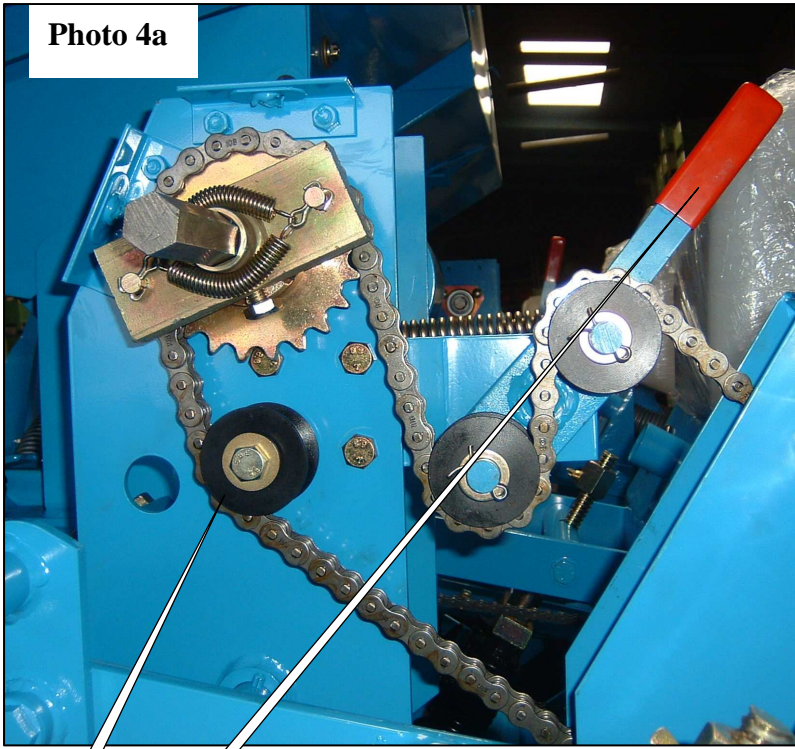
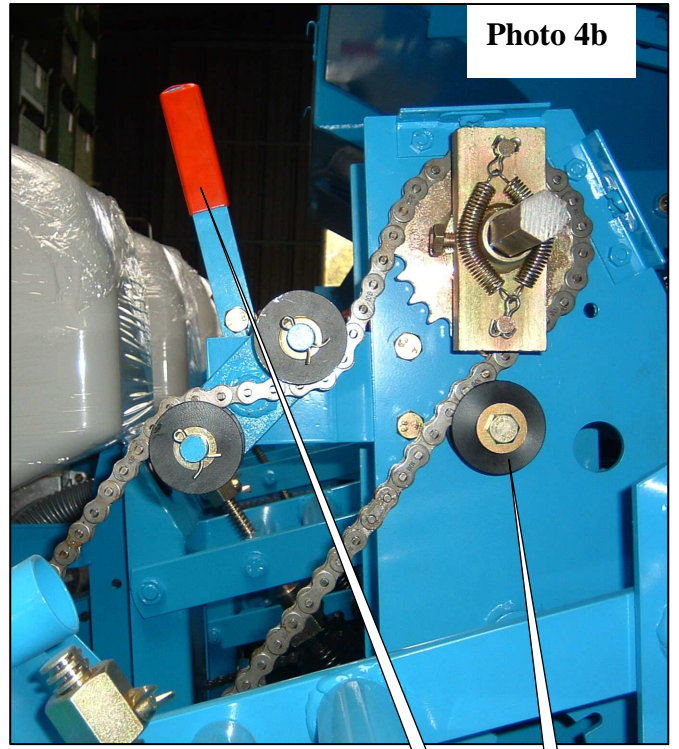

Photo 4b



3

4

4

3

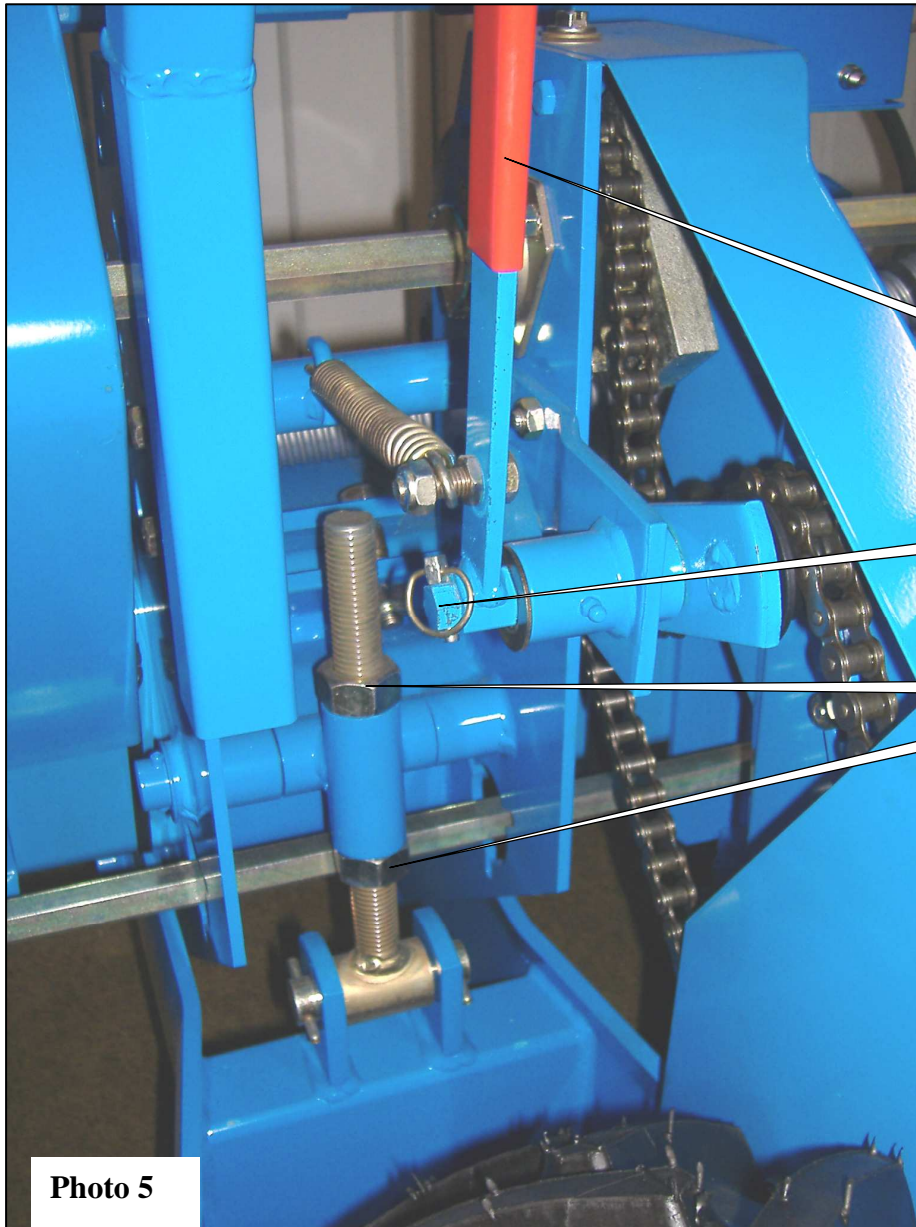

4

5

2

2

Photo 5



## Bloc roue

Les blocs roue disposent chacun d'un réglage en hauteur. **Ce réglage est correct si les bras de parallélogramme des éléments sont horizontaux lorsque le semoir est posé au sol et les éléments sont en terre.**

Pour réaliser ce réglage, lever le semoir. Ajuster la hauteur à l'aide des deux écrous 2 (photos 5). Tous les blocs roue doivent être réglés à la même position.

Il peut être nécessaire de démonter la chaîne si le tendeur se trouve en bout de course (chaîne trop courte).

**ATTENTION :**

Semoir posé sur sol plat et dur, si la distance entre le dessous de la barre porte-outils et le sol est inférieure à 55cm, la chaîne du bloc roue doit passer sous le galet 3 (photo 4.a).

Semoir posé sur sol plat et dur, si la distance entre le dessous de la barre porte-outils et le sol est supérieure à 55cm, la chaîne du bloc roue doit passer sur le galet 3 (photo 4.b).

Retendre la chaîne à l'aide du levier 4.

La tension des chaînes est à contrôler régulièrement et à chaque changement du réglage de la hauteur de ces blocs roue.

Si la tension n'est pas suffisante ou trop importante, changer la position du levier 4 sur l'arbre 6 pans support tendeur 5 (photo 5).

**Contrôler très régulièrement le graissage des moyeux de roues**

Pression de gonflage des roues 6.50-16 : 1 à 3.1 bars.

## Wheel block

The wheel blocks can all be height adjusted. **This adjustment is correct if the metering unit' parallelogram arms are horizontal when the planter is placed on the ground and the metering units are in the earth.**

To perform this adjustment, raise the planter. Adjust the height using the two nuts 2 (photos 5). All the wheel blocks must be set at the same position. The chain may need to be removed if the idler is at the end of its stroke (chain too short).

**WARNING:**

When the planter is placed on flat, hard ground, if the distance between the bottom of the tool-holder bar and the ground is less than 55cm, the wheel block's chain must pass underneath the roller 3 (photo 4.a).

When the planter is placed on flat, hard ground, if the distance between the bottom of the tool-holder bar and the ground is greater than 55cm, the wheel block's chain must pass over the roller 3 (photo 4.b).

Retighten the chain using the lever 4.

The chains' tension must be regularly checked, and in particular each time that the wheel blocks' height setting is changed.

If the tension is too high or too low, change the position of the lever 4 on the hexagonal shaft supporting the idler 5 (photo 5).

**The lubrication of the wheel hubs must be frequently checked**

6.50-16 wheel inflation pressure: 1 to 3.1 bars.

## Radblock

Jeder Radblock verfügt über eine Höheneinstellung. **Diese Einstellung ist dann korrekt, wenn die Parallelogrammarme der Elemente waagrecht stehen, während die Sämaschine auf dem Boden aufliegt und die Elemente sich in der Erde befinden.**

Zur Durchführung dieser Einstellung die Sämaschine anheben. Die Höhe anhand der beiden Muttern (2) einstellen (Photo 5). Alle Radblöcke müssen auf dieselbe Höhe eingestellt sein.

Eine Demontage der Kette ist erforderlich, wenn der Spanner sich in der Endlage befindet (Kette zu kurz).

**ACHTUNG:**

Wenn die Sämaschine auf einem flachen und harten Boden steht und die Entfernung zwischen der Unterseite der Werkzeugträgerstange und dem Boden weniger als 55 cm beträgt, muss die Radblockkette unter der Scheibe 3 durchgeführt werden (Photo 4.a).

Wenn die Sämaschine auf einem flachen und harten Boden steht und die Entfernung zwischen der Unterseite der Werkzeugträgerstange und dem Boden über 55 cm beträgt, muss die Radblockkette oberhalb der Scheibe 3 durchgeführt werden (Photo 4.b).

Die Kette anhand des Hebels 4 erneut spannen.

Die Kettenspannung muss regelmäßig und bei jeder Änderung der Einstellungshöhe dieser Radblöcke überprüft werden.

Wenn die Spannung unzureichend oder zu stark ist, die Position des Hebels 4 an der Sechskantwelle der Spannstangenhalterung 5 (Photo 5) ändern.

**Ganz besonders auf eine regelmäßige Schmierung der Radnaben achten.**

Reifendruck 6.50-16: 1 bis 3,1 bar.

## Bloque de rueda

Los bloques de rueda disponen cada uno de una regulación en altura. **Esta regulación es correcta si los brazos de paralelogramo de los elementos están horizontales cuando la sembradora está en el suelo y los elementos están en tierra.**

Para realizar esta regulación, levantar la sembradora. Ajustar la altura con las dos tuercas 2 (fotos 5). Todos los bloques de rueda deben regularse en la misma posición.

Puede ser necesario desmontar la cadena si el tensor se encuentra en el extremo de carrera (cadena demasiado corta). **ATENCIÓN:** Con la sembradora colocada sobre suelo llano y duro, si la distancia entre la parte inferior de la barra portaherramientas y el suelo es inferior a 55 cm, la cadena del bloque de rueda debe pasar por debajo del rodillo 3 (foto 4.a).

Con la sembradora colocada sobre suelo llano y duro, si la distancia entre la parte inferior de la barra portaherramientas y el suelo es superior a 55 cm, la cadena del bloque de rueda debe pasar por encima del rodillo 3 (foto 4.b).

Volver a tensar la cadena con la palanca 4.

La tensión de las cadenas debe controlarse regularmente y en cada cambio de la regulación de la altura de estos bloques de rueda. Si la tensión no es suficiente o demasiado grande, cambiar la posición de la palanca 4 al eje hexagonal soporte tensor 5 (foto 5).

**Controlar con frecuencia el engrase de los cubos de las ruedas**

Presión de hinchado de las ruedas 6.50-16: 1 a 3.1 bars.

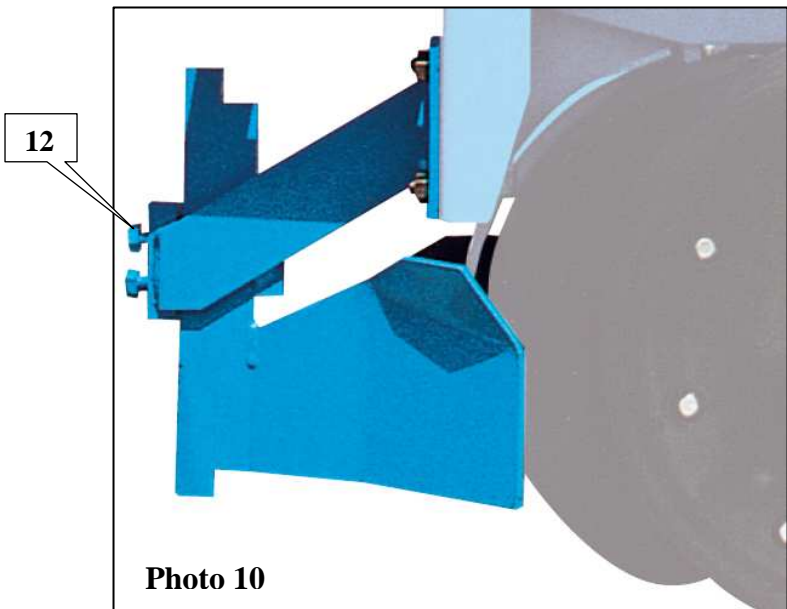
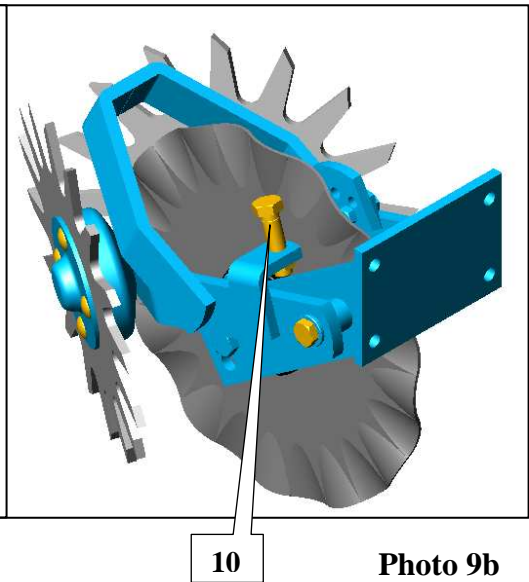
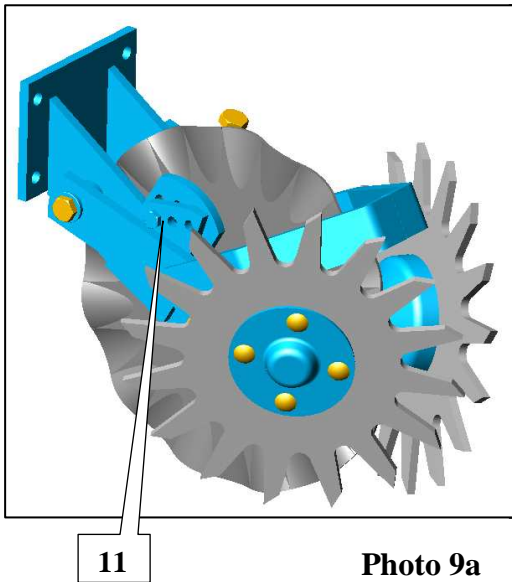
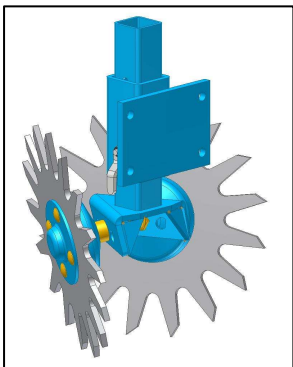
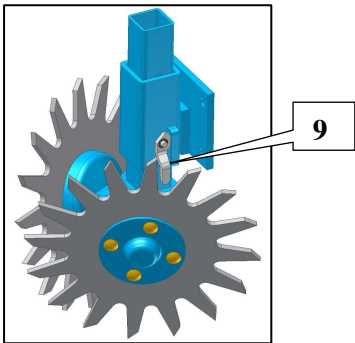
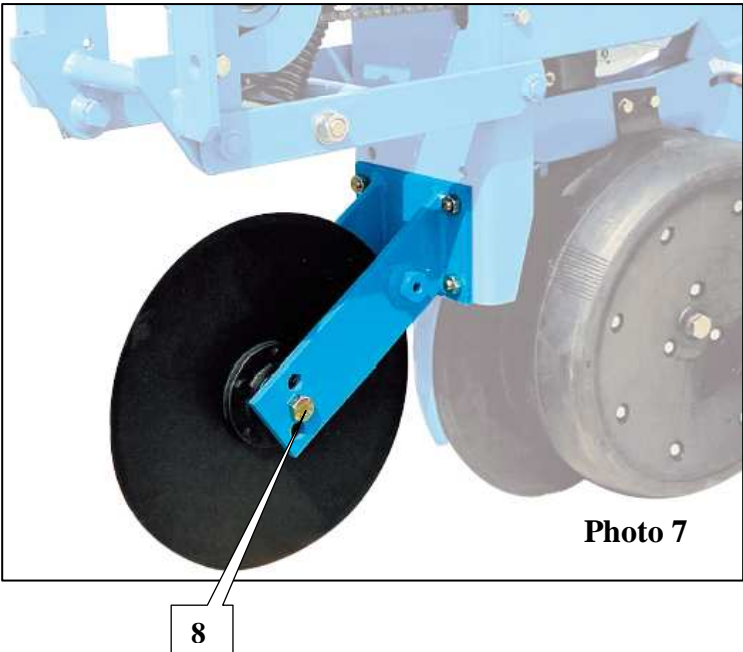
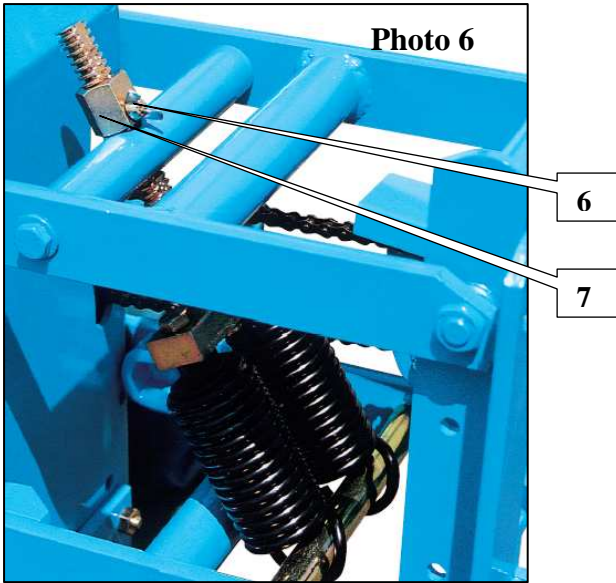

## Elément NX

Les réglages sont identiques à l'élément NG+ (voir notice NG+4)

Le montage des accessoires est en revanche différent :

### 1-Ressort de pression. (photo 6)

Lever le semoir pour réaliser le réglage de tension. Desserrer l'écrou papillon 6 et ajuster la pression à l'aide de l'écrou 7. Pour augmenter la pression de l'élément au sol, serrer l'écrou 7. Pour diminuer la pression de l'élément au sol, desserrer l'écrou 7. Resserrer enfin l'écrou papillon 6.

### 2-Coutre seul. (photo 7)

Le support de coutre se fixe sur la platine de l'élément. Deux types de coutre sont disponibles : coutre lisse ou coutre à ondulations.

La hauteur du coutre est réglable. Pour cela, positionner l'axe du coutre dans le trou correspondant 8. Le coutre doit normalement se trouver légèrement plus haut que les disques ouvre-sillon de l'élément.

### 3-Chasse débris seul (photo 8)

Le support de chasse-débris se fixe sur la platine de l'élément.

Le réglage de hauteur se fait à l'aide de la broche 9. Les disques de chasse débris ne doivent normalement pas travailler la terre.

### 4-Chasse-débris + coutre (photo 9a et 9b)

Le support de chasse-débris + coutre se fixe sur la platine de l'élément.

La hauteur du coutre est réglable (voir ci-dessus 'coutre seul').

Le chasse-débris peut être flottant ou lié au support coutre.

Dans le cas où il est monté flottant, régler la vis de butée basse 10.

Dans le cas où il est monté fixe, régler la hauteur à l'aide de la vis 11 en la positionnant dans le trou correspondant.

### 5-Chasse-mottes seul (photo 10)

Le support de chasse mottes se fixe sur la platine de l'élément.

Le chasse-mottes est monté sur glissière. Ajuster sa hauteur ainsi que celle du coutre, puis serrer les vis 12. Le chasse-mottes ne doit normalement pas travailler la terre.

**6-Le bloc tasseur arrière ajouré** possède un support pour le montage des roues en décalé (photo 11). Ce montage, permettant un dégagement supérieur, est intéressant dans les sols pierreux.

MONTAGE DE LA ROUE PRO (voir notice NG+4)

## NX unit

The unit is adjusted in the same way as the NG+ unit (see NG+4 manual)

However, the accessories are mounted differently:

### 1-Pressure spring. (photo 6)

Raise the planter to perform the tension adjustment. Loosen the wing nut 6 and adjust the pressure using the nut 7. To increase the unit's pressure on the ground, tighten the nut 7. To reduce the unit's pressure on the ground, loosen the nut 7. Finally, retighten the wing nut 6.

### 2-Coulter only. (photo 7)

The coulter mounting is fitted on the unit's mounting plate. Two types of coulter are available: a smooth or a corrugated coulter.

The coulter's height may be adjusted. To do this, place the coulter's axle in the corresponding hole 8. The coulter should be slightly higher than the unit's furrow opening discs.

### 3-Trash wheel only (photo 8)

The trash remover mounting is fitted on the unit's mounting plate.

The height is adjusted using the pin 9. The trash wheel discs should not turn over the earth.

### 4-Trash wheel + coulter (photo 9a and 9b)

The trash wheel + coulter mounting is fitted on the unit's mounting plate.

The coulter's height is adjustable (see 'coulter only' above).

The trash remover may be floating or connected to the coulter mounting.

If it is floating, adjust the lower stop screw 10.

If it is fixed, adjust the height using the screw 11 by placing it in the corresponding hole.

### 5-Clod remover only (photo 10)

The clod remover mounting is fitted to the unit's mounting plate.

The clod remover is mounted on a guide. Adjust its height and that of the coulter, then tighten the screws 12. The clod remover should not turn over the earth.

**6-The rear press wheel unit** has a mounting for the offset fitting of the wheels (photo 11). Fitting the wheels in this way, to allow a larger clearance, is useful for stony ground.

FITTING THE PRO WHEEL (see NG+4 manual)

## NX-Element

Die Einstellungen sind mit denen des Elementes NG+ identisch (siehe Anleitung NG+4)

Die Montage der Zubehörteile ist jedoch anders:

### 1-Druckfeder. (Photo 6)

Die Sämaschine zur Durchführung der Spannungseinstellung anheben. Die Flügelmutter 6 lösen und den Druck anhand der Mutter 7 justieren. Zur Bodendruckhöhung des Elementes die Mutter 7 anziehen. Zur Bodendruckverringerung des Elementes die Mutter 7 lösen. Dann die Flügelmutter 6 wieder anziehen.

### 2- Sech allein (Photo 7)

Der Sechträger wird an der Platte des Elementes befestigt. Zwei Secharten sind verfügbar: Glatte Sech oder gewelltes Sech.

Die Sechhöhe kann eingestellt werden. Dafür die Sechachse in die entsprechende Bohrung 8 positionieren. Das Sech muss sich normalerweise oberhalb der Furchenöffnerscheiben des Elementes befinden.

### 3- Resteräumer allein (Photo 8)

Der Träger des Resteräumers wird an der Platte des Elementes befestigt.

Die Höheneinstellung erfolgt anhand des Stiftes 9. Die Scheiben des Resteräumers sollten die Erde nicht bearbeiten.

### 4- Resteräumer + Sech (Photo 9a und 9b)

Der Träger des Resteräumers + Sech wird an der Platte des Elementes befestigt.

Die Sechhöhe kann eingestellt werden (siehe vorstehend unter 'Sech allein').

Der Resteräumer kann schwimmend oder mit dem Sechträger verbunden sein.

Wenn er schwimmend montiert ist, die untere Anschlagschraube 10 einstellen.

Wenn er fest montiert ist, die Höhe anhand der Schraube 11 durch eine Positionierung in der entsprechenden Bohrung einstellen.

### 5- Schollenräumer allein (Photo 10)

Der Träger des Schollenräumers wird an der Platte des Elementes befestigt.

Der Schollenräumer wird an eine Gleitschiene montiert. Ihre Höhe sowie die des Sechs justieren. Dann die Schrauben 12 anziehen. Der Schollenräumer sollte die Erde nicht bearbeiten.

**6- Der hintere Packerblock** ist für die versetzte Montage der Räder (Photo 11) mit einem Träger ausgestattet. Diese Montage, die einen höheren Bodenabstand ermöglicht, ist bei steinigem Böden vorteilhaft.

MONTAGE DES PRO-RADES (siehe Anleitung NG+4)

## Elemento NX

Los ajustes son idénticos al elemento NG+ (ver NG+4)

Por el contrario, el montaje de los accesorios es diferente:

### 1- Muelle de presión (foto 6)

Levantar la sembradora para realizar el ajuste de la tensión. Aflojar la tuerca de mariposa 6 y ajustar la presión con la tuerca 7. Para aumentar la presión del elemento en el suelo, apretar la tuerca 7. Para disminuir la presión del elemento en el suelo, aflojar la tuerca 7. Volver a apretar la tuerca de mariposa 6.

### 2- Cuchilla sola (foto 7)

El soporte de cuchilla se fija en la platina del elemento. Hay disponibles dos tipos de cuchilla: cuchilla lisa o cuchilla ondulada.

La altura de la cuchilla es regulable. Para ello, colocar el eje de la cuchilla en el agujero correspondiente 8. Normalmente, la cuchilla debe encontrarse ligeramente más alta que los discos abresurcos del elemento.

### 3- Eliminador de residuos solo (foto 8)

El soporte del eliminador de terrones se fija en la platina del elemento.

El ajuste de la altura se hace con el pasador 9. Los discos del eliminador de residuos normalmente no deben trabajar la tierra.

### 4- Eliminador de residuos + cuchilla (foto 9a y 9b)

El soporte del eliminador de residuos + cuchilla se fija sobre la platina del elemento.

La altura de la cuchilla es regulable (ver 'cuchilla sola').

El eliminador de residuos puede ser flotante o unido al soporte de la cuchilla.

En caso de que se monte flotante, regular el tornillo de tope bajo 10.

En caso de que se monte fijo, regular la altura con el tornillo 11 colocándolo en el agujero correspondiente.

### 5- Separador de terrones solo (foto 10)

El soporte del separador de terrones se fija sobre la platina del elemento.

El separador de terrones va montado sobre guía corredera. Ajustar su altura así como la de la cuchilla, después apretar los tornillos 12. El separador de terrones normalmente no debe trabajar la tierra.

**6- El bloque apisonador trasero** posee un soporte para el montaje de las ruedas en convergencia (foto 11). Este montaje, que permite un despeje superior, es interesante en los suelos pedregosos.

MONTAJE DE LA RUEDA PRO (ver NG+4)

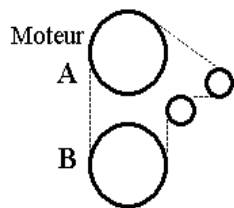

13

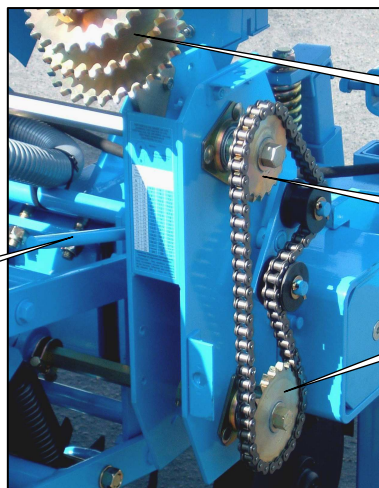

14

A

B

Photo 12

Sélection de la boîte de distance (cm)		Einstellung des Getriebekastens (cm)		
Sélection of Gearbox (cm)		Selección de la caja de distancias (cm)		
		Nombre de trous des disques Number of holes in the seed discs Anzahl der Löcher in den Scheiben Numero de agujeros		
A	B	30	24	18
26	17	6,5	8,1	10,8
24	17	7	8,8	11,7
24	19	7,9	9,8	13,1
23	19	8,2	10,3	13,7
26	23	8,8	11	14,7
24	23	9,5	11,9	15,9
23	24	10,4	13	17,3
24	26	10,8	13,5	18
23	26	11,2	14	18,7
19	23	12	15	20,1
19	24	12,6	15,7	20,9
17	23	13,5	16,8	22,4
17	24	14	17,6	23,4
19	28	14,7	18,3	24,4
17	26	15,2	19	25,3
17	28	16,4	20,5	27,3
14	24	17	21,3	28,4
14	26	18,5	23,1	30,8
14	28	19,9	24,9	33,1

## Boîte de distances

La boîte de distances (photo 12) se trouve soit à l'extrémité droite, soit à l'extrémité gauche du châssis.

La boîte comporte un jeu de pignons interchangeables 14. Le tableau ci-contre indique les distances réalisables en cm pour chaque distribution (30 trous, 24 trous, 18 trous).

A chaque distance correspond un couple de pignons à utiliser, pignon A moteur, pignon B récepteur.

**Les distances indiquées sont théoriques. Des variations de 5 à 10 % peuvent être constatées suivant les conditions de terrain.**

**Un contrôle de distance entre les graines à la mise en route est nécessaire.**

Pour modifier le rapport, retirer le carter et baisser le levier tendeur 13. Réaliser le changement de pignons (attention : les pignons sont bloqués sur l'arbre à l'aide de vis de pression), retendre la chaîne à l'aide du levier et repositionner le carter.

Il est possible d'obtenir des distances intermédiaires à celles inscrites dans le tableau ci-contre. Pour cela, il doit être monté des pignons interchangeables différents (nous consulter). Dans ce cas, il peut être nécessaire de rallonger ou raccourcir la chaîne pour que celle-ci conserve toujours une bonne tension.

## Gearbox

The gearbox (photo 12) is either at the right end or left end of the frame.

The unit consists of a set of interchangeable sprockets 14. The table opposite indicates the possible distances in cm according to the number of holes (30, 24 or 18).

For each distance there is a corresponding pair of sprockets: drive gear A and receiver gear B.

**The distances indicated are theoretical. 5 to 10% variations may be observed depending on the conditions on the ground.**

**The distance between the seeds must be checked on each start-up.**

To alter the ratio, remove the housing and lower the tensioning lever 13. Change the sprockets (warning: the sprockets are secured on the shaft using pressure screws), retighten the chain using the lever and put the housing back in place.

Distances may be obtained that are between those listed in the table opposite. To do this, different interchangeable sprockets must be fitted (please consult us). In this case, it may be necessary to extend or shorten the chain so that it is at the right tension.

## Abstandswechselgehäuse

Das Abstandswechselgehäuse (Photo 12) befindet entweder am rechten oder am linken Ende des Rahmens.

Das Gehäuse enthält ein austauschbares Ritzelspiel 14. Die nebenstehende Tabelle gibt die realisierbaren Abstände in cm für jedes Sägehäuse (30 Löcher, 24 Löcher, 18 Löcher).

Jedem Abstand entspricht ein zu benutzendes Ritzelpaar, Antriebsritzel A, angetriebenes Ritzel B.

**Die angegebenen Abstände entsprechen theoretischen Angaben. Unterschiede zwischen 5 und 10 % können je nach Bodenverhältnissen festgestellt werden.**

**Bei Inbetriebnahme ist eine Abstandskontrolle zwischen den Samen erforderlich.**

Zur Änderung des Verhältnisses das Gehäuse entfernen und den Spannhebel 13 senken. Den Ritzelaustausch vornehmen (Achtung: Die Ritzel sind anhand von Druckschrauben an der Welle blockiert). Die Kette mit Hilfe des Hebels erneut spannen und das Gehäuse wieder einsetzen.

Die Einstellung von Zwischenabständen, im Verhältnis zu den in der nebenstehenden Tabelle angegebenen, ist möglich. Dafür müssen andere, austauschbare Ritzel montiert werden (uns befragen). In einem solchen Fall muss eventuell die Kette verlängert oder verkürzt werden, damit sie stets eine korrekte Spannung beibehält.

## Caja de distancias

La caja de distancias (foto 12) se encuentra en el extremo derecho o izquierdo del chasis.

La caja consta de un juego de piñones intercambiables 14. La tabla adjunta indica las distancias realizables en cm para cada distribución (30 agujeros, 24 agujeros, 18 agujeros).

A cada distancia corresponde un par de piñones, piñón A motor, piñón B receptor.

**Las distancias indicadas son teóricas. Pueden registrarse variaciones de 5 a 10% según las condiciones del terreno.**

**Es necesario un control de distancia entre los granos en la puesta en marcha.**

Para modificar la relación, retirar el cárter y bajar la palanca tensora 13. Realizar el cambio de piñones (atención: los piñones están bloqueados en el árbol con el tornillo de presión), volver a tensar la cadena con la palanca y volver a colocar el cárter.

Se pueden obtener distancias intermedias a las que figuran en la tabla. Para ello, montar piñones intercambiables diferentes (consúltennos). En tal caso, puede ser necesario alargar o acortar la cadena para que conserve siempre una tensión correcta.

# KG/HA

<b>A1</b>	40	50	60	70	80	90	100	110	120	130
<b>B1</b>	45	60	70	80	90	105	115	125	140	150
<b>C1</b>	60	80	95	110	120	140	160	175	190	205
<b>D1</b>	70	90	110	125	140	160	180	195	215	230
<b>A2</b>	75	100	120	135	150	175	190	210	230	250
<b>E1</b>	80	105	130	145	160	185	205	230	250	270
<b>B2</b>	100	120	140	160	180	205	230	250	275	300
<b>F1</b>	110	140	165	190	215	245	270	300	325	350
<b>C2</b>	120	160	180	210	235	270	300	330	360	390
<b>D2</b>	140	180	210	240	270	310	340	380	410	445
<b>E2</b>	160	200	250	280	315	360	400	440	480	520
<b>F2</b>	200	250	300	350	390	450	500	550	600	650

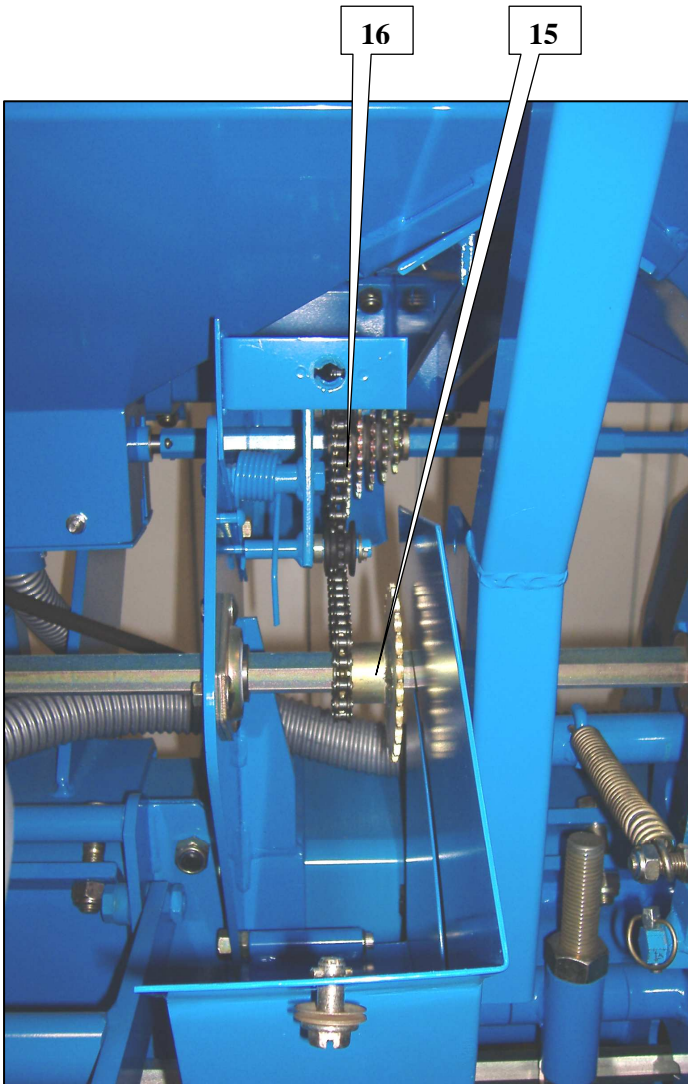
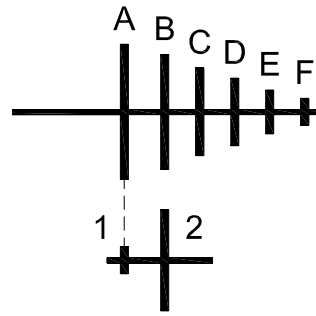

Photo 13

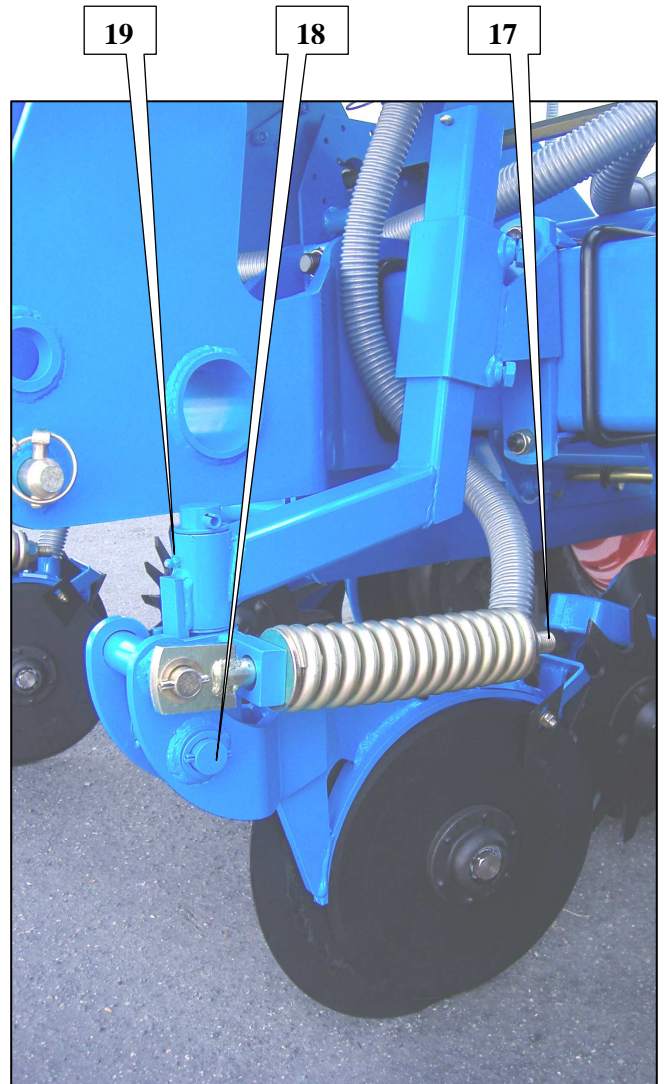

Photo 14

## Fertiliseur

Réglage primaire par le choix du pignon double 15 (photo 13) puis réglage d'appoint par les dentures étagées du pignon supérieur 16 (photo 13). Il est possible d'obtenir ainsi des débits variant entre 80 et 350 kg/ha avec les vis distributrices standard (couleur bleue).

En raison de la très grande diversité des engrais, de leur densité variable, de leur granulométrie irrégulière, il est impossible de fournir un réglage précis adapté à chaque cas : il faut donc faire un étalonnage à l'aide de la règlette ou de la méthode ci-dessous.

1- Se placer sur le **rapport A1**.

2- Faire 42 tours de roue, ou 100 m, puis peser l'engrais récupéré à une sortie.

3- Appliquer la formule suivante :

$$\frac{10000}{\text{Inter-rangs (cm)}} \times \text{Poids mesuré sur une sortie (g)}$$

Vous obtenez le poids à l'hectare et vous déterminez la colonne du tableau correspondant au rapport utilisé.

*Exemple :* - Inter-rangs de 80 cm

- Poids mesuré = 560 gr sur **rapport A1**

$$\frac{10000}{80} \times 560 = 70.000 \text{ gr/hectare} = 70 \text{ kg / hectare}$$

**Le résultat obtenu est à placer sur la ligne A1 du tableau ci-contre et détermine la colonne à utiliser.**

Pour l'exemple précédent, on utilise la colonne grisée avec un choix possible de 70 à 350 kg/hectare suivant les réglages utilisés.

**Veiller à ce que la chaîne soit toujours tendue correctement quelque soit le rapport utilisé.**

**Un contrôle à la mise en route reste obligatoire.**

Les enfouisseurs à disques sont équipés d'un ressort de pression. L'écrou 17 permet d'ajuster la pression du ressort et par conséquent la pression au sol des enfouisseurs :

- serrage écrou = plus de pression au sol

- desserrage écrou = moins de pression au sol

Graissage journalier des articulations 18 et 19 (photo 14)

## Fertilizer placement unit

Primary adjusting by choosing the double sprockets 15 (photo 13) followed by additional adjusting via the upper gear's (16) sprockets (photo 13).

This provides flow rates varying between 80 and 350 kg/ha with standard distributor screws (blue-colored).

Owing to the wide range of fertilizer products, their variable density and their irregular particle size, accurate adjustment appropriate to each case is not possible: calibration must therefore be performed using the ruler or the method below.

1- Select **ratio A1**.

2- Perform 42 wheel revolutions, or cover 100m, then weigh the fertilizer recovered from one of the outlets.

3- Apply the following equation:

$$\frac{10000}{\text{Inter-row spacing (cm)}} \times \text{Weight measured at one of the outlets (g)}$$

This determines the weight per hectare and the table column corresponding to the ratio used.

*Example:* - Inter-row spacing of 80 cm

- Weight measured = 560g for ratio **A1**

$$\frac{10000}{80} \times 560 = 70.000 \text{ g/hectare} = 70 \text{ kg / hectare}$$

**The result obtained must be placed on line A1 of the table opposite and determines the column to be used.**

For the previous example, the grayed out column is used with a possible choice of 70 to 350 kg/hectare according to the settings used.

**Make sure that the chain is always at the right tension, whatever the ratio used.**

**A check must still be performed on start-up.**

The fertilizers with discs are fitted with a pressure spring. The nut 17 is used to adjust the spring's pressure and consequently the fertilizer disc attachments pressure on the ground:

- Nut tightening = more pressure on the ground

- Nut loosening = less pressure on the ground

Daily lubricating of the joints 18 and 19 (photo 14)

## Düngereinleger

Primäreinstellung durch die Wahl des Doppelritzels 15 (Photo 13), dann zusätzliche Einstellung anhand der stufigen Zahnungen des oberen Ritzels 16 (Photo 13).

Somit ist es möglich, anhand der Standardverteilerschnecken (blau) variable Abgabemengen zwischen 80 und 350 kg/ha zu erhalten.

Aufgrund der besonders großen Vielfältigkeit der Dünger, ihrer variablen Dichte und ihrer unregelmäßigen Kornklassierung ist eine präzise, jeder Art angepasste Einstellung unmöglich: Es muss somit eine Eichung mit Hilfe der Leiste oder der nachstehenden Methode durchgeführt werden.

1- Die **Übersetzung A1** wählen.

2- 42 Radumdrehungen bzw. 100 m zurücklegen und den an einem Ausgang aufgefangenen Dünger wiegen.

3- Folgende Formel anwenden:

$$\frac{10000}{\text{Reihenabstand (cm)}} \times \text{An einem Ausgang gemessenes Gewicht (g)}$$

Sie erhalten damit das Gewicht pro Hektar und bestimmen die Tabellenspalte, die der benutzten Übersetzung entspricht.

*Beispiel:* - Reihenabstand von 80 cm

- Gemessenes Gewicht = 560 g in **Übersetzung A1**

$$\frac{10000}{80} \times 560 = 70.000 \text{ g/Hektar} = 70 \text{ kg / Hektar}$$

**Das erzielte Ergebnis muss in die Zeile A1 der nebenstehenden Tabelle gesetzt werden und bestimmt die zu verwendende Tabellenspalte.**

Im vorgenannten Beispiel verwendet man die grau hinterlegte Spalte, mit einer Wahl zwischen 70 und 350 kg/Hektar, je nach verwendeter Einstellung.

**Darauf achten, dass die Kette immer korrekt gespannt bleibt, egal welche Übersetzung benutzt wird.**

**Bei Inbetriebnahme muss eine Kontrolle durchgeführt werden.**

Die Scheibeneinlegerscharen sind mit einer Druckfeder ausgestattet. Die Mutter 17 ermöglicht das Justieren des Drucks und demzufolge des Bodendrucks des Scheibeneinlegers:

- stärker angezogene Mutter = mehr Bodendruck

- gelockerte Mutter = weniger Bodendruck

Tägliche Schmierung der Gelenke 18 und 19 (Photo 14)

## Fertilizador

Ajuste primario seleccionando un piñón doble 15 (foto 13), después ajuste complementario con los dientes escalonados del piñón superior 16 (foto 13).

Se pueden obtener así caudales que varían entre 80 y 350 kg/ha con los tornillos distribuidores estándar (color azul).

Debido a la gran diversidad de fertilizantes, a su densidad variable y a su granulometría irregular, es imposible proporcionar un ajuste preciso adaptado a cada caso, por lo que habrá que hacer un calibrado con la regla o con el siguiente método.

1- Situarse en la **relación A1**.

2- Hacer 42 giros de rueda, o 100 m, y pesar el fertilizante recuperado en una salida.

3- Aplicar la siguiente fórmula:

$$\frac{10000}{\text{Inter-líneas (cm)}} \times \text{Peso medido en una salida (g)}$$

Así se obtendrá el peso por hectárea y se determinará la columna de la tabla correspondiente a la relación utilizada.

*Ejemplo:* - Inter-líneas de 80 cm

- Peso medido = 560 gr en **relación A1**

$$\frac{10000}{80} \times 560 = 70.000 \text{ gr/hectárea} = 70 \text{ kg / hectárea}$$

**El resultado obtenido se colocará en la línea A1 de la tabla y determinará la columna a utilizar.**

Para el ejemplo anterior, se usa la columna gris con una selección posible de 70 a 350 kg/hectárea según los reglajes utilizados.

**Vigilar que la cadena esté siempre tensada correctamente, sea cual sea la relación utilizada.**

**Siempre es obligatorio realizar un control en la puesta en marcha.**

Las enterradoras de disco van equipadas con un muelle de presión. La tuerca 17 permite ajustar la presión del muelle y por consiguiente la presión en el suelo de las enterradoras:

- apriete de la tuerca = más presión en el suelo

- aflojamiento de la tuerca = menos presión en el suelo

Engrase diario de las articulaciones 18 y 19 (foto 14)

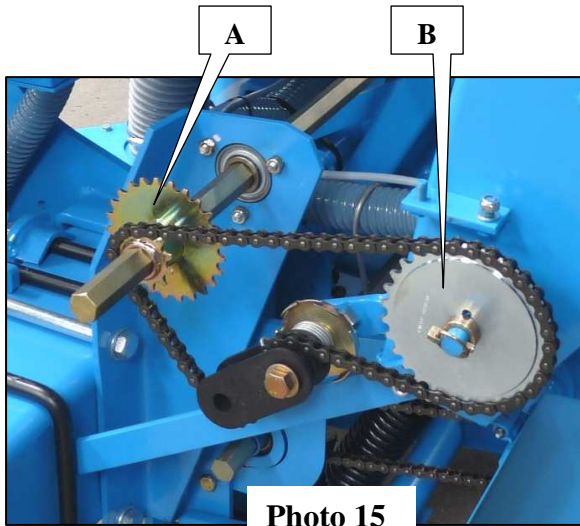

Photo 15

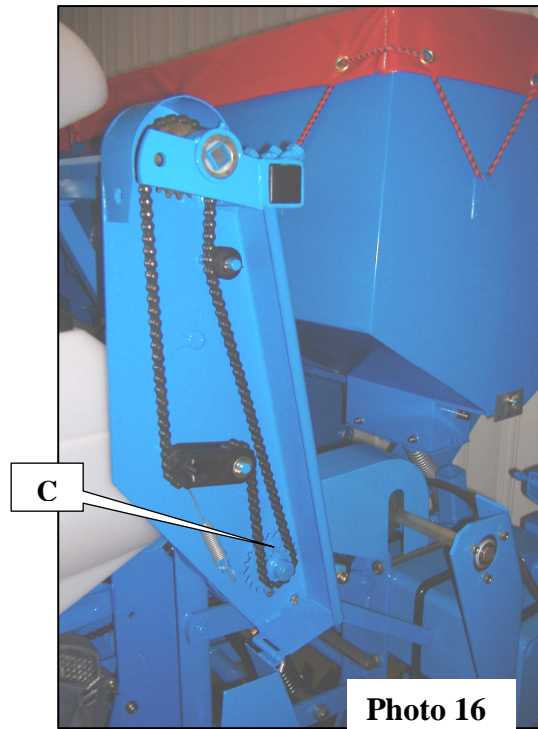
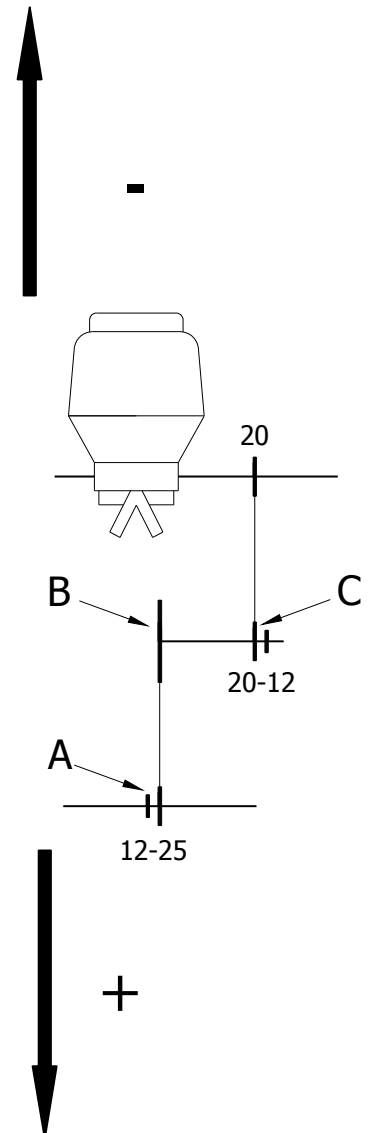

Photo 16

**A B C**

12 – 35 – 12 dents	0.21
12 – 32 – 12	0.22
12 – 30 – 12	0.24
12 – 25 – 12	0.29
12 – 22 – 12	0.33
12 – 20 – 12	0.36
12 – 18 – 12	0.40
12 – 16 – 12	0.45
12 – 15 – 12 ou 12 – 25 – 20	0.48
12 – 23 – 20	0.51
12 – 22 – 20	0.54
12 – 21 – 20	0.57
12 – 12 – 12	0.60
25 – 24 – 12	0.63
12 – 18 – 20	0.66
25 – 22 – 12	0.68
12 – 10 – 12	0.72
25 – 20 – 12	0.75
12 – 15 – 20	0.80
25 – 18 – 12	0.83
25 – 16 – 12	0.94
25 – 15 – 12 ou 12 – 12 – 20	1
25 – 22 – 20	1.13
12 – 10 – 20	1.2
25 – 12 – 12	1.25
25 – 18 – 20	1.4
25 – 10 – 12	1.5
25 – 15 – 20	1.66
25 – 12 – 20	2.08
25 – 10 – 20	2.5





## Microsem

Réglage primaire par le choix du pignon double A (photo 15) puis réglage d'appoint par les pignons interchangeables B (photo 15) et pignon double C (photo 16).

En raison de la très grande diversité des produits, de leur densité variable, de leur granulométrie irrégulière, il est impossible de fournir un réglage précis adapté à chaque cas : il faut donc faire un étalonnage à l'aide de la réglette ou de la méthode ci-dessous.

- 1- Mettre du produit dans un microgranulateur 2 sorties.
- 2- Se mettre sur le plus petit rapport : A 12, B 30, C 12 dents.
- 3- Faire 42 tours de roue, ou 100 m, puis peser le produit récupéré sur les 2 sorties.

3- Appliquer la formule suivante :

$$\text{Débit} = \frac{10 \times \text{quantité pesée (g)}}{\text{Inter-rangs (cm)} \times 2}$$

Exemple : Inter-rangs = 60cm Quantité pesée = 60g

$$\text{Débit} = \frac{10 \times 60}{60 \times 2} = 5 \text{ kg/ha}$$

Si vous désirez 8 kg/ha, prendre le rapport  $\frac{8}{5} \times 0.24 = 0.384$

Trouver, dans le tableau ci-contre, le rapport se rapprochant au plus du résultat trouvé ci-dessus. Monter les pignons correspondants à ce rapport sur l'entraînement.

Les pignons interchangeables B en caractères gras sont livrés de série (**12-15-18-22-25-30** dents), ceux en caractères maigres sont livrables sur demande (10-11-13-14-16-17-19-20-21-23-24-26-27-32-35 dents).

**Veiller à ce que la chaîne soit toujours tendue correctement quelque soit le rapport utilisé.**

**Un contrôle à la mise en route reste obligatoire.**

## Microsem

Primary adjusting by choosing the double sprocket A (photo 15) followed by additional adjusting through the interchangeable sprocket B (photo 15) and the double sprocket C (photo 16).

Owing to the wide range of products, their variable density and their irregular particle size, accurate adjusting appropriate to each case is not possible: calibration must therefore be performed using the ruler or the method below.

- 1- Put some product into a 2 outlet microgranulator.
- 2- Select the smallest ratio: A 12, B 30, C 12 teeth.
- 3- Perform 42 wheel revolutions, or cover 100 m, then weigh the product recovered from the 2 outlets.

3- Apply the following equation:

$$\text{Flow rate} = \frac{10 \times \text{quantity weighed (g)}}{\text{Inter-row spacing (cm)} \times 2}$$

Example: Inter-row spacing = 60cm Quantity weighed = 60g

$$\text{Flow rate} = \frac{10 \times 60}{60 \times 2} = 5 \text{ kg/ha}$$

If you require a flow rate of 8 kg/ha, apply the ratio  $\frac{8}{5} \times 0.24 = 0.384$

In the opposite table, find the ratio that is the closest to the result above. Fit the sprocket appropriate to this ratio on the drive.

The interchangeable sprocket B in bold characters are delivered as standard (**12-15-18-22-25-30** teeth), those not in bold are deliverable on request (10-11-13-14-16-17-19-20-21-23-24-26-27-32-35 teeth).

**Make sure that the chain is always at the correct tension, whatever the ratio used.**

**A check must be performed on start-up.**

## Microsem

Primäreinstellung durch die Wahl des Doppelritzels A (Photo 15), dann zusätzliche Einstellung anhand der austauschbaren Ritzel B (Photo 15) und des Doppelritzels C (Photo 16).

Aufgrund der besonders großen Vielfältigkeit der Produkte, ihrer variablen Dichte und ihrer unregelmäßigen Kornklassierung ist eine präzise, jeder Art angepasste Einstellung unmöglich: Es muss somit eine Eichung mit Hilfe der Leiste oder der nachstehenden Methode durchgeführt werden.

- 1 - Etwas Produkt in ein Mikrogranulatgehäuse mit 2 Ausgängen geben.
- 2- Die kleinstmögliche Übersetzung wählen: A 12, B 30, C 12 Zähne.
- 3- 42 Radumdrehungen bzw. 100 m zurücklegen, dann das an beiden Ausgängen aufgefangene Produkt wiegen.

3- Folgende Formel anwenden:

$$\text{Durchfluss} = \frac{10 \times \text{gemessene Menge (g)}}{\text{Reihenabstand (cm)} \times 2}$$

Beispiel: Reihenabstand = 60 cm Gemessene Menge = 60 g

$$\text{Durchfluss} = \frac{10 \times 60}{60 \times 2} = 5 \text{ kg/ha}$$

Wenn Sie 8 kg/ha erzielen wollen, die Übersetzung  $\frac{8}{5} \times 0.24 = 0.384$  wählen.

Suchen Sie in der nebenstehenden Tabelle das Ergebnis, das dem vorstehend erhaltenen am nächsten kommt. Montieren Sie die dieser Übersetzung entsprechenden Ritzel an den Antrieb.

Die austauschbaren, fett gedruckten Ritzel B (**12-15-18-22-25-30** Zähne) werden serienmäßig geliefert, die fein gedruckten Schriftzeichen sind auf Anfrage lieferbar (10-11-13-14-16-17-19-20-21-23-24-26-27-32-35 Zähne).

**Darauf achten, dass die Kette immer korrekt gespannt bleibt, egal welche Übersetzung benutzt wird.**

**Bei Inbetriebnahme muss eine Kontrolle durchgeführt werden.**

## Microsem

Ajuste primaire seleccionando un piñón doble A (foto 15) después ajuste complementario con los piñones intercambiables B (foto 15) y piñón doble C (foto 16).

Debido a la gran diversidad de productos, a su densidad variable y a su granulometría irregular, es imposible proporcionar un ajuste preciso adaptado a cada caso, por lo que habrá que hacer un calibrado con la regleta o con el siguiente método.

- 1- Meter producto en un microgranulador de 2 salidas.
- 2- Situarse en la relación más pequeña: A 12, B 30, C 12 dientes.
- 3- Hacer 42 giros de rueda, o 100 m, y después pesar el producto recuperado en las 2 salidas.

3- Aplicar la siguiente fórmula:

$$\text{Caudal} = \frac{10 \times \text{cantidad pesada (g)}}{\text{Inter-líneas (cm)} \times 2}$$

Ejemplo: Inter-líneas = 60 cm Cantidad pesada = 60 g

$$\text{Caudal} = \frac{10 \times 60}{60 \times 2} = 5 \text{ kg/ha}$$

Si se desea 8 kg/ha, tomar la relación  $\frac{8}{5} \times 0.24 = 0.384$

Buscar en la tabla la relación que más se aproxime a este resultado. Montar los piñones correspondientes a esta relación en el accionamiento.

Los piñones son intercambiables B en negrita se suministran de serie (**12-15-18-22-25-30** dientes), los demás se suministran por encargo (10-11-13-14-16-17-19-20-21-23-24-26-27-32-35 dientes).

**Vigilar que la cadena esté siempre tensada correctamente, sea cual sea la relación utilizada.**

**Siempre es obligatorio realizar un control en la puesta en marcha.**

### ► Stockage du matériel

Avant l'hivernage du semoir, il est nécessaire de procéder à des travaux d'entretien et de nettoyage. Cette action est impérative pour que la machine reste toujours opérationnelle et performante mais aussi pour garantir à la machine une meilleure longévité.

#### Travaux d'entretien avant hivernage :

Avant tout nettoyage, respectez impérativement les consignes de sécurité.

- Videz les trémies fertiliseur / Microsem / éléments
- Ne laissez pas d'engrais dans la trémie fertiliseur et nettoyez obligatoirement les boîtiers de distribution.  
*(Nettoyage à l'eau sans pression, vérifiez bien qu'il ne reste plus d'engrais, laissez sécher, cet appareil craint l'humidité)*
- Ne laissez pas de produits dans la trémie insecticide et nettoyez obligatoirement les boîtiers de distribution.  
*(Nettoyage à l'eau sans pression, vérifiez bien qu'il ne reste pas de produit, laissez sécher, cet appareil craint l'humidité)*
- Ne laissez pas de graines dans la trémie d'élément, nettoyez les boîtiers à l'air comprimé.
- Videz entièrement la vis de chargement.
- Passez une couche de graisse sur tous les outils ayant un contact avec le sol.
- Graissez les points d'articulation puis faites-les manœuvrer, ainsi que les tronçons télescopiques, la transmission, la prise de force et les pièces en mouvement.
- Un nettoyage des chaînes est indispensable. Si celles-ci sont encrassées, démontez-les puis trempez-les dans l'huile.
- Nettoyez l'intérieur des blocs roues en enlevant les carters de protection.
- Contrôlez le serrage des vis et écrous. Resserrez si nécessaire.
- Vérifiez l'état des pièces d'usure.
- En cas de casse de pièces, utilisez uniquement des pièces d'origine (Ribouleau MONOSEM).
- Pensez à commander vos pièces dès la fin de campagne, elles seront immédiatement disponibles en nos magasins.

Le non-respect de ces consignes peut entraîner des usures prématurées ainsi qu'une gêne lors de la prochaine mise en route.

### ► Storing equipment

Before storing the planter for the winter, it is necessary to carry out cleaning and maintenance. This is essential in order for the machine to remain operational at all times and perform correctly and also to ensure that the machine remains in service for many years to come.

#### Maintenance work before winter storage:

Before cleaning, it is essential to read the safety instructions.

- Empty the units / microsem / fertilizer hoppers
- Do not leave fertilizer in the hopper. It is essential that you clean the distribution units.  
*(Clean with water – but not high-pressure jet – check that no fertilizer remains, leave to dry. This appliance must be kept dry)*
- Leave no products in the insecticide hopper. It is essential that you clean the distribution units.  
*(Clean with water – but not high pressure jet – check that no product remains, leave to dry. This appliance must be kept dry)*
- Leave no seeds in the unit hopper; clean the distribution units with compressed air.
- Completely empty the loading auger.
- Apply a layer of lubricant to all tools that come into contact with the ground.
- Lubricate the hinge points then move them, as well as the telescopic sections, transmission, power take-off and any moving parts.
- Cleaning the chains is essential. If they are clogged up, dismantle them then soak them in oil.
- Clean the inside of the wheel units (first remove the protective covers).
- Check tightness of screws and nuts. Tighten if necessary.
- Check the condition of wearing parts.
- If parts break, only replace with original manufacturer's parts (Ribouleau MONOSEM).
- Remember to order your parts as soon as the season ends; they will be immediately available in our stores.

Failure to observe these instructions may result in premature wear as well as problems when the appliance is next switched on.

### ► Einlagerung der Geräte

Vor dem Überwintern der Sämaschine muss diese instandgehalten und gereinigt werden. Dies ist zwingend erforderlich, damit die Maschine immer betriebsbereit und leistungsfähig bleibt, aber auch um eine längere Lebensdauer zu gewährleisten.

#### Instandhaltungsarbeiten vor dem Überwintern:

Vor dem Reinigen unbedingt die Sicherheitsvorschriften einhalten.

- Die Trichter von Düngereinleger / Microsem / Elementen leeren
- Keinen Dünger im Trichter des Düngereinlegers lassen und die Verteilergehäuse unbedingt reinigen. *(Reinigen mit Wasser ohne Druck. Sich davon überzeugen, dass kein Dünger mehr im Behälter ist. Trocknen lassen. Das Gerät ist feuchtigkeitsempfindlich.)*
- Kein Produkt im Insektizid-Trichter lassen und die Verteilergehäuse unbedingt reinigen. *(Reinigen mit Wasser ohne Druck. Sich davon überzeugen, dass kein Produkt mehr im Behälter ist. Trocknen lassen. Das Gerät ist feuchtigkeitsempfindlich.)*
- Kein Saatgut im Element-Trichter lassen, die Gehäuse mit Druckluft reinigen.
- Die Ladeschnecke vollständig entleeren.
- Eine Fettschicht auf alle Arbeitsgeräte auftragen, die Bodenkontakt haben.
- Die Gelenkpunkte schmieren und anschließend bewegen. Ebenso mit den Teleskopteilen, der Kraftübertragung, der Zapfwelle und den beweglichen Teilen verfahren.
- Die Ketten müssen unbedingt gereinigt werden. Falls sie verschmutzt sind, die Ketten ausbauen und in ein Ölbad legen.
- Die Innenseite der Räderblöcke reinigen, dafür die Schutzvorrichtungen abbauen.
- Den festen Sitz der Schrauben und Muttern prüfen. Gegebenenfalls nachziehen.
- Den Zustand der Verschleißteile prüfen.
- Zum Austausch von gebrochenen Teilen, ausschließlich Original-Ersatzteile (Ribouleau MONOSEM) verwenden.
- Daran denken, die Teile gleich nach Abschluss der Säkampagne zu bestellen. Sie sind in unseren Geschäften sofort verfügbar.

Die Nichteinhaltung dieser Vorschriften kann zu einem frühzeitigen Verschleiß sowie zu Behinderungen bei der nächsten Inbetriebnahme führen.

### ► Almacenamiento del material

Antes del invierno, es necesario realizar trabajos de mantenimiento y limpieza en la sembradora. Esta acción es imprescindible para que la máquina esté siempre operativa y eficiente pero también para garantizar a la máquina una mayor longevidad.

#### Trabajos de mantenimiento antes del invierno:

Antes de limpiar la máquina, respetar siempre las medidas de seguridad.

- Vaciar las tolvas del fertilizador / Microsem / elementos
- No dejar abono en la tolva del fertilizador y limpiar obligatoriamente las cajas de distribución.  
*(Limpiar con agua sin presión, comprobar que no queda nada de abono, dejar secar, ya que este aparato no soporta la humedad)*
- No dejar productos en la tolva de insecticida y limpiar obligatoriamente las cajas de distribución.  
*(Limpiar con agua sin presión, comprobar que no queda nada de abono, dejar secar, ya que este aparato no soporta la humedad)*
- No dejar granos en la tolva, limpiar las cajas con aire comprimido.
- Vaciar totalmente el tornillo de carga.
- Aplicar una capa de grasa sobre todas las herramientas que tengan contacto con el suelo.
- Engrasar los puntos de articulación y hacerlos maniobrar, así como los elementos telescópicos, la transmisión, la toma de fuerza y las piezas en movimiento.
- Es indispensable limpiar las cadenas. Si están sucias, desmontarlas y sumergirlas en aceite.
- Limpiar el interior de los bloques de ruedas quitando los cárteres de protección.
- Controlar el apriete de tornillos y tuercas. Apretar si es necesario.
- Comprobar el estado de las piezas de desgaste.
- En caso de rotura de piezas, utilizar solamente piezas originales (Ribouleau MONOSEM).
- Tratar de pedir las piezas al final de la campaña, así estarán disponibles inmediatamente en nuestros almacenes.

El incumplimiento de estas instrucciones puede provocar un desgaste prematuro y problemas en la próxima puesta en marcha.

### Stockage de la machine :

Le respect des consignes suivantes est impératif :

- Toutes machines doivent être entreposées à l'abri de l'humidité sous un hangar.
- Déposez la machine sur une surface plane, solide et sûre.
- Remettez les béquilles de stationnement en position avant le dételage.
- L'opération de dételage doit s'effectuer lentement et avec prudence.
- Immobilisez le tracteur pour l'empêcher de bouger.
- Il est interdit de se trouver entre le tracteur et la machine lors des manœuvres.
- Les châssis repliables doivent être entreposés dépliés, les châssis télescopiques tronçons rentrés.
- Il est préférable de stocker les machines avec les vérins ayant la tige complètement rentrée. Si ce n'est pas possible, graissez les tiges de vérin.
- Retirez les connexions hydrauliques lorsque le circuit hydraulique n'est plus sous pression.
- Placez des cales sur la machine pour éviter qu'elle ne se déplace.
- Retirez et débranchez tout les appareils électroniques et stockez-les dans un endroit sec.

Le non-respect de ces consignes peut entraîner des blessures graves ou mortelles.

### Storing the machine:

It is essential that you observe the following instructions:

- All machines must be stored in a shed, to protect them from humidity.
- Place the machine on a flat, solid, secure surface.
- Put the parking stands in position before unhitching.
- Unhitching must be carried out carefully and slowly.
- Immobilise the tractor to prevent it from moving.
- It is forbidden to come between the tractor and the machine during manoeuvres.
- The folding frames must be stored unfolded, the telescopic sections of the frames retracted.
- It is preferable to store the machines with the cylinder rods completely retracted. If this is not possible, lubricate the cylinder rods.
- Remove the hydraulic connections when the hydraulic circuit is no longer under pressure.
- Place wedges on the machine to prevent it from moving.
- Remove and disconnect all the electronic instruments and store them in a dry place.

Failure to observe these instructions may result in serious or fatal injuries.

### Lagerung der Maschine:

Folgende Vorschriften müssen unbedingt eingehalten werden:

- Alle Maschinen müssen vor Feuchtigkeit geschützt unter einem Wetterdach gelagert werden.
- Die Maschine auf einer ebenen, festen und sicheren Fläche abstellen.
- Vor dem Abkuppeln, die Stützfüße in Position bringen.
- Das Abkuppeln muss langsam und vorsichtig erfolgen.
- Den Traktor stillsetzen, damit er sich nicht bewegen kann.
- Während des Rangierens ist es verboten, sich zwischen dem Traktor und der Maschine aufzuhalten.
- Die Klapprahmen müssen aufgeklappt, die Teleskoprahmen mit eingefahrenen Teilstücken gelagert werden.
- Die Maschinen werden vorzugsweise mit völlig eingefahrenen Zylinderstangen gelagert. Sollte dies nicht möglich sein, die Zylinderstangen schmieren.
- Sobald der Druck im Hydraulikkreis abgebaut ist, die Hydraulikanschlüsse abziehen.
- Die Maschine verkeilen, damit sie nicht wegrollen kann.
- Alle elektronischen Geräte abklemmen, entfernen und an einem trockenen Ort lagern.

Die Nichteinhaltung dieser Vorschriften kann zu schweren Verletzungen oder zum Tod führen.

### Almacenamiento de la máquina:

Respetar siempre las siguientes instrucciones:

- Todas las máquinas deben almacenarse protegidas de la humedad en una nave.
- Dejar la máquina sobre una superficie plana, sólida y segura.
- Poner los caballetes de estacionamiento en posición antes del desenganche.
- La operación de desenganche debe efectuarse lentamente y con prudencia.
- Inmovilizar el tractor para impedir que se mueva.
- Está prohibido situarse entre el tractor y la máquina durante las maniobras.
- Los chasis plegables deben almacenarse desplegados, y los chasis telescópicos con las secciones recogidas.
- Es preferible almacenar las máquinas con los cilindros con el vástago completamente recogido. Si no es posible, engrasar los vástagos.
- Retirar las conexiones hidráulicas cuando el circuito hidráulico deja de estar bajo presión.
- Colocar calces en la máquina para evitar que se desplace.
- Retirar y desconectar todos los aparatos electrónicos y almacenarlos en un lugar seco.

El incumplimiento de estas instrucciones puede provocar lesiones graves o mortales.

### Conditions générales d'utilisation

Veiller à ce que, au travail, les éléments du semoir aient toujours un débattement suffisant vers le haut pour passer au dessus d'obstacles éventuels (pierres, racines, ...).

Le poids du semoir ne doit jamais se reporter directement sur les éléments semeurs.

Si les éléments semeurs ne pénètrent pas, augmenter la tension des ressorts de pression et/ou mettre en place les accessoires nécessaires ou le cas échéant, procéder à une préparation du sol.

Ne pas aller au-delà des limites d'utilisation des ressorts de pression.

Des conditions de travail trop difficiles (sol trop dur) peuvent entraîner un décollement du semoir et une perte de motricité donc un mauvais entraînement des disques de boîtier de distribution et une mauvaise régularité de semis.

### General conditions of use

Check that, during operation, the planter's metering unit always have sufficient clearance to pass over any obstacles (stones, roots, etc.).

The planter's weight should never be directly supported on the metering unit.

If the metering units do not penetrate the ground, increase the tension of the pressure springs and/or fit the necessary accessories, or prepare the ground if appropriate.

Never exceed the pressure springs' maximum operating values.

If the work conditions are too difficult (ground too hard), the planter may become detached and the driveability may decrease, resulting in the inefficient driving of the metering box's discs and irregular planting.

### Allgemeine Nutzungsbedingungen

Darauf achten, dass die Elemente der Sämaschine während der Arbeit immer ausreichend Spielraum nach oben haben, um eventuelle Hindernisse (Steine, Wurzeln ...) übergehen zu können.

Das Gewicht der Sämaschine darf sich nie direkt auf die Säelemente übertragen.

Wenn die Säelemente nicht eindringen, die Druckfederspannung erhöhen und/oder die erforderlichen Zubehörteile montieren oder gegebenenfalls den Boden vorbereiten.

Die Benutzungsgrenze der Druckfedern nicht überschreiten.

Zu schwierige Arbeitsbedingungen (zu harter Boden) können ein Ablösen der Sämaschine und einen Verlust der Motorik und damit einen schlechten Antrieb der Scheiben des Sägehäuses sowie eine Unregelmäßigkeit des Sägutes zur Folge haben.

### Condiciones generales de uso

Durante el trabajo, vigilar que los elementos de la sembradora tengan siempre una suspensión suficiente para pasar por encima de posibles obstáculos (piedras, raíces, ...).

El peso de la sembradora no debe nunca indicarse directamente sobre los elementos sembradores.

Si los elementos sembradores no penetran, aumentar la tensión de los muelles de presión y/o instalar los accesorios necesarios o, si es necesario, proceder a una preparación del suelo.

No superar los límites de uso de los muelles de presión.

Las condiciones de trabajo demasiado difíciles (suelo demasiado duro) pueden provocar un desprendimiento de la sembradora y una pérdida de motricidad y por tanto una mala tracción de los discos de la caja de distribución y una mala regularidad de la siembra.



SUPER-CROP  
SUPER-PREFER

# PIECES DE RECHANGE

SPARE PARTS  
ERSATZTEILE  
PIEZAS DE REPUESTO



Réf. OLD	Réf. NEW	Désignation	Réf. OLD	Réf. NEW	Désignation
1277.4		Ecrou bombé ½ pas fin (avec moyeu fonte moulé)	5131	40090180	Plat de maintien
1277.5	10609048	Ecrou bombé M12x1.5 (avec moyeu usiné 5136)	5132	66004284	Support fixation carter (sur boîte et bloc roue TOP)
1277.6		Ecrou bombé M16x1.5 (avec moyeu usiné 5136a)	5133.D	66003942	Bras D latéral d'attelage sur châssis TOP double barre
1534.a	40080006	Contre-ride largeur 120 mm (sur barre TIP)	5133.G	66003943	Bras G latéral d'attelage sur châssis TOP double barre
1538	40060124	Entretoise de carter bloc roue	5134	66003931	Entretoise inclinée sur barre TOP et TIP
2257	40090257	Entretoise de galet	5135		Roue complète 7.60x15 (5 goujons M12 - blanche)
4365.a	66000688	Axe d'attelage semi-automatique (A 128 S)	5135.1		Pneu seul 7.60x15
4366.c	66000686	Taquet d'axe d'attelage	5135.2		Jante blanche seule (5 goujons de M12)
4370	10153049	Ressort de taquet	5135.a		Roue complète 6.50x16 (5 goujons de M16 – rouge)
4480.3	65029038	Axe long de 3ème point	5135.1a	10211028	Pneu seul 6.50x16
4515	10161007	Palier tôle complet avec roulement	5135.2a		Jante rouge seule (5 goujons de M16)
4517	65009484	Embout de barre porte-outils (TIP)	5136	65036100	Moyeu usiné de roue 7.60x15 (5 goujons de M12)
4520		Axe 6 pans de châssis (Préciser la longueur)	5136.a		Moyeu usiné de roue 6.50x16 (5 goujons de M16)
4523.1	65009163	Bague d'arrêt 6 pans	5137	10074050	Axe pour moyeu de roue 6.50x16 - 7.60x15
4535.3	65008069	Broche d'attelage Ø28 mm lg. 145 (n°2) avec chaînette	5138	10161051	Roulement à rouleaux 32207
4549	10200046	Embout plastique de protection	5139	10074049	Entretoise sur moyeu de roue 6.50x16 - 7.60x15
4612	40080004	Contre-ride largeur 140 mm 4 trous (sur barre TIP)	5140	10219084	Bague d'étanchéité 45x75x10
4729.D	20042730	Carter intérieur droit sur bloc roue TOP porté	5141	20042880	Ecrou à encoches moyeu de roue 6.50x16 - 7.60x15
4729.G	20042740	Carter intérieur gauche sur bloc roue TOP porté	5142.D	66003933	Plaque latérale D d'attelage semi-auto sur barre TOP
4773.b	66004282	Bras de roue pour châssis TOP	5142.G	66003924	Plaque latérale G d'attelage semi-auto sur barre TOP
4774.1	66004281	Bloc central de fixation bras de roue châssis TOP	5150.14	65009571	Pignon 14 dents sur boîte de distances TOP
4775.a	65006138	Vis de terrage lg 245 mm	5150.17	65009573	Pignon 17 dents sur boîte de distances TOP
4776.a	20042870	Axe avant de bloc roue porté lg 262 mm châssis TOP	5150.19	65009174	Pignon 19 dents sur boîte de distances TOP
4777	66003183	Guide de vis de terrage sur bloc roue TOP porté	5150.23	65009575	Pignon 23 dents sur boîte de distances TOP
4778	40060121	Axe inférieur sur bloc roue TOP porté	5150.24	65009176	Pignon 24 dents sur boîte de distances TOP
4779	20031830	Axe supérieur sur bloc roue TOP porté	5150.26	65009577	Pignon 26 dents sur boîte de distances TOP
4782.a	40090179	Pignon 26 dts sur moyeu de roue châssis TOP porté	5150.28	65009578	Pignon 28 dents sur boîte de distances TOP
4783.Db	10090185	Carter inférieur droit sur bloc roue TOP porté	5151.68	66002690	Chaîne de boîte de distances TOP – 68 rouleaux
4783.Gb	10090186	Carter inférieur gauche sur bloc roue TOP porté	5151.128		Chaîne de bloc roue TOP porté – 128 rouleaux
4784.a	66004286	Plaque tendeur sur bloc roue TOP porté	5247	30156002	Ressort ralentisseur (R65)
4786.b	66004285	Tendeur sur bloc roue TOP porté	5681.b	10150032	Ressort (R164)
4787	66003187	Levier tendeur sur bloc roue TOP porté	6077	10991095	Goupille clips Ø6 lg 47
4788	65009198	Corps de crabot sur bloc roue TOP porté	6915	10174030	Circlips Øext 30
4789	40090174	Doigt de crabot sur bloc roue TOP porté	7091	10159022	Goupille bêta
4790.a	65009199	Pignon 22 dts de crabot sur bloc roue TOP porté	7105	20025120	Entretoise
4793.a	65009274	Support pignons sur boîte de distances TOP	9147	10156011	Ressort tendeur (R127)
4796.a	66003195	Tendeur sur boîte de distances TOP	9557	65019010	Goupille clips Ø6 lg 31
4827	10200147	Galet tendeur (chaîne pas 15,87)	9724.2	65009291	Clips de fermeture (Rep. 6)
4871	20044970	Support décrotoir de roue	10120	10132051	Attache rapide 11N
4872	20044980	Décrotoir de roue	11476.1	10991004	Goupille clips Ø9 avec chaînette
4882	40080034	Contre-ride largeur 120 mm (sur barre TOP)			
4883	66003176	Entretoise verticale sur barre TOP et TIP		20039510	Palier de guidage 6 pans sur châssis TOP
4885.1	30634040	Bride en U Ø16 sur barre TOP		40080012	Contre-ride 3° point grand dégagement
4885.3	30634042	Bride en U Ø24 sur barre TOP		40090340	Entretoise de boîte de distance
4889	40080033	Contre-ride largeur 200 mm 6 trous (sur barre TIP)		66004904	3° point grand dégagement
4890	66003173	3ème point central sur barre TIP		66004977	Levier tendeur droit sur boîte de distances TOP
4891	20031990	Support palier (4515) – montage support turbine TOP		66004978	Levier tendeur gauche sur boîte de distances TOP
4892.D	66003198	Support turbine droit sur châssis TOP double barre		66004979	Boîte de distances sur châssis TOP
4892.G	66003197	Support turbine gauche sur châssis TOP double barre			
4894	10200166	Embout plastique rouge 25x6 lg 90		10603010	Ecrou frein H M10
4895	10200167	Embout plastique rouge Ø14 lg 90		10603012	Ecrou frein H M 12
4896	66004686	3° point inférieur droit sur barre TOP		10603016	Ecrou frein H M16
4897	66004687	3° point inférieur gauche sur barre TOP		10622093	Rondelle grower M20
4898	30074091	Axe 3 point inférieur Ø36		30170067	Goupille fendue Ø5 x 40
5120		Barre porte-outils 7"x7" (préciser la longueur)		30172091	Goupille élastique Ø6 x 30
5121	20044000	Embout de barre TOP		30501055	Vis H M 8 x 25
5122	66003936	Bloc central d'attelage 3° pts châssis TOP monobarre		30502014	Vis H M 10 x 20
5123.1	20039350	Tirant arrière d'attelage		30502018	Vis H M 10 x 35
5123.2	20039370	Bras de renfort de turbine châssis TOP monobarre		30508073	Vis H M 20 x 60
5123.3	20039300	Bras de renfort de turbine châssis TOP double barre		30511060	Vis H M 8 x 45
5124.1	20041660	Tôle protectrice sur turbine châssis TOP monobarre		30512024	Vis H M 10 x 70
5124.2	20041670	Tôle protectrice sur turbine châssis TOP double barre		30513014	Vis H M 16 x 70
5125.1D	66003941	Support turbine D sur châssis TOP monobarre		30513015	Vis H M 16 x 80
5125.1G	66003940	Support turbine G sur châssis TOP monobarre		30517052	Vis H M 12 x 65
5125.2D	66003929	Support turbine D sur châssis TOP double barre		30519050	Vis H M 24 x 260
5125.2G	66003928	Support turbine G sur châssis TOP double barre		30600025	Ecrou H M24
5126.1	66003939	Support rayonneur sur châssis TOP		30601010	Ecrou Hm M10
5127.1a	66003932	Support béquille sur châssis TOP		30620063	Rondelle Ø8.5 x 16 x 1.5
5127.2a	66003938	Béquille sur châssis TOP		30620069	Rondelle Ø8.5 x 20 x 1.5
5128.D	10090179	Carter D de boîte de distances (sur châssis TOP)		30621000	Rondelle Ø10.5 x 30 x 3
5128.G	10090178	Carter G de boîte de distances (sur châssis TOP)		30621046	Rondelle Ø13 x 27 x 2
5129	20041890	Bras de renfort carter		30622026	Rondelle Ø16.5 x 26 x 2
5130.D	10090187	Carter supérieur D sur bloc roue TOP porté		30623003	Rondelle Ø20.5 x 40 x 2
5130.G	10090188	Carter supérieur G sur bloc roue TOP porté		30623055	Rondelle Ø26 x 40 x 4

## CHASSIS TOP

Mise à jour le 29/10/2007

# ELEMENT SEMEUR NX PLANTING UNIT NX

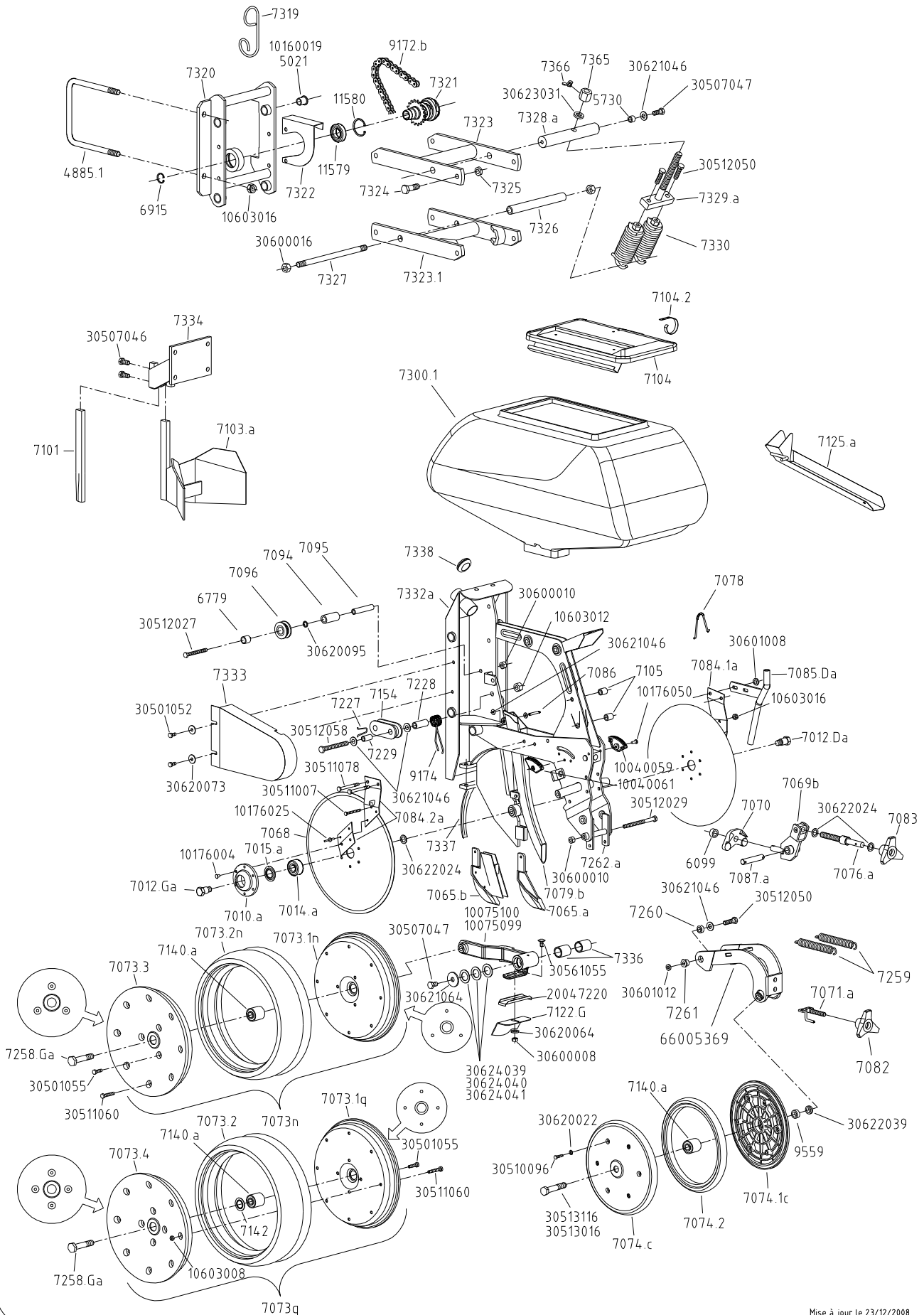

Mise à jour le 23/12/2008



Réf. OLD	Réf. NEW	Désignation	Réf. OLD	Réf. NEW	Désignation
4694		Bague entretoise de roue tasseuse	7322	20039100	Carter de bloc pignon de tête NX
4885.1	30634040	Bride en U Ø16 pour châssis TOP	7323	66003904	Bras de parallélogramme NX
5021	10160007	Bague autolubrifiante (B25)	7323.1	66004647	Bras de parallélogramme inférieur NX
5730	20019052	Bague de bras supérieure	7324	10074032	Vis d'articulation de parallélogramme NX
6099	40012010	Bague sur palier articulé	7325	20039130	Ecrou d'articulation de parallélogramme NX
6779	10160003	Bague autolubrifiante	7326	40090157	Fourreau support de ressort de tête NX
6915	10174030	Anneau élastique e30	7327	30634039	Tige filetée sur parallélogramme NX
7010.a	20016178	Moyeu de roulement de disque	7328.a		Entretoise pour ressort de pression NX
7012.Da	10071035	Axe de roulement disque côté droit	7329.a		Support ressort NX
7012.Ga	10071036	Axe de roulement disque côté gauche	7330	65009166	Ressort complet de parallélogramme
7014.a	10161020	Roulement de disque réf.3204 2RS	7332.a	66004646	Corps d'élément NX
7015.a	10161021	Rondelle d'étanchéité réf.6204 ID	7333	10090174	Carter latéral d'élément NX
7065.a	30048003	Pointe inférieure longue de double disque ouvreurs	7334	66003911	Support chasse mottes rigide NX
7065.b	66003924	Pointe inférieure longue avec oreilles courtes	7336	10169004	Bague autolubrifiante 24,94 x 32,62 x 40
7068	10100050	Disque Ø380	7337	66003908	Pointe de protection double disque ouvreurs
7069.b	65009570	Palier articulé de réglage	7338		Passe tuyau Ø50
7070	10047068	Palonnier	7365	30074085	Ecrou de réglage pour ressort de pression élément NX
7071.a	66003501	Tige de réglage pression bloc arrière	7366	65009308	Vis de blocage pour ressort de pression élément NX
7073.n	10210025	Roue jauge complète largeur 10 cm (3 trous)	9172.b	66002636	Chaîne 108 rouleaux
7073.1n	10090424	½ jante intérieure tôle seule (3 trous)	9174	30153022	Ressort de tendeur (R160)
7073.2n	10210052	Pneu seul largeur 10 cm (roue jauge 3 trous)	11579	10161047	Roulement de tête réf.6006 ZZ
7073.3	10200199	½ jante extérieure plastique seule (3 trous)	11580	10175055	Circlips I55
7073.q	65003098	Roue jauge complète largeur 10 cm (4 trous)			
7073.1q	10090408	½ jante intérieure tôle seule (4 trous)		10040059	Indicateur de profondeur droit NG+
7073.2	10211011	Pneu seul largeur 10 cm (roue jauge 4 trous)		10040061	Indicateur de profondeur gauche NG+
7073.4	10200198	½ jante extérieure plastique seule (4 trous)		10075099	Bras de roue de jauge G - montage avec douille
7074.c	65003005	Roue de tassage FARMFLEX 310x25 (Larg. 2,5 cm)		10075100	Bras de roue de jauge D - montage avec douille
7074.1c	10200204	½ jante seule FARMFLEX		10160019	Bague autolubrifiante ferrite
7074.2	10211008	Pneu seul (Largueur 2,5 cm)		20047220	Guide décrottoir de roue de jauge
7076.a	30074097	Vis de réglage du terrage		66005369	Bloc tasseur arrière ajouré
7078	10159020	Arrêt de vis de terrage			
7079.b		Goulotte de descente graine standard		10176004	Rivet Ø6 x 22
7079.2	10991024	Goulotte de descente graine complète avec cellule		10176025	Rivet Ø4.8 x 9.5 acier
7082	65002110	Volant de réglage du tassage		10603008	Ecrou frein M8
7083	20021446	Volant de réglage du terrage		10603012	Ecrou frein M12
7084.1a	65104108	Décrottoir extérieur côté droit		10603016	Ecrou frein M16
7084.2a	65104107	Décrottoir extérieur côté gauche		30501052	Vis H M8 x 16
7085.Da	66002511	Tube fixe de descente insecticide côté droit		30501055	Vis H M8 x 25
7085.Ga	66002510	Tube fixe de descente insecticide côté gauche		30507046	Vis H M12 x 25
7086	40090114	Axe de goulotte		30507047	Vis H M12 x 30
7087.a	20025080	Axe de palier articulé		30510096	Vis H M6 x 25
7094	20021530	Entretoise de galet		30511007	Vis H M6 x 100
7095	20021520	Axe de galet		30511060	Vis H M8 x 45
7096	66009147	Galet fixe		30511078	Vis H M8 x 75
7101	20015422	Coutre chasse mottes standard large		30512027	Vis H M10 x 100
7103.a	66002504	Chasse mottes NG plus		30512029	Vis H M10 x 120
7104	65009135	Couvercle de trémie élément NG plus		30512050	Vis H M12 x 45
7104.2	10159052	Crochet de couvercle de trémie		30512058	Vis H M12 x 110
7105	20025120	Entretoise sur corps d'élément		30513016	Vis H M16x90 pas à droite
7122.D	20022911	Décrottoir sur roue de jauge droite		30513116	Vis H M16x90 pas à gauche
7122.G	20022912	Décrottoir sur roue de jauge gauche		30561055	Vis TRCC M8 x 22
7125.a	30090212	Auge de vidange		30600008	Ecrou H M8
7140.a	10161048	Roulement roue jauge et roue tasseuse Ø40		30600010	Ecrou H M10
7142	10090285	Rondelle de protection du roulement Ø40 (Réf. 7140a)		30600016	Ecrou H M16
7154	10200157	Galet tendeur double		30601008	Ecrou Hm M8
7227	10159047	Cavalier de tendeur double		30601012	Ecrou Hm M12
7228	40090205	Entretoise de tendeur double		30620022	Rondelle Ø6.5 x 15 x 1.5
7229	40090206	Entretoise d'articulation de tendeur double		30620064	Rondelle Ø8.5 x 16 x 2
7258.Da	30513015	Vis H M16x80 pas à droite		30620073	Rondelle pØ8.5 x 27 x 2
7258.Ga	30513115	Vis H M16x80 pas à gauche		30620095	Rondelle Ø10 x 27 x 2
7259	30156026	Ressort de bloc arrière NG plus 2		30621046	Rondelle Ø13 x 27 x 2
7260	40090265	Rondelle butée de bloc arrière NG plus 2		30621064	Rondelle Ø13 x 45 x 5
7261	10073064	Ecrou décollé de bloc arrière NG plus 2		30622039	Rondelle 17x26x4
7262.a	66003537	Support ressort bloc arrière NG plus 2		30622044	Rondelle Ø17x 30 x 2
7300.1	10200168	Trémie d'élément NX 70 litres		30623031	Rondelle Ø21 x 40 x 4
7318	10169003	Douille de bras de roue de jauge		30624039	Rondelle Ø33.5 x 45 x 1
7319	10159049	Ressort guide tuyau d'élément NX		30624040	Rondelle Ø33.5 x 45 x 1.5
7320	66003903	Tête d'élément NX		30624041	Rondelle Ø33.5 x 45 x 2
7321	66003902	Bloc pignon complet de tête NX			

ELEMENT SEMEUR NX

Mise à jour le 23/12/2008





# Débrayage à levier NX

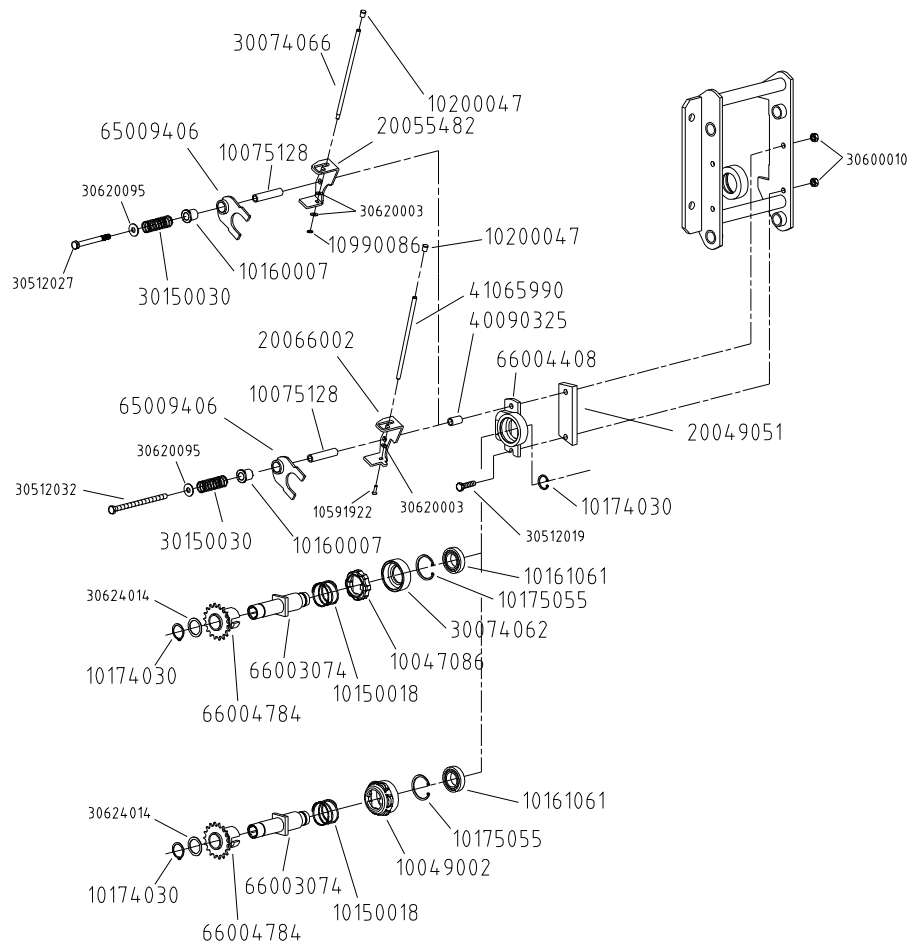

Mise à jour le 24/04/2012



# MICROSEM INSECTICIDE CHASSIS 7"

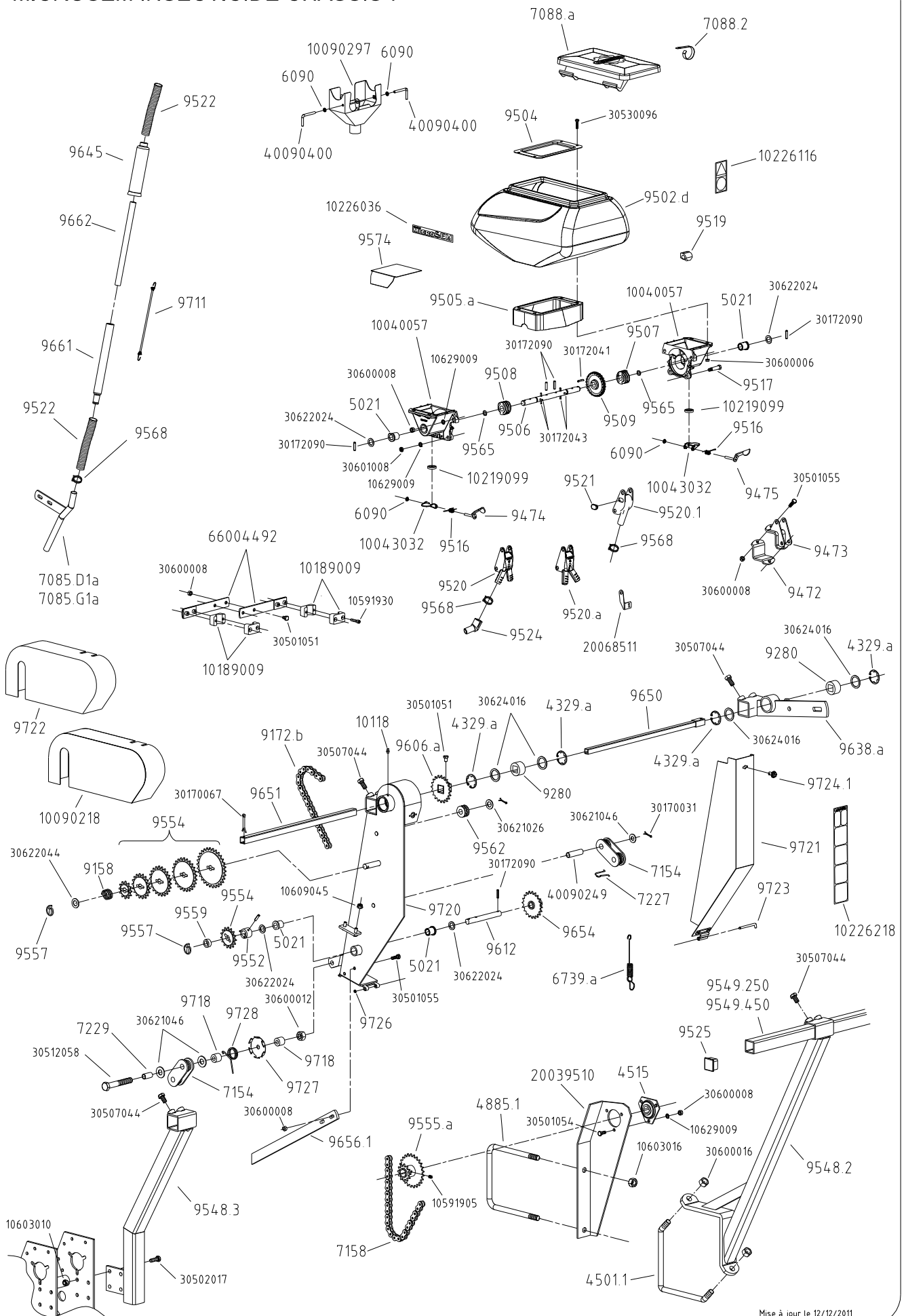

Mise à jour le 12/12/2011

Réf. OLD	Réf. NEW	Désignation	Réf. OLD	Réf. NEW	Désignation
4329.a	10175001	Circlip de roulement	9662	10200074	Tube coulissant de descente Microsem
4501.1	30634041	Bride de serrage en V (fil Ø 16 mm) châssis TOP	9711	10991068	Tendeur pour descente micro lg. 300mm
4515	10161007	Palier tôle complet	9718	40090248	Entretoise de tendeur galet double
4885.1	30634040	Bride de serrage en U (fil Ø 16 mm) châssis TOP	9720	66003990	Support entraînement Microsem - châssis TOP
5021	10160007	Bague autolubrifiante (B25)	9721	66003989	Carter basculant
6090	10990086	Circlip d'arrêt Ø6 mm	9722	10090175	Carter intermédiaire Microsem - châssis TOP
6739.a	10156020	Ressort tendeur (R140)	9723	10991094	Broche d'articulation sur carter basculant
7085.D1a	66003521	Tube fixe de descente insecticide côté droit	9724.1	65009312	Clips de fermeture (Rep. 3)
7085.G1a	66003520	Tube fixe de descente insecticide côté gauche	9726	10174006	Circlips d'arrêt sur broche d'articulation
7088.a	10200159	Couvercle de trémie plastique	9727	40090247	Rondelle de tension ressort
7088.2	10159013	Ressort de couvercle	9728	10153074	Ressort tendeur galet double
7154	10200157	Galet double plastique	10118	10163000	Graisneur droit M6
7158	66002671	Chaîne 5R 70 rouleaux			
7227	10159047	Cavalier de tendeur		10040057	Demi-corps de boîtier Microsem
7229	40090206	Entretoise de galet double		10043032	Trappe de vidange
9158	30150010	Ressort de pression (R57)		10090218	Carter entraînement microsem - châssis trainé TOP
9172.b	66002636	Chaîne 5R 108 rouleaux		10090297	Goulotte de vidange boîtier Microsem
9280	10200010	Bague palier sur entraînement		10189009	½ collier stauff 25
9472	40080110	Contre bride largeur 50 pour carré de 40		10219099	Joint de trappe de vidange
9473	65014059	Chape fixation boîtier micro		10226036	Autocollant " MICROSEM " latéral
9474	65014052	Levier gauche trappe boîtier micro		10226116	Autocollant "SECURITE MICROSEM"
9475	65014051	Levier droit trappe boîtier micro		10226218	Autocollant " MICROSEM insecticide & hélicide"
9502.d	10200161	Trémie plastique standard		20039510	Palier guidage 6 pans – châssis TOP
9504	30090056	Tôle de fond de trémie plastique		20068511	Tôle indicatrice (I) Boîtier Microsem
9505.a	10219011	Joint jupe de trémie		40090249	Tube entretoise Ø13x16
9506	30071073	Axe central de boîtier		40090400	Axe de verrouillage goulotte de vidange
9507	30070018	Vis sans fin pas à gauche (V75G)		66004492	Patte de descente Microsem - châssis trainé TOP
9508	30070019	Vis sans fin pas à droite (V75D)			
9509	10043004	Roue centrale à doigts (F78)		10591905	Vis STHC M8 x 10
9516	10153027	Ressort de trappe (R139)		10591930	Vis CHC M6 x 30
9517	30071055	Boulon de blocage des ½ corps (A117)		10603008	Ecrou frein H M8
9519	10219062	Bouchon de corps de boîtier		10603010	Ecrou frein H M10
9520	10040018	Bloc goulottes 2 sorties dirigées vers l'avant		10603016	Ecrou frein M16
9520.a	10040066	Bloc goulottes 2 sorties dirigées vers l'arrière		10629009	Rondelle AZ Ø8
9520.1	20013202	Bloc goulotte 1 sortie (F96)		30170031	Goupille fendue Ø3,5 x 25
9521	10219021	Bouchon de bloc goulottes		30170067	Goupille fendue Ø5 x 40
9522		Tuyau de descente Microsem (préciser la longueur)		30172041	Goupille élastique Ø4 x 25
9524	10040005	Coude de descentes Microsem		30172043	Goupille élastique Ø4 x 35
9525	10200005	Bouchon embout de barre Microsem		30172090	Goupille élastique Ø6 x 25
9548.2	66004981	Support barre Microsem standard châssis TOP		30501051	Vis H M8 x 12
9548.3	66004980	Support Microsem sur bloc roue TOP		30501054	Vis H M8 x 20
9549.250	20018744	Barre carrée Microsem Lg. 2m50		30501055	Vis H M8 x 25
9549.450	41018748	Barre carrée Microsem Lg. 4m50		30502017	Vis H M10 x 30
9552	65016900	Bague d'entraînement pignons interchangeables		30507044	Vis H M12 x 20
9554		Pignons interchangeables (préciser nombre de dents)		30512058	Vis H M12 x 110
9555.a	65016071	Pignon moteur double (12-25 dents)		30530096	Vis poëlier M6 x 25
9557	65019010	Goupille clips		30600006	Ecrou H M6
9559	40160101	Bague blocage des pignons interchangeables		30600008	Ecrou H M8
9562	10200006	Galet tendeur de chaîne (G12AS)		30600012	Ecrou H M12
9565	10219105	Joint torique n°99		30600016	Ecrou H M16
9568	10990015	Collier de serrage tuyau Microsem		30601008	Ecrou Hm M8
9574	20018670	Tôle fond de trémie pour Microsem 1 sortie		30621026	Rondelle Ø13 x 18 x 2
9606.a	65016072	Pignon supérieur 20 dents		30621046	Rondelle Ø13 x 27 x 2
9612	20018922	Axe pignon intermédiaire Microsem		30622024	Rondelle Ø16.5 x 26 x 1
9638.a	66002561	Support palier double micro hélicide réglable		30622044	Rondelle Ø17 x 30 x 2
9645	10219038	Manchon de protection sur descente		30624016	Rondelle Ø31 x 41 x 2
9650		Tube de liaison mâle (préciser la longueur)			
9651		Tube de liaison femelle (préciser la longueur)			
9654	10125016	Pignon double intermédiaire sur micro (12-20 dents)			
9656.1	20039880	Patte renfort d'entraînement Microsem châssis TOP			
9661	10200073	Manchon femelle de descente Microsem			

MICROSEM INSECTICIDE CHASSIS 7''

Mise à jour le 12/12/2011

# FERTILISEUR - FERTILIZER

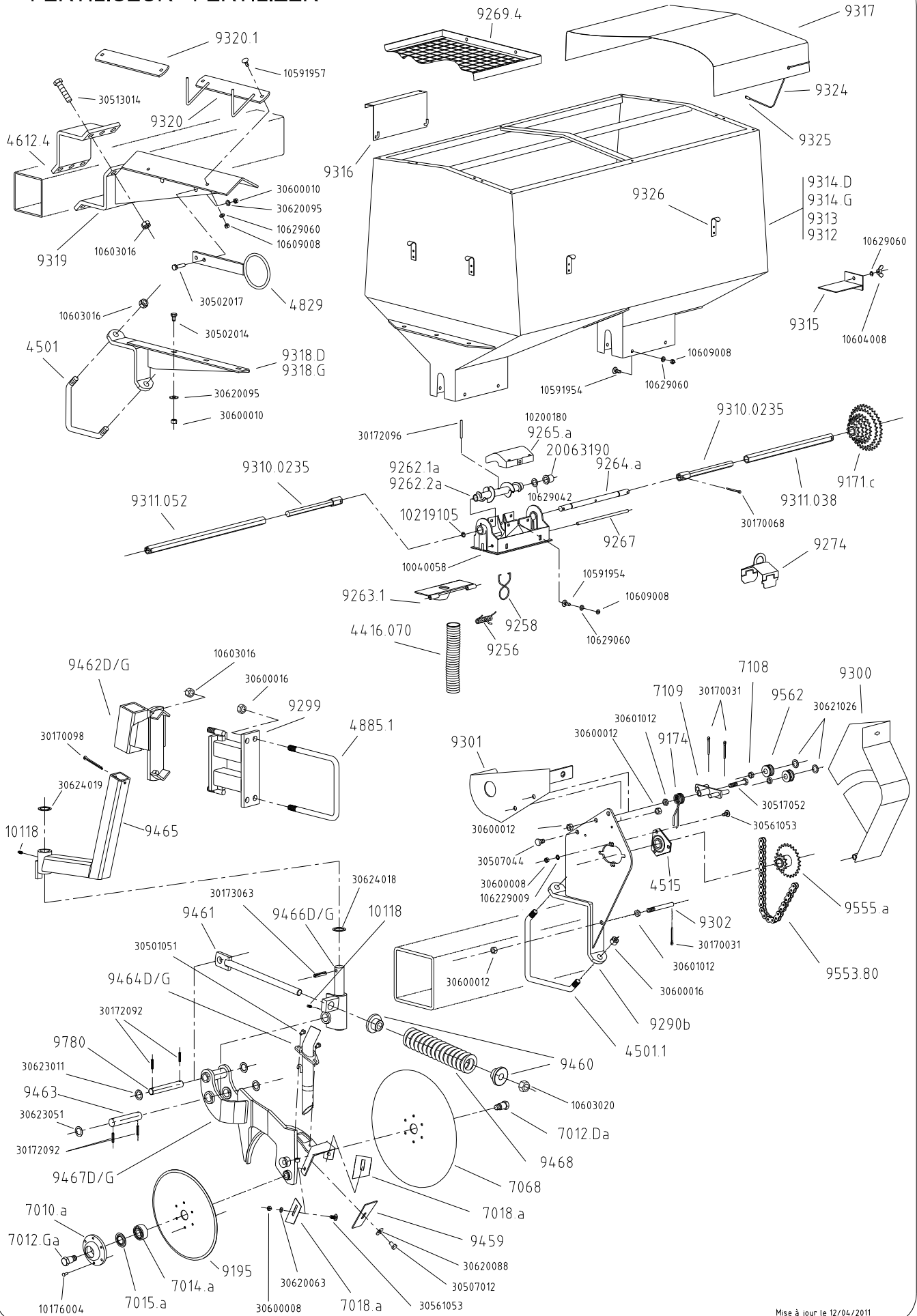

Mise à jour le 12/04/2011



Réf. OLD	Réf. NEW	Désignation	Réf. OLD	Réf. NEW	Désignation
4416.070		Tuyau de descente engrais (longueur 700 mm)	9462.D	66004758	Support droit botte fertiliseur pivotante
4501	30634019	Bride en V Ø 16 sur barre TIP	9462.G	66004759	Support gauche botte fertiliseur pivotante
4501.1	30634041	Bride en V Ø 16 sur barre TOP	9463	20047690	Axe d'articulation botte fertiliseur pivotante
4515	10161007	Palier tôle complet avec roulement	9464.D	66004767	Tube descente droit botte fertiliseur pivotante
4829	66001818	Guide tuyau	9464.G	66004766	Tube descente gauche botte fertiliseur pivotante
4885.1	30634040	Bride en U Ø 16 sur barre TOP	9465	66004764	Bras pivot botte fertiliseur pivotante
7010.a	20016178	Moyeu de disque seul	9466.D	66004762	Embase pivot droite botte fertiliseur pivotante
7012.Da	10071035	Axe de disque côté droit	9466.G	66004763	Embase pivot gauche botte fertiliseur pivotante
7012.Ga	10071036	Axe de disque côté gauche	9467.D	66004760	Support disque droit botte fertiliseur pivotante
7014.a	10161020	Roulement de disque (réf. 3204-2RS)	9467.G	66004761	Support disque gauche botte fertiliseur pivotante
7015.a	10161021	Rondelle d'étanchéité (réf. 6204 ID)	9468	10150056	Ressort amortisseur
7018.a	20016250	Décrottoir extérieur	9553.8	66002659	Chaîne 5R 80 rouleaux
7068	10100050	Disque Ø 380	9555.a	65016071	Pignon moteur double 12-25 dents
7068.cos	65009056	Disque Ø 380 complet avec moyeu et roulement	9562	10200006	Galet de tendeur (G 12 AS)
7108	40020100	Bague entretoise	9780	40090106	Axe tige de ressort
7109	66002186	Tendeur de chaîne	10118	10163000	Graisser droit
9171.c	10125062	Pignon étagé (12-16-19-22-30-35 dents)			
9174	30153022	Ressort de tendeur		10040058	Corps de boîtier de distribution
9195	10100078	Disque Ø 300		10200180	Chapeau intérieur de boîtier à clipper > 2007
9195.co	65009902	Disque Ø 300 complet avec moyeu et roulement		10219105	Joint torique
9256	10153047	Ressort de trappe		20063190	Bague plastique
9258	10159009	Anneau circlip de tuyau			
9262.1a	66002552	Vis de distribution standard (bleue)		10176004	Rivet TF 6 x 22
9262.2a	66002551	Vis de distribution grand débit (rouge)		10591954	Vis TRCC M8 x 22 inox
9263.1		Trappe de vidange une goulotte		10591957	Vis TRCC M8 x 30 inox
9263.2	66001994	Trappe de vidange deux goulottes		10603016	Ecrou frein M16
9264.a		Axe de boîtier de distribution fertiliseur		10603020	Ecrou Frein M20
9265.a	10200092	Chapeau intérieur de boîtier		10604008	Ecrou à oreilles M8
9267	40140100	Axe de trappe		10609008	Ecrou Hu M8 inox
9269.3a	66002546	Tamis (520 x 450 mm) trémie tôle 700L et 1000L		10629009	Rondelle AZ 8
9269.4	10090193	Tamis (540 x 540 mm) pour trémie tôle 400L		10629042	Rondelle Ø16.2 x 26 x 1 inox
9274	66001974	Clapet de condamnation une sortie fertiliseur		10629060	Rondelle Hu M8 inox
9290.b	66004164	Support entraînement fertiliseur		30170031	Goupille fendue Ø3.5 x 25
9299	66004163	Bride entretoise de support disque ouvre sillon		30170068	Goupille fendue Ø5 x 45
9300	66004152	Carter mobile d'entraînement		30170098	Goupille fendue Ø6 x 70
9301	66004165	Carter fixe d'entraînement		30172092	Goupille élastique Ø6 x 35
9302	40090185	Axe de carter mobile		30172096	Goupille élastique Ø6 x 55
9308	66004160	Chape de coulisseau		30173063	Goupille élastique Ø10 x 50
9310.0235	66004266	Liaison mâle hexagonale lg 235 mm		30501051	Vis H M8 x 12
9311.038	20042680	Liaison femelle hexagonale lg 380 mm		30502014	Vis H M10 x 20
9311.052	20042690	Liaison femelle hexagonale lg 520 mm		30502017	Vis H M10 x 30
9312	66003664	Trémie tôle 1000 litres 4 sorties		30507012	Vis H M10 x 16
9313	66003665	Trémie tôle 700 litres 3 sorties		30507044	Vis H M12 x 20
9314.D	10090195	Trémie tôle 400 litres 2 sorties côté droit		30513014	Vis H M16 x 70
9314.G	10090194	Trémie tôle 400 litres 2 sorties côté gauche		30517052	Vis H M12 x 65
9315	10090149	Trappe de vidange		30561053	Vis TRCC M8 x 18
9316	66004276	Support tamis trémie tôle 400 litres		30600008	Ecrou Hu M8
9317	10992009	Bâche de trémie tôle 400 litres (1.12 m)		30600010	Ecrou Hu M10
9318.D	66004278	Support droit de trémie tôle 400 litres		30600012	Ecrou Hu M12
9318.G	66004277	Support gauche de trémie tôle 400 litres		30600016	Ecrou Hu M16
9319	66003667	Support de trémie tôle		30601012	Ecrou Hu M12
9320	66003666	Contreplaque intérieure avec crochets		30620063	Rondelle Ø8.5 x 16 x 1.5
9320.1	40090235	Contreplaque intérieure sans crochet		30620088	Rondelle Ø10.5 x 20 x 1.5
9321	10991012	Bâche de trémie tôle 1000 litres (2.80 m)		30620095	Rondelle Ø10.5 x 27 x 2
9323	10991011	Bâche de trémie tôle 700 litres (2.00 m)		30621026	Rondelle Ø13 x 18 x 2
9324		Sandow de bâche (au mètre, préciser la longueur)		30623011	Rondelle Ø21 x 32 x 2
9325	10992093	Attache sandow		30623051	Rondelle Ø26 x 36 x 2
9326	10090106	Crochet sur trémie tôle		30624018	Rondelle Ø31 x 41 x 3
9459	20047680	Décrottoir intérieur de disques		30624019	Rondelle Ø31 x 41 x 4
9460	30075003	Bague d'appui de ressort			
9461	65031067	Tige de ressort amortisseur			

## FERTILISEUR CHASSIS TOP

Mise à jour le 12/04/2011





*... et pour tous vos travaux de binage et sarclage.  
Consultez-nous !*

*... and for all your cultivating and hoeing.  
Please consult us !*

## **Les bineuses The cultivators**

**SUPER-CROP**



### **COMPAGNIE COMMERCIALE RIBOULEAU**

8, rue de Berri – 75008 PARIS

Usine – Technique – Recherche – Informations

12, rue Edmond Riboulet – 79240 LARGEASSE France

TEL. 05 49 81 50 00 – FAX 05 49 72 09 70 – [www.monosem.com](http://www.monosem.com)